

DEWALT®

XR LI-ION

Eesti keel	(Originaaljuhend)	6
Lietuvių	(Originalios instrukcijos vertimas)	21
Latviešu	(Tulkojums no rokasgrāmatas oriģinālvalodas)	37
Русский язык	(Перевод с оригинала инструкции)	53

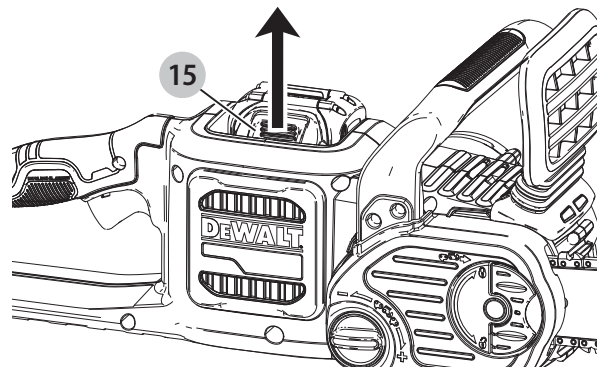
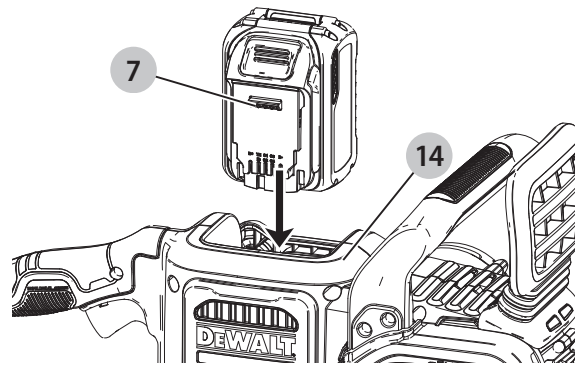
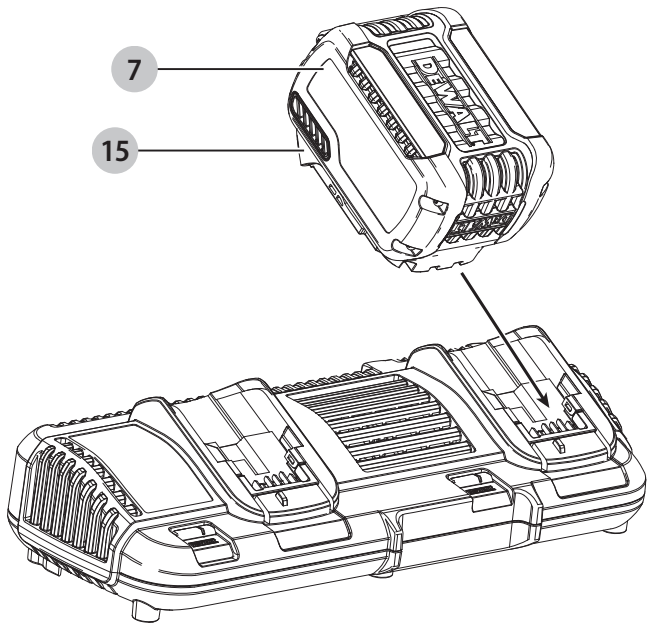
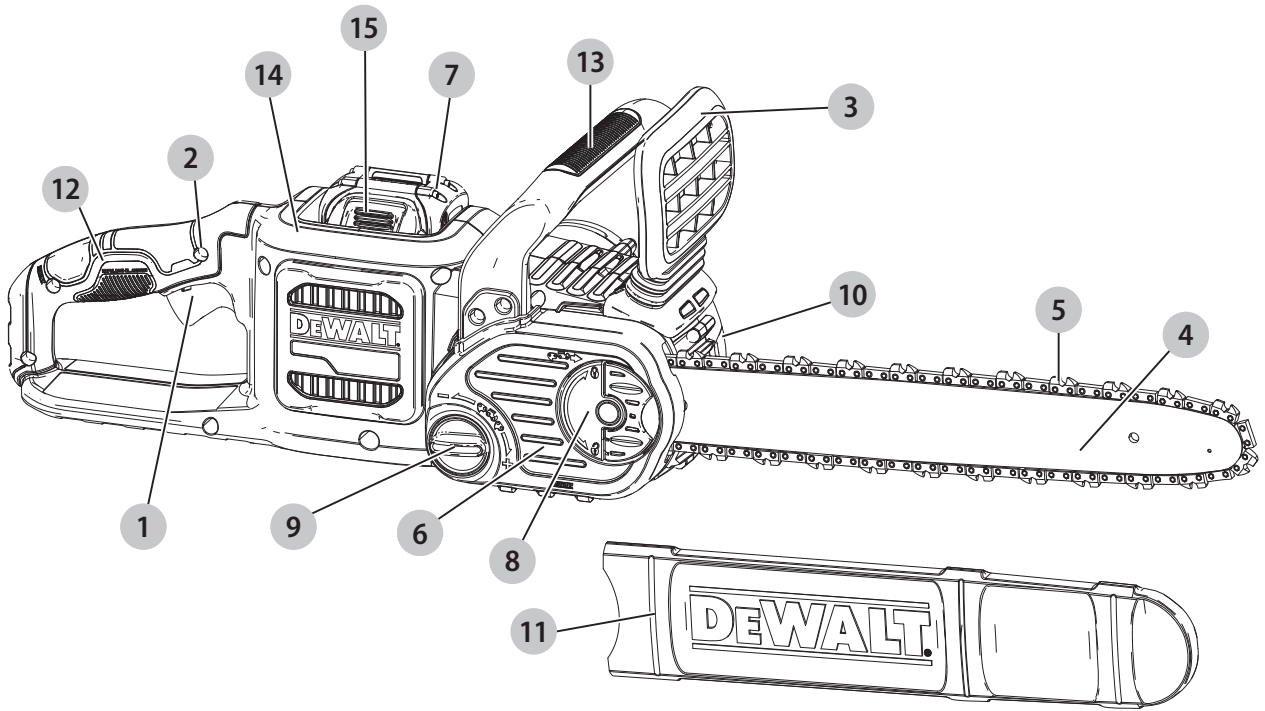

Joonis / Pav. / Attēls / Рисунок E

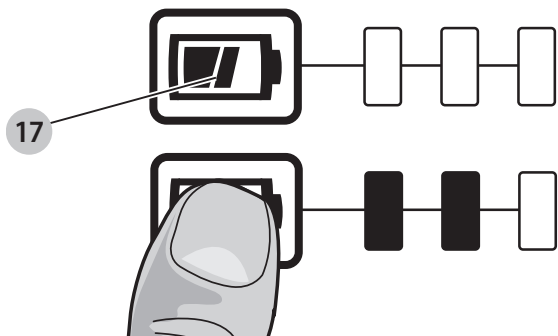

Joonis / Pav. / Attēls / Рисунок F

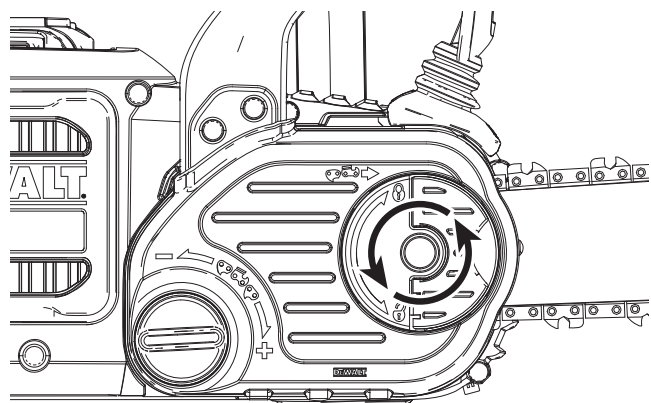

Joonis / Pav. / Attēls / Рисунок G

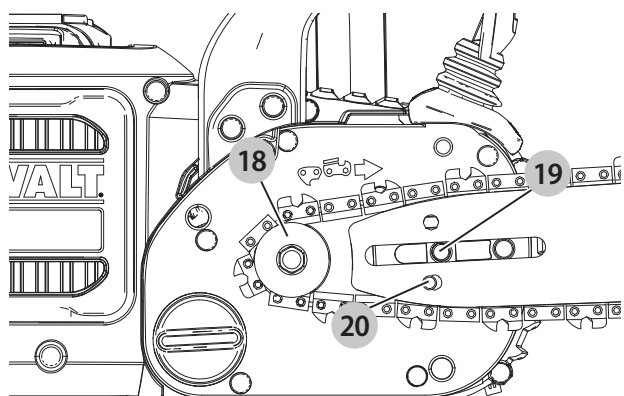

Joonis / Pav. / Attēls / Рисунок H

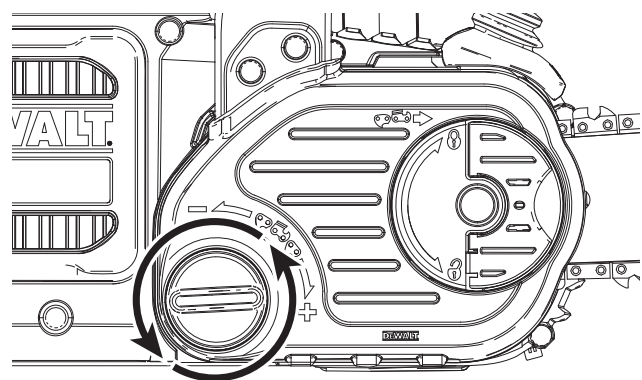

Joonis / Pav. / Attēls / Рисунок I

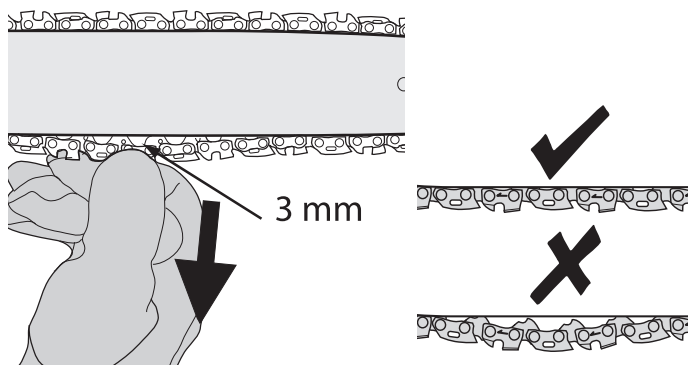

Joonis / Pav. / Attēls / Рисунок J

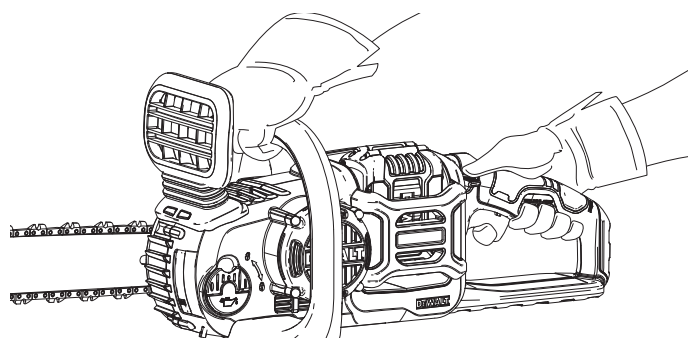

Joonis / Pav. / Attēls / Рисунок K

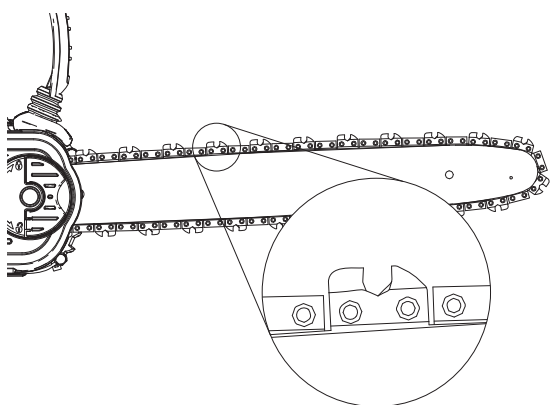

Joonis / Pav. / Attēls / Рисунок L

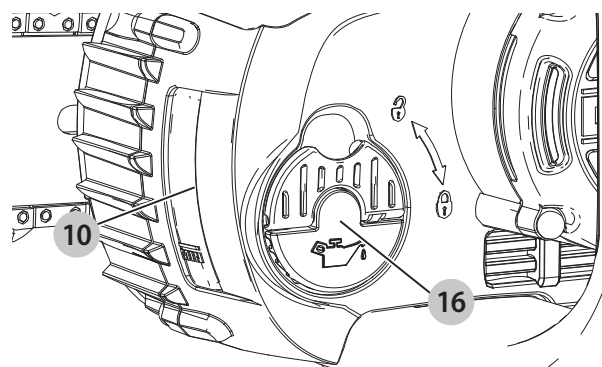

Joonis / Pav. / Attēls / Рисунок M

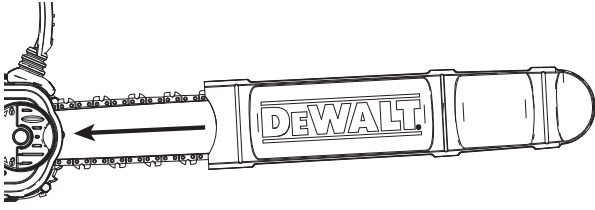

Joonis / Pav. / Attēls / Рисунок N

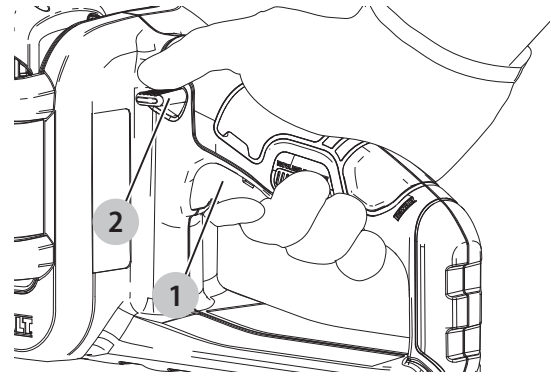

Joonis / Pav. / Attēls / Рисунок O

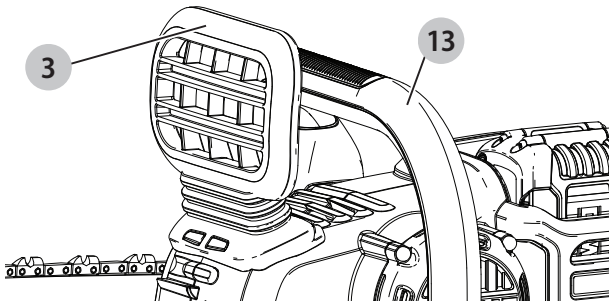

Joonis / Pav. / Attēls / Рисунок P

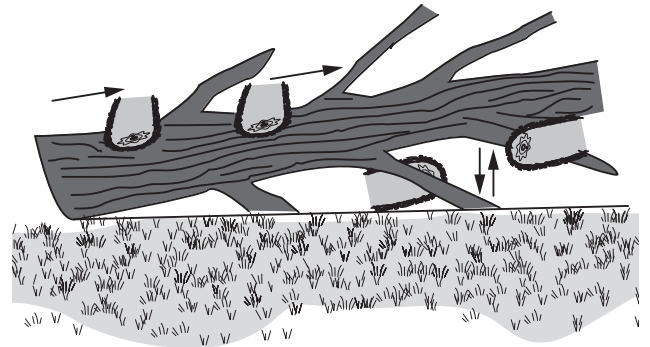

Joonis / Pav. / Attēls / Рисунок Q

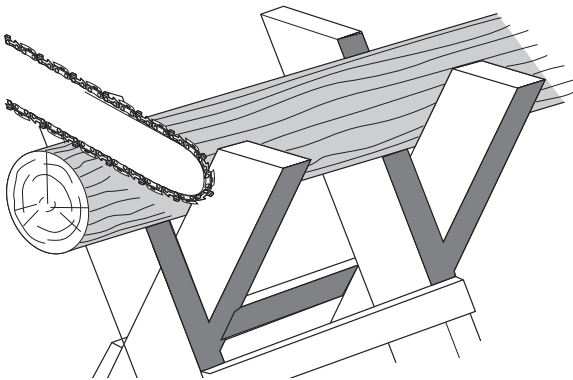

Joonis / Pav. / Attēls / Рисунок R

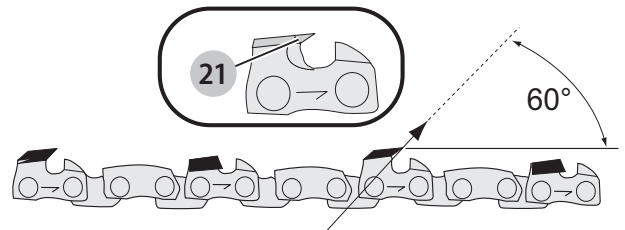

Joonis / Pav. / Attēls / Рисунок S

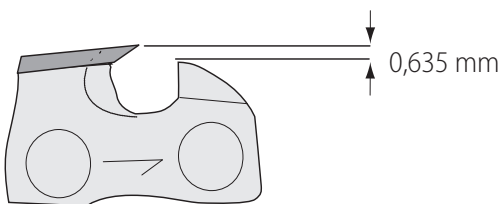

Joonis / Pav. / Attēls / Рисунок T

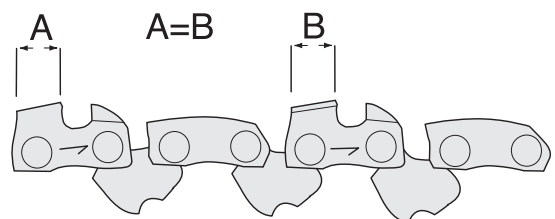

54 V KETTTAAG

DCM575

Õnnitlused!

Olete valinud DEWALTi tööriista. Aastatepikkused kogemused, põhjalik tootearendus ja innovatsioon teevad DEWALTist ühe usaldusväärsema partneri professionaalsetele elektritööriistade kasutajatele.

Tehnilised andmed

		DCM575
Pinge	V _{DC}	54
Ühendkuningriik ja lirimaa	V _{DC}	54
Aku tüüp		Li-Ion
Juhtplaadi pikkus	cm	40
Keti maksimaalne kiirus (tühikäigul)	m/s	15
Maksimaalne löikepikkus	cm	40
Ölikogus	ml	115
Kaal (akupatareita)	kg	4,4

Müra- ja vibratsiooniväärtused (kolme telje vektorsumma) vastavalt standardile EN60745-2-13:2009+A1:2010:

L _{PA} (helirõhu tase)	dB(A)	80,5
L _{WA} (helivõimsuse tase)	dB(A)	100,5
K (antud helitaseme määramatus)	dB(A)	3
Vibratsioonitugevus a _n =	m/s ²	3,5
Määramatus K =	m/s ²	1,5

Teabelehel esitatud vibratsioonitase on mõõdetud vastavalt standardis EN60745 toodud standardtestile ja seda võib kasutada tööriistade võrdlemiseks. Seda võib kasutada mõju esmasel hindamisel.

HOIATUS! Avaldatud vibratsioonitugevus puudutab tööriista põhikandusid. Kui aga tööriista kasutatakse muul viisil, erinevate lisatarvikutega või kui seda on halvasti hooldatud, võib vibratsioonitugevus erineda. Sellisel juhul võib vibratsiooni mõju kogu tööaja kestel olla märkimisväärselt tugevam.

Vibratsiooni mõju hindamisel tuleb arvesse võtta ka seda aega, mil tööriist on välja lülitatud või töötab tühikäigul. See võib märkimisväärselt vähendada vibratsiooni kogu tööaja kestel.

Määrake kindlaks täiendavad ohutusmeetmed kasutaja kaitsmiseks vibratsiooni mõjude eest: tööriistade ja tarvikute hooldamine, käte hoidmine soojas ja tööprotsesside korraldus.

Kaitsmed:		
Euroopa	230 V tööriistad	10 A, vooluvõrk
Ühendkuningriik ja lirimaa	230 V tööriistad	3 A, pistikupes

EÜ vastavusdeklaratsioon

Masinaidirektiiv



54 V kettsaag DCM575

DEWALT kinnitab, et jaotises „**Tehnilised andmed**“ kirjeldatud seadmed vastavad järgmistele nõuetele:

2006/42/EÜ, EN60745-1:2009+A11:2010, EN60745-2-13:2009+A1:2010.

2000/14/EÜ, V lisa, DEKRA Certification B.V., Meander 1051 / P.O. Box 5185 6825 MJ ARNHEM / 6802 ED

ARNHEM

Holland

Teavitatud asutuse nr: 0344

L_{PA} (mõõdetud helirõhk) 80,5 dB(A)
määramatus (K) = 3,0 dB(A)

L_{WA} (garanteeritud helivõimsus) 103 dB(A)

Need seadmed vastavad ka direktiividele 2014/30/EL ja 2011/65/EL. Lisateabe saamiseks pöörduge alltoodud aadressil DEWALTi poole või vaadake kasutusjuhendi tagaküljel olevat infot.

Allkirjutanu vastutab tehnilise toimiku koostamise eest ja on vormistanud deklaratsiooni DEWALTi nimel.

Markus Rompel

Tehnikadirektor

DEWALT, Richard-Klinger-Straße 11,

D-65510, Idstein, Saksamaa

12.12.2016



HOIATUS! Vigastusohu vähendamiseks lugege kasutusjuhendit.

Definitsioonid. Ohutusjuhised

Allpool toodud määratlused kirjeldavad iga märksõna olulisuse astet. Palun lugege juhendit ja pöörake tähelepanu nendele sümbolitele.



OHT! Tähistab tõenäolist ohuolukorda, mis juhul, kui seda ei väldita, **lõppeb surma või raske kehavigastusega**.



HOIATUS! Tähistab võimalikku ohuolukorda, mis juhul, kui seda ei väldita, **võib lõppeda surma või raske kehavigastusega**.



ETTEVAATUST! Tähistab võimalikku ohuolukorda, mis juhul, kui seda ei väldita, **võib lõppeda kerge või keskmise raskusastmega kehavigastusega**.

Akud				Laadijad / laadimisajad (minutites)						
Kat. #	V _{DC}	Ah	Kaal kg	DCB107	DCB113	DCB115	DCB118	DCB132	DCB119	DCB413
DCB547	18/54	9,0/3,0	1,25	420	220	140	85	140	X	X
DCB546	18/54	6,0/2,0	1,05	270	140	90	60	90	X	X
DCB497	36	7,5	1,92	X	X	X	X	X	X	150
DCB496	36	6,0	1,88	X	X	X	X	X	X	120
DCB181	18	1,5	0,35	70	35	22	22	22	45	X
DCB182	18	4,0	0,61	185	100	60	60	60	120	X
DCB183/B	18	2,0	0,40	90	50	30	30	30	60	X
DCB184/B	18	5,0	0,62	240	120	75	75	75	150	X
DCB185	18	1,3	0,35	60	30	22	22	22	X	X

NB! Osutab kasutusviisile, mis **ei seostu kehavigastusega**, kuid mis juhul, kui seda ei väldita, võib põhjustada **varalist kahju**.



Tähistab elektrilöögiohtu.



Tähistab tuleohtu.

Elektritööriistadega seotud üldised hoiatused



HOIATUS! Lugege kõik hoiatused ja juhised läbi. Kõigi hoiatuste ja juhiste täpne järgimine aitab vältida elektrilöögi, tulekahju ja/või raske kehavigastuse ohtu.

HOIDKE KÕIK HOIATUSED JA JUHISED TULEVIKU TARVIS ALLES

Hoiatuses kasutatud mõiste „elektritööriist“ viitab võrgutoitel töötavatele (juhtmega) ja akutoitel töötavatele (juhtmeta) elektritööriistadele.

1) Tööpiirkonna ohutus

- Tööpiirkond peab olema puhas ja hästi valgustatud.** Korralageduse ja puuduliku valgustuse korral võivad kergesti juhtuda õnnetused.
- Ärge kasutage elektritööriistu plahvatusohtlikus keskkonnas, näiteks tuleohtlike vedelike, gaaside või tolmu läheduses.** Elektritööriistad tekitavad sädemeid, mis võivad tolmu või aurud süüdata.
- Hoidke lapsed ja kõrvalised isikud elektritööriista kasutamise ajal eemal.** Tähelepanu hajumisel võite kaotada tööriista üle kontrolli.

2) Elektriohutus

- Elektritööriista pistikud peavad sobima pistikupesaga. Ärge kunagi muutke pistikut mis tahes moel. Ärge kasutage maandatud elektritööriistade puhul adapterpistikut.** Muutmata pistikud ja sobivad pistikupesad vähendavad elektrilöögi ohtu.
- Vältige kokkupuudet maandatud pindadega, nagu torud, radiaatorid, pliivid ja külmikud.** Elektrilöögi saamise oht suureneb, kui teie keha on maandatud.

- Vältige elektritööriistade sattumist vihma või niiskuse kätte.** Elektritööriista sattunud vesi suurendab elektrilöögi ohtu.
- Kasutage toitejuhet õigesti. Ärge kunagi kasutage elektritööriista juhet selle kandmiseks, tõmbamiseks ega pistiku eemaldamiseks vooluvõrgust. Kaitske juhet kuumuse, õli, teravate servade ja liikuvate osade eest.** Kahjustatud või sassis juhtmed suurendavad elektrilöögi ohtu.
- Kui töötate elektritööriistaga õues, kasutage välitingimustesse sobivat pikendusjuhet.** Välitingimustesse sobiva pikendusjuhtme kasutamine vähendab elektrilöögi ohtu.
- Kui elektritööriistaga töötamine niiskes keskkonnas on vältimatu, kasutage rikkevoolukaitsmega kaitstud voolutoidet.** Rikkevoolukaitsme kasutamine vähendab elektrilöögi ohtu.

3) Isiklik ohutus

- Olge tähelepanelik, jälgige pidevalt, mida teete, ning kasutage elektritööriista mõistlikult. Ärge kasutage elektritööriista väsinuna ega alkoholi, narkootikumide või arstimite mõju all olles.** Kui elektritööriistaga töötamise ajal tähelepanu kas või hetkeks hajub, võite saada raskeid kehavigastusi.
- Kasutage isikukaitsevahendeid. Kandke alati kaitseprille.** Isikukaitsevahendid, nagu tolumumask, mittelibisevad jalanõud, kiiver ja kõrvaklapid, vähendavad vastavates tingimustes kasutamisel tervisekahjustusi.
- Vältige tööriista ootamatut käivitumist. Veenduge enne tööriista ühendamist vooluvõrku ja/või aku paigaldamist, et lüliti on väljalülitatud asendis.** Kandes tööriista, sõrm lülilil, või ühendades toiteallikaga tööriista, mille lüliti on tööasendis, võib juhtuda õnnetus.
- Enne elektritööriista sisselülitamist eemaldage kõik reguleerimis- ja mutrivõtmed.** Tööriista pöörleva osa külge jäetud reguleerimis- või mutrivõti võib tekitada kehavigastusi.
- Ärge küünitage. Seiske alati kindlalt jalgel ja hoidke tasakaalu.** Siis on võimalik ettearvamatutes olukordades tööriista paremini valitseda.

- f) **Kandke nõuetekohast riietust. Ärge kandke lehvivaid rõivaid ega ehteid. Hoidke juuksed, riided ja kindad liikuvatest osadest eemal.** Lehvivad riided, ehted ja pikad juuksed võivad jääda liikuvate osade vahele.
- g) **Kui seadmetega on kaasas tolmueemaldusliidesed ja kogumisseadmed, siis veenduge, et need on ühendatud ja õigesti kasutatavad.** Tolmukogumisseadme kasutamine võib vähendada tolmu seotud ohte.

4) Elektritööriistade kasutamine ja hooldamine

- a) **Ärge koormake elektritööriista üle. Kasutage konkreetseks otstarbeks sobivat elektritööriista.** Elektritööriist töötab paremini ja ohutumalt võimsusel, mis on tööks ette nähtud.
- b) **Ärge kasutage elektritööriista, kui seda ei saa lülitist sisse ja välja lülitada.** Elektritööriist, mida ei saa juhtida lülitist, on ohtlik ja vajab remonti.
- c) **Enne reguleerimist, tarvikute vahetamist ja tööriista hoiulepanemist eemaldage tööriist vooluvõrgust ja/või eemaldage aku.** Nende ettevaatusabinõude rakendamine vähendab elektritööriista ootamatu käivitamise ohtu.
- d) **Hoidke kasutusel mitteolevaid elektritööriistu lastele kättesaamatus kohas. Ärge lubage tööriista kasutada inimestel, kes tööriista ei tunne või pole lugenud seda kasutusjuhendit.** Oskamatutes kätes on elektritööriistad ohtlikud.
- e) **Hooldage elektritööriistu. Veenduge, et liikuvad osad on õiges asendis ega ole kinni kiilunud, detailid on terved ja puuduvad muud tingimused, mis võivad mõjutada tööriista tööd. Kahjustuste korral laske tööriista enne edasist kasutamist remontida.** Paljude õnnetuste põhjuseks on halvasti hooldatud elektriseadmed.
- f) **Hoidke löiketarvikud terava ja puhtana.** Õigesti hooldatud, teravate löikeservadega löiketarvikud kiiluvad väiksema tõenäosusega kinni ja neid on lihtsam juhtida.
- g) **Kasutage elektritööriista, lisaseadmeid, löiketerasid jms vastavalt käesolevatele juhiste, võttes arvesse töötingimusi ja teostatavat tööd.** Tööriista kasutamine mittesihotstarbeliselt võib põhjustada ohtliku olukorra.

5) Akutööriista kasutamine ja hooldamine

- a) **Kasutage laadimiseks ainult tootja määratud laadijat.** Ühele akule sobiv laadija võib teise aku laadimisel põhjustada tuleohtu.
- b) **Kasutage tööriistu ainult ettenähtud akudega.** Teist tüüpi akude kasutamine võib põhjustada vigastus- ja tuleohtu.
- c) **Kui akut ei kasutata, hoidke seda eemal kirjaklambritest, müntidest, võtmetest, naeltest, kruvidest jms metallesemetest, mis võivad tekitada lühise.** Aku klemmide lühistamine võib põhjustada põletusi ja tulekahju.
- d) **Valedes tingimustes võib akust eralduda vedelikku. Vältige sellega kokkupuutumist. Juhusliku**

kokkupuute korral loputage veega. Kui vedelikku satub silma, pöörduge lisaks arsti poole. Akust eraldunud vedelik võib põhjustada ärritust ja põletusi.

6) Teenindus

- a) **Laske tööriista korrapäraselt hooldada kvalifitseeritud hooldustehnikul, kes kasutab ainult originaalvaruosi.** Nii tagate elektriseadme ohutuse.

Täiendavad hoiatused kettsaagide kohta



HOIATUS! Täiendavad hoiatused kettsaagide kohta

- **Saeketi liikumise ajal hoidke kõik kehaosad saeketist eemal. Enne kettsae käivitamist veenduge, et saekett ei puutu millegi vastu.** Kui kettsaega töötamise ajal tähelepanu kas või hetkeks hajub, võib kett takerduda riiete või kehaosade külge.
- **Hoidke kettsaagi alati parema käega tagumisest käepidemest ja vasaku käega eesmisest käepidemest.** Käte asend sae käepidemel ei tohi kunagi olla teistpidine, sest muidu suureneb kehavigastuste oht.
- **Hoidke elektritööriista ainult isoleeritud käepidemetest, kuna saekett võib riivata varjatud juhtmeid.** Kui saekett riivab voolu all olevat juhet, satuvad voolu alla ka kettsae lahtised metalloosad, mis võivad anda kasutajale elektrilöögi.
- **Kandke kaitseprille ja kõrvaklappe. Soovitav on kasutada ka täiendavat kaitsevarustust pea, käte, jalgade ja jalalabade kaitseks.** Piisavalt turvalised kaitserõivad vähendavad kehavigastusi, mis võivad tekkida õhkupaiskuva saepuru tõttu või ootamatult vastu ketti puutumise tagajärjel.
- **Ärge kasutage kettsaagi puu otsas.** Kettsae kasutamine puu otsas võib lõppeda kehavigastustega.
- **Seiske alati korralikult jalgel ja kasutage kettsaagi ainult kindlal, stabiilsel ja ühetasasel pinnal seistes.** Libedal või ebastabiilsel alusel (nt redelil) töötades võite kaotada tasakaalu, ega suuda kettsaagi enam valitseda.
- **Pinge all oleva oksa löikamisel arvestage tagasilöögi võimalusega.** Oksa kinni hoidvate puidukiudude läbistamisel võib vedruna vinnastunud oks paiskuda vastu sae kasutajat ja/või põhjustada kontrolli kadumise sae üle.
- **Pöösaste ja võsa löikamisel tuleb olla eriti ettevaatlik.** Peenikesed oksad võivad takerduda saeketi taha ja paiskuda teie suunas või paisata teid tasakaalust välja.
- **Kettsaagi kandes hoidke seda eesmisest käepidemest ja suunake saag kehast eemale. Samuti peab saag olema välja lülitatud. Enne kettsae transportimist või hoiulepanemist paigaldage alati juhtplaadi kate.** Kettsae õige käsitsemine vähendab liikuva saeketiga kokkupuutumise tõenäosust.
- **Õlitamisel, keti pingutamisel ja tarvikute vahetamisel järgige vastavaid juhiseid.** Valesti pingutatud või määratud kett võib puruneda või suurendada tagasilöögi ohtu.
- **Hoidke käepidemed kuivad, puhtad ning vabad õlist ja määrtest.** Määrdesed või õlised käepidemed on libedad ning seetõttu võite kaotada sae üle kontrolli.

- **Saagige ainult puitu. Ärge kasutage kettsaagi mittesihipäraselt. Näiteks: ärge kasutage kettsaagi plasti, kivi ja muude kui puidust ehitusmaterjalide lõikamiseks.** Kettsae mittesihipärane kasutamine võib põhjustada ohtlikke olukordi.

Tagasilöögi põhjused ja seadme kasutaja tegevus tagasilöögi vältimiseks

Tagasilöök võib tekkida siis, kui juhtplaadi ots puutub vastu mõnda eset või kui kett jääb sisselõikesse kinni.

Mõnel juhul võib juhtplaadi ots millegi vastu puutudes põhjustada äkilise tagasilöögi, mille tagajärjel paiskub juhtplaat üles ja sae kasutaja suunas.

Saeketi pitsumisel juhtplaadi ülaservas võib juhtplaat pörkuda järsult sae kasutaja suunas.

Mõlema reaktsiooni tagajärjel võite kaotada sae üle kontrolli ning saada raskeid kehavigastusi. Ärge lootke ainult sae turvasüsteemidele. Kettsae kasutajana peaksite saagimisel rakendama mitmeid abinõusid, et vältida õnnetusi ja vigastusi.

Tagasilöök on tööriista valesti kasutamise ja/või ebaõigete töövõtete tagajärg ja seda saab vältida alltoodud ettevaatusabinõude rakendamisega.

- **Hoidke põialde ja sõrmedega tugevasti kettsae käepidemetest kinni ning valige keha ja käte asend, mis võimaldab tagasilöögi jõuga toime tulla.** Tagasilöögiõude saab kasutaja poolt kontrollida, kui kasutusele võtta õiged ettevaatusabinõud. Ärge laske kettsaagi lahti.
- **Ärge küünitage ette ega saagige kõrgemalt kui õlgade kõrguselt.** Siis on väiksem oht, et juhtplaadi ots kogemata millegi vastu puutub, ning ootamatutes olukordades suudetakse saagi paremini valitseda.
- **Juhtplaadi vahetamisel kasutage ainult tootja soovitatud juhtplaate.** Vale juhtplaadi või keti kasutamisega kaasneb keti purunemise ja/või tagasilöögi oht.
- **Saeketi teritamisel ja hooldamisel järgige tootja vastavaid juhiseid.** Sügavuse piiraja kõrguse vähendamine võib suurendada tagasilööki.

Tagasilöögi vähendamiseks tuleb järgida järgmisi ettevaatusabinõusid:

1. **Hoidke saagi kindlalt käes. Mootori töötamise ajal hoidke kettsaagi kindlalt mõlema käega. Hoidke põialde ja sõrmedega tugevasti kettsae käepidemetest kinni.** Kui saagida juhtplaadi alumise servaga, tõmbab kettsaag end edasi, ja kui saagida juhtplaadi ülemise servaga, surub saag end tagasi.
2. **Ärge küünitage.**
3. **Seiske alati kindlalt jalgel ja hoidke tasakaalu.**
4. **Ärge riivake juhtplaadi otsaga palki, oksa, maapinda või mõnda muud takistust.**
5. **Ärge saagige kõrgemalt kui õlgade kõrguselt.**
6. **Kasutage seadmeid, nagu vähendatud tagasilöögiga kett ja juhtplaadid, mis vähendavad tagasilöögiga seotud ohte.**

7. **Juhtplaadi vahetamisel kasutage ainult tootja soovitatud või samaväärseid juhtplaate.**
8. **Ärge laske juhtplaadi otsas liikaval ketil millegi vastu puutuda.**
9. **Hoolitsege, et tööpiirkonnas ei oleks takistusi, nagu teised puud, oksad, kivid, tarad, kännud vms.** Kõrvaldage või hoiduge takistustest, mida saekett võib riivata konkreetse palgi või oksa saagimisel.
10. **Hoolitsege, et saekett oleks terav ja korralikult pingutatud. Lõtv või nüri kett võib suurendada tagasilöögi ohtu.** Kontrollige korrapäraselt keti pingutust, kui mootor on seiskunud ja tööriist toiteallikast lahti ühendatud, aga mitte kunagi töötava mootoriga.
11. **Alustage ja jätkake lõikamist alles siis, kui kett on saavutanud täiskiiruse.** Kui kett liigub aeglasemalt, on suurem võimalus tagasilöögi tekkeks.
12. **Korraga tohib saagida ainult ühte palki.**
13. **Varasema sisselõike jätkamisel tuleb olla äärmiselt ettevaatlik.** Suruge sakilised kaitserauad vastu puitu ja laske ketil enne lõike jätkamist saavutada täiskiirus.
14. **Ärge üritage teha sukelduslõikeid ega süvistuslõikeid.**
15. **Arvestage nihkuvate palkide ja muude jõududega, mis võivad sälgu kinni suruda või keti peale langeda.**

Tagasilöögi vältimise funktsioonid



HOIATUS! Teie sael on järgmised funktsioonid, mis aitavad vähendada tagasilöögi ohtu, kuid ei suuda ohtlikku tagasilööki siiski täielikult välistada. Kettsaagi kasutades ei tohi loota ainult ohutusseadistele. Et vältida tagasilööki ja muid jõude, mis võivad põhjustada raskeid vigastusi, peate järgima kõiki käesolevas juhendis toodud juhiseid, ohutus- ja hooldusnõudeid.

- Vähendatud tagasilöögiga juhtplaat, mille väikese raadiusega ots vähendab tagasilöögiohtliku ala suurust juhtplaadi otsas. Vähendatud tagasilöögiga juhtplaati on testitud vastavalt elektriliste kettsaagide ohutusnõuetele ning see on oluliselt vähendanud tagasilöökide hulka ja raskusastet.
- Vähendatud tagasilöögiga keti kontuurne sügavuse piiraja ja kaitselink summutavad tagasilöögiõudu ja võimaldavad lõikehammastel järk-järgult puu sisse tungida.
- Ärge töötage kettsaaga, kui olete puu otsas, redelil, tellingutel või mõnel muul ebastabiilsel pinnal.
- Kui teete tööd, mille käigus võib lõiketarvik riivata varjatud juhtmeid, hoidke tööriista ainult isoleeritud käepidemetest. Voolu all oleva juhtmega kokkupuutumisel satuvad voolu alla ka elektritööriista lahtised metallosad, andes kasutajale elektrilöögi.
- Ärge üritage teha töid, milleks teil napib jõudu või kogemusi. Lugege kõik käesolevas juhendis olevad juhised põhjalikult läbi ja tehke need endale selgeks.
- Enne kettsae käivitamist veenduge, et saekett ei puutu millegi vastu.
- Ärge hoidke kettsaagi töö ajal ainult ühe käega! Ühe käega töötamine võib lõppeda tööriista kasutaja, abiliste või

kõrvalseisjate raskete kehavigastustega. Kettsaag on mõeldud kasutamiseks ainult kahe käega.

- Hoidke käepidemed kuivad ja puhtad ning õli- ja määrdevabad.
- Vältige mustuse, prahi või saepuru kogunemist mootorile või tuulutusavade ette.
- Enne maha asetamist tuleb kettsaag seisata.
- Ärge saagige väentaime ja/või peenikesi alustaimi.
- Pöösaste ja võsa lõikamisel tuleb olla eriti ettevaatlik, sest peenikesed oksad võivad takerduda saeketi taha ja paiskuda teie suunas või paisata teid tasakaalust välja.



HOIATUS! Poleerimise, saagimise, lihvimise, puurimise ja muude ehitustööde käigus tekkiv tolm sisaldab kemikaale, mis California osariigi andmetel põhjustavad vähktõbe, sünnidefekte või muid soo jätkamisega seotud kahjustusi. Sellisteks kemikaalideks on näiteks:

- pliiipõhistest värvidest pärinev plii;
- tellistest, tsemendist või muudest müüritoodetest pärinevad ränikristallid ning
- arseen ja kroom keemiliselt töödeldud saematerjalist.

Oht nendega kokkupuutumisel on erinev, sõltuvalt sellest, kui tihti te sedalaadi tööd teete. Et vähendada kokkupuudet nende kemikaalidega, peab tööpiirkond olema hästi ventileeritud ning tuleb kasutada nõuetekohaseid kaitsevahendeid, näiteks spetsiaalset tolumumaski, mis ei lase läbi mikroskoopilisi osakesi.

- Vältige pikemaajalist kokkupuudet poleerimis-, saagimis-, lihvimis-, puurimis- ja muu ehitustolmuga. Kandke kaitseriietust ning peske katmata kehaosi vee ja seebiga. Tolmu sattumine suhu, ninna, silma või nahale võib soodustada kahjulike kemikaalide imendumist.



HOIATUS! Selle tööriista kasutamisel tekkiv ja/või lenduv tolm võib tõsiselt kahjustada hingamisteid ja põhjustada muid pöördumatuid tervisekahjustusi.

Kettsae osade nimed ja terminid

- Järkamine – langetatud puu või palgi lõikamine lühemateks juppideks.
- Mootoripidur – seade, mida kasutatakse saeketi peatamiseks päästiku vabastamisel.
- Kettsae mootoriplokk – kettsaag ilma saeketi ja juhtplaadita.
- Veoratas – hambuline detail, mis veab saeketti.
- Puu langetamine – puu mahasaagimine.
- Langetuslöige – lõplik saelöige puu langetamisel, mis tehakse juhtsälgu vastasküljelt.
- Eesmine käepide – tugikäepide, mis paikneb kettsae esiosas.
- Eesmine kätekaitse – kettsae eesmise käepideme ja juhtplaadi vahel paiknev kaitsetõke, mis asetseb reeglina eesmisest käepidemest kinni hoidva käe läheduses.
- Juhtplaat – juhtsoonega jäik detail, mis toetab ja suunab saeketti.
- Juhtplaadi ümbris – juhtplaadi peale asetatav kate, mis aitab vältida kokkupuudet hammastega, kui saagi ei kasutata.

- Tagasilöök – juhtplaadi kiire liikumine tagasi ja/või üles, kui saekett puutub juhtplaadi otsa pealmises osas näiteks palgi või oksa vastu või kui saekett jääb sisselõikesse kinni.
- Tagasilöök pitsumise tagajärjel – sae äkiline tagasipõrkumine, mis võib tekkida sisselõike ahenemisel, kui liikuv saekett kiilub juhtplaadi ülemises osas lõikesse kinni.
- Tagasilöök pöörlemise tagajärjel – sae äkiline nõksatamine üles ja taha, mis võib esineda, kui liikuv saekett riivab juhtplaadi otsa ülemise osa lähedal mõnda eset, näiteks palki või oksa.
- Laasimine – okste eemaldamine mahalangenud puu küljest.
- Tagasilööki vähendav kett – kett, mis vastab vähendatud tagasilöögi nõuetele. (katsetes kettsaagide esindusliku valimiga.)
- Tavaline saagimisasend – asendid, milles toimub palkide tükeldamine ja puude langetamine.
- Juhtsälk – puutüve sisselõige, mis määrab ära puu langemise suuna.
- Tagumine käepide – tugikäepide, mis paikneb sae tagaosas.
- Vähendatud tagasilöögiga juhtplaat – juhtplaat, mille puhul on tõendatud märgatav tagasilööki vähendav toime.
- Varukett – kett, mis vastab konkreetsete kettsaagidega katsetamisel vähendatud tagasilöögi nõuetele.
- Saekett – saehammastega silmusekujuline kett puidu lõikamiseks, mis ringleb mootori jõul mööda juhtplaadi serva.
- Sakiline kaitseraud – sakke kasutatakse puu langetamisel või tükeldamisel sae pöörämisteljena ja asendi fikseerimiseks.
- Lüliti – seade, mis töötades sulgeb või katkestab kettsae mootori vooluringi.
- Lüliti ülekanne – mehhanism, mis kannab päästiku liikumise lülitile üle.
- Lüliti lukustus – liigutatav tõkis, mis hoiab ära lülitu soovimatu rakendumise, kui seda käsitsi ei vajutata.

Ettenähtud otstarve

Teie kettsaag DEWALT DCM575 sobib ideaalselt okste kärpimiseks ja kuni 35 cm läbimõõduga palkide tükeldamiseks.

Muud ohud

Ka asjakohaste ohutusnõuete järgimisel ja turvaseadeldiste kasutamisel ei saa teatud ohte vältida. Need on järgmised.

- Kuulmiskahjustused.
- Õhkupaiskuvatest osakestest põhjustatud kehavigastuste oht.
- Põletushaavade oht, mida tekitavad kasutamisel kuumenevad tarvikud.
- Pikemaajalisest kasutamisest põhjustatud kehavigastuste oht.

Elektriohutus

Elektrimootor on ette nähtud vaid ühe pinge jaoks. Kontrollige alati, et aku pinge vastaks andmesildile märgitud väärtusele. Samuti veenduge, et laadija pinge vastab võrgupingele.



Teie DEWALTi laadija on vastavalt standardile EN60335 topeltisolatsiooniga. Seetõttu ei ole maandusjuhet vaja.

Kui toitejuhe on kahjustatud, tuleb see vahetada spetsiaalse toitejuhtme vastu, mille saab hankida DEWALTi hoolduskeskuse kaudu.

Toitepistikute vahetamine (ainult Ühendkuningriik ja Iirimaa)

Kui on vaja paigaldada uus toitepistik, toimige järgmiselt.

- Kõrvaldage vana pistik ohutult.
- Ühendage pruun juhe uue pistiku faasiklemmiga.
- Ühendage sinine juhe neutraalklemmiga.



HOIATUS! Maandusklemmiga ühendusi ei tehta.

Järgige kvaliteetsete pistikutega kaasasolevaid paigaldusjuhiseid. Soovitav kaitse: 3 A.

Pikendusjuhtme kasutamine

Ärge kasutage pikendusjuhet, kui see ei ole hädavajalik. Kasutage heakskiidetud pikendusjuhet, mis sobib laadija sisendvõimsusega (vt „*Tehnilised andmed*“). Juhtme minimaalne ristlõikepindala on 1 mm² ja maksimaalne lubatud pikkus on 30 m.

Juhtmerulli kasutamisel kerige juhe alati täielikult lahti.

HOIDKE NEED JUHISED ALLES

Akulaadidajad

DEWALTi laadidajad ei vaja reguleerimist ning nende konstrueerimisel on peetud silmas võimalikult lihtsat kasutamist.

Olulised ohutusnõuded kõigi akulaadidajate kasutamisel

HOIDKE NEED JUHISED ALLES. See juhend sisaldab ühilduvate akulaadidajate olulisi ohutus- ja kasutusjuhiseid (vt „*Tehnilised andmed*“).

- Enne laadija kasutamist lugege läbi kõik juhised ja hoiatustähised laadijal, akul ja akuga kasutataval seadmel.



HOIATUS! Elektrilöögi oht. Vältige vedelike sattumist laadijasse. Tagajärjeks võib olla elektrilöök.



HOIATUS! Soovitame kasutada rikkevoolukaitset, mille rakendumisvool on 30mA või vähem.



ETTEVAATUST! Põletuse oht. Vigastusohu vähendamiseks laadige ainult DEWALTi laetavaid akusid. Teist tüüpi akud võivad plahvatada ning põhjustada kehavigastusi ja kahjusid.



ETTEVAATUST! Lapsi tuleb valvata, et nad selle seadmega ei mängiks.

NB! Teatud tingimustel, kui laadija on vooluvõrku ühendatud, võivad laadijasse sattunud võõrkehad selle kontaktid lühistada. Ärge laske laadija õõnsustesse pääseda elektrit juhtivatel materjalidel, nagu terasvill, foolium ja metallipuru. Ühendage laadija alati vooluvõrgust lahti, kui selle pesas pole akut. Ühendage laadija lahti ka enne puhastamist.

- **ÄRGE üritage akut laadida mõne muu laadijaga peale käesolevas juhendis toodute.** Laadija ja aku on ette nähtud koos töötama.
- **Need laadidajad on mõeldud ainult DEWALTi laetavate akude laadimiseks.** Muu kasutuse tagajärjeks on tulekahju või (surmava) elektrilöögi oht.
- **Vältige laadija kokkupuudet vihma või lumega.**

- **Laadija eemaldamisel vooluvõrgust tõmmake pistikust, mitte juhtmest.** See vähendab pistiku ja juhtme kahjustamise ohtu.
- **Paigutage juhe nii, et sellele ei astuta peale, selle taha ei komistata ning seda ei kahjustata ega kulutata muul viisil.**
- **Ärge kasutage pikendusjuhet, kui see pole hädavajalik.** Vale pikendusjuhtme kasutamisega võib kaasneda tulekahju või (surmava) elektrilöögi oht.
- **Ärge asetage laadija peale ühtegi eset ega laadijat pehmele pinnale, et mitte blokeerida ventilatsiooniavasid ega põhjustada laadija ülekuumenemist.** Paigutage laadija soojusallikatest eemale. Laadija ventilatsioon on tagatud korpuse pealmisel ja alumisel küljel olevate avade kaudu.
- **Ärge kasutage laadijat kahjustunud juhtme või pistikuga** – laske need kohe asendada.
- **Ärge kasutage laadijat, mis on saanud tugeva löögi, maha kukkunud või muul viisil kahjustunud.** Viige see volitatud teeninduskeskusesse.
- **Ärge võtke laadijat koost; viige see volitatud teeninduskeskusesse, kui seda tuleb hooldada või remontida.** Valesti kokkupanemine võib põhjustada (surmava) elektrilöögi või tulekahju ohtu.
- Kui toitejuhe on kahjustunud, peab tootja, tema esindaja vms kvalifitseeritud isik selle ohu vältimiseks kohe välja vahetama.
- **Enne laadija puhastamist eemaldage see vooluvõrgust. See vähendab elektrilöögi ohtu.** Aku eemaldamine ei vähenda seda ohtu.
- **ÄRGE** üritage ühendada kahte laadijat omavahel kokku.
- **Laadija on ette nähtud töötama tavalises 230 V pingega vooluvõrgus. Ärge üritage seda kasutada teistsuguse pingega.** See ei kehti autolaadija puhul.

Aku laadimine (joonis B)

1. Ühendage laadija enne aku sisestamist sobivasse pistikupesasse.
2. Sisestage akupatarei 7 laadijasse ja veenduge, et see asetseb korralikult laadijas. Punane tuli (laadimine) vilgub korduvalt, mis tähendab, et laadimine on alanud.
3. Laadimine on lõpetatud, kui punane tuli jääb püsivalt põlema. Akupatarei on täielikult laetud ja seda võib kasutada või laadijasse jätta. Akupatarei eemaldamiseks laadijast vajutage akupatareil aku vabastusnuppu 15.

MÄRKUS! Liitiumioon-akupatareide maksimaalse võimsuse ja eluea tagamiseks laadige akupatarei enne esmakordset kasutamist täis.

Laadija töö

Aku laetuse taset näitavad allpool kirjeldatud näidikud.

Laadimisnäidikud	
 Laeb	
 Täis laetud	
 Kuuma/külma aku viivitus*	

* Punane tuli jätkab vilkumist, kuid selle toimingu ajal süttib kollane märgutuli. Kui aku on saavutanud sobiva temperatuuri, lülitub kollane tuli välja ja laadija jätkab laadimist.

Ühilduv(ad) laadija(d) ei lae vigast akupatareid. Laadija näitab, et aku on vigane, kui tuli ei sütti või kuvatakse probleemse aku või laadija vilkumismuster.

MÄRKUS! See võib tähendada ka seda, et viga on laadijas.

Kui laadija viitab probleemile, viige laadija ja akupatarei volitatud teeninduskeskusesse testimisele.

Kuuma/külma aku viivitus

Kui laadija tuvastab, et akupatarei on liiga kuum või külm, peatab see automaatselt laadimise, kuni akupatarei on saavutanud sobiva temperatuuri. Seejärel lülitub laadija automaatselt laadimisrežiimile. See funktsioon tagab akupatareide maksimaalse tööea.

Külm akupatarei laeb aeglasemalt kui soe akupatarei. Akupatarei laeb kogu laadimistsükli jooksul aeglasemalt ja maksimaalne laadimiskiirus ei taastu isegi akupatarei soojenemisel.

Akulaadija DCB118 on varustatud sisemise ventilaatoriga, mis on mõeldud akupatarei jahutamiseks. Ventilaator lülitub automaatselt sisse, kui akupatareid tuleb jahutada. Ärge kunagi kasutage akulaadijat, kui ventilaator ei tööta korralikult või kui ventilaatori pilud on ummistunud. Ärge torgake akulaadijasse võõrkehaid.

Elektrooniline kaitsesüsteem

XR Li-Ion tööriistadel on sisseehitatud elektrooniline kaitsesüsteem, mis kaitseb akupatareid ülekoormuse, ülekuumenemise või liigse tühjenemise eest.

Elektroonilise kaitsesüsteemi rakendumisel lülitub tööriist automaatselt välja. Kui see juhtub, siis hoidke liitiumioon-akupatareid laadijas, kuni see on täis laetud.

Seinakinnitus

Need akulaadijad on mõeldud seinale paigaldamiseks või püstiselt lauale või tööpinnale asetamiseks. Seinale paigaldamisel asetage akulaadija elektripistikupesa lähedale ja nurkadest või muudest õhuvoolu häirivatest takistustest eemale. Kasutage akulaadija tagakülge šabloonina kruviaukude asukoha märkimiseks seinale. Paigaldage akulaadija kindlalt, kasutades vähemalt 25,4 mm pikkuseid kipsikruvisid (ostetud eraldi), mille pea läbimõõt on 7–9 mm, kruvituna puitu optimaalse kruvi kokkupuutepinna sügavusega umbes 5,5 mm. Joondage avad akulaadija tagaküljel väljaulatuvate kruvidega ning fikseerige need korralikult avadesse.

Laadija puhastamine



HOIATUS! Elektrilöögi oht. Enne laadija puhastamist eemaldage see vahelduvvooluvõrgust. Mustuse ja õli võib laadija välispinnalt eemaldada lapi või

mittemetallist pehme harjakesega. Ärge kasutage vett ega puhastuslahuseid. Vältige vedelike sattumist tööriista sisse; ärge kastke tööriista ega selle osi vedelikku.

Akupatareid

Olulised ohutusjuhised kõikide akude kohta

Asendusakude tellimisel märkige ära katalooginumber ja pinge.

Aku ei ole ostes täielikult laetud. Enne aku ja laadija kasutamist lugege alltoodud ohutusjuhiseid. Seejärel järgige antud laadimisjuhiseid.

LUGEGE KÕIKI JUHISEID

- **Ärge kasutage akut plahvatusohtlikus keskkonnas, näiteks tuleohtlike vedelike, gaaside või tolmu läheduses.** Aku asetamisel laadijasse või sealt eemaldamisel võivad aurud või tolm süttida.
- **Ärge kunagi asetage akupatareid jõuga laadijasse. Ärge muutke akupatareid mitte mingil viisil, et see ühilduks laadijaga, kuna akupatarei võib puruneda, põhjustades raskeid kehavigastusi.**
- Laadige akusid ainult DEWALTi laadijatega.
- **ÄRGE** kastke seadet vette ega muudesse vedelikesse ja vältige pritsmeid.
- **Ärge hoidke ega kasutage tööriista ja akut kohas, kus temperatuur võib ületada 40 °C (104 °F) (näiteks suvel kuuride või metallehitiste läheduses).**
- **Ärge põletage akupatareid isegi siis, kui see on tõsiselt kahjustatud või täielikult lõpuni kasutatud.** Aku võib tules plahvatada. Liitiumioonakude põletamisel eritub mürgiseid aineid ja aineid.
- **Kui aku sisu puutub nahaga kokku, siis peske seda kohta kohe neutraalse seebi ja veega.** Kui akavedelik satub silma, siis loputage avatud silma veega 15 minutit või kuni ärritus lakkab. Meditsiiniline märkus: aku elektrolüüt koosneb vedelate orgaaniliste karbonaatide ja liitiumisoolade segust.
- **Avatud akuelementide sisu võib ärritada hingamisteid.** Minge värske õhu kätte. Sümptomite püsimisel pöörduge arsti poole.



HOIATUS! Põletuse oht. Akavedelik võib sädeme või leegiga kokku puutudes olla tuleohtlik.



HOIATUS! Ärge kunagi üritage akut mingil põhjusel avada. Kui aku korpus on pragunenud või muul viisil kahjustunud, ärge pange akut laadijasse. Ärge lõhkuge akut, ärge pillake seda maha ega kahjustage muul viisil. Ärge kasutage akut ega laadijat, mis on saanud tugeva löögi, maha kukkunud, millegi alla jäänud või muul viisil kahjustunud (näiteks naelaga läbi torgatud, haamriga löödud, peale astunud). See võib põhjustada (surmava) elektrilöögi. Kahjustunud akud tuleb tagastada teeninduskeskusesse ümbertöötlemiseks.



HOIATUS! Tuleoht. Ärge hoidke ega kandke akupatareid nii, et metallesemad puutuvad kokku akuklemmidega. Näiteks ärge asetage akupatareid põlle sisse, taskusse, tööriistakasti, tootekohvrise, sahtlisse vms koos lahtiste naelte, kruvide, võtmete vms esemetega.

! ETTEVAATUST! Kui te tööriista ei kasuta, asetage see stabiilsele pinnale, kus see ei saa ümber minna ega kukkuda. Mõned suurte akudega tööriistad seisavad aku peal püsti, kuid võivad kergesti ümber minna.

Transport

! HOIATUS! Tuleoht. Akude transportimisega võib kaasneda tuleoht, kui akuklemmid puutuvad kogemata kokku elektrit juhtivate materjalidega. Akude transportimisel tuleb veenduda, et akuklemmid on kaitstud ja hästi isoleeritud teiste materjalidega kokkupuutumise eest, et vältida lühist.

DEWALTi akud vastavad kõigile kehtivatele tarne-eeskirjadele, mis on sätestatud tööstus- ja juriidilistes standardites, sealhulgas ÜRO ohtlike kaupade veo soovituste näidiseeskirjad, Rahvusvahelise Lennutranspordi Ühenduse (IATA) ohtlike kaupade eeskirjad, rahvusvaheline ohtlike kaupade mereveo (IMDG) eeskiri ja ohtlike veoste rahvusvahelise autoveo Euroopa kokkulepe (ADR). Liitumioonelemendid ja akud on testitud ÜRO ohtlike kaupade veo soovituste katsete ja kriteeriumide käsiraamatu punkti 38.3 järgi.

Enamikul juhtudel ei klassifitseerita DEWALTi akupatareid tarnimisel täisreguleeritud 9. kategooria ohtlikuks materjaliks. Üldiselt nõuavad 9. kategooria täisregulatsiooni kohaldamist vaid liitumioonakud, mille nimenergia on suurem kui 100 vatt-tundi (Wh). Kõigil liitumioonakudel on niminäitaja vatt-tundides märgitud pakendile. Lisaks ei soovita DEWALT keeruliste eeskirjade tõttu liitumioon-akupatareide transportamiseks õhutranspordivahendit olenemata Wh-väärtusest. Tööriistu koos akudega (kombikomplekt) tohib transportida õhutranspordiga erandjuhul, kui akupatarei Wh-väärtus ei ületa 100 Wh.

Olenemata sellest, kas tarnitava kauba suhtes kohaldatakse erandit või kehtib sellele täisregulatsioon, vastutab tarnija pakendamise, sildistamise/märgistamise ja dokumentatsiooni kehtivatele nõuetele vastavuse eest.

Kasutusjuhendi selles jaos toodud teave on antud heas usus ning seda peetakse dokumendi koostamise ajahetkel õigeks. Sellegipoolest ei anta otseselt ega kaudset garantiid. Ostja peab tagama, et tema tegevus on kooskõlas kehtivate eeskirjadega.

FLEXVOLT™-i aku transportimine

DEWALTi FLEXVOLT™-i akul on kaks režiimi: **Kasutamine** ja **Transport**.

Kasutamistrežiim: kui FLEXVOLT™-i aku on eraldi või DEWALTi 18 V seadmes, töötab see 18 V akuna. Kui FLEXVOLT™-i aku on 54V või 108V (kaks 54V akut) tootes, töötab see 54V akuna.

Transpordirežiim: kui FLEXVOLT™-i akul on kate peal, on aku transpordirežiimis. Hoidke kate transportimiseks alles.

Kui aku on transpordirežiimis, on akuelementide elektrühendus katkestatud, mille tagajärjel on meil 3 akut, mille Wh-väärtus on madalam võrreldes 1 akuga, mille Wh-väärtus on kõrgem. Tänu 3-le madalama Wh-väärtusega akule kohaldatakse akupatarei suhtes erandit, mille kohaselt ei kehti sellele teatud

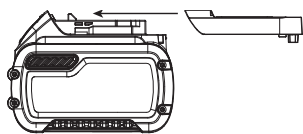

tarneregulatsioonid, mis puudutavad akude kõrgemat Wh-väärtust.

Näiteks transpordi Wh-väärtus võib olla 3 x 36 Wh, mis tähendab kolme 36 Wh akut. Kasutamise Wh-väärtus võib olla 108 Wh (ainult 1 aku).

Kasutamise ja transportimise märgistuse näidis



Hoiutingimused

- Hoidmiseks on parim kuiv ja jahe koht, kuhu ei paista otsene päikesevalgus ning kus temperatuur ei ole liiga kõrge ega madal. Aku optimaalsete talitusomaduste ja kasutusea tagamiseks hoidke mittekasutatavaid akusid toatemperatuuril.
- Pikemaks ajaks hoiule panekul soovitatakse aku täis laadida ning asetada see jahedasse ja kuiva ning päikesevalguse eest kaitstud kohta.

MÄRKUS! Akut ei tohi hoida täielikult tühjenenuna. Akut tuleb enne kasutamist laadida.

Laadijal ja akul olevad sildid

Lisaks juhendis kasutatavatele sümbolitele võivad laadija ja aku siltidel olla järgmised sümbolid.



Enne kasutamist lugege kasutusjuhendit.



Laadimisaja leiate peatükist „*Tehnilised andmed*“.



Ärge puudutage neid elektrit juhtivate esemetega.



Ärge laadige kahjustatud akusid.



Vältige kokkupuudet veega.



Laske defektsed juhtmed kohe välja vahetada.



Laadige ainult vahemikus 4 °C kuni 40 °C.



Kasutamiseks ainult siseruumides.



Kõrvaldage akupatareid keskkonda arvestades.

LI-ION



Laadige DEWALTi akupatareid ainult heakskiidetud DEWALTi laadijatega. Kui laete DEWALTi laadijaga muid kui DEWALTi akupatareid, võivad need puruneda või põhjustada muid ohtlikke olukordi.



Akut ei tohi põletada.



KASUTAMINE (ilma transpordikatteta). Näide: Wh-väärtus 108 Wh (1 aku väärtusega 108 Wh).



TRANSPORT (integreeritud transpordikattega). Näide: Wh-väärtus 3 x 36 Wh (kolm 36 Wh akut).

Aku tüüp

DCM575 töötab 54-voldise akupatareiga.

Kasutada võib järgmisi akupatareid: DCB546, DCB547.

Lisateavet leiate peatükist „*Tehnilised andmed*“.

Pakendi sisu

Pakend sisaldab järgmist:

- 1 Ketsaag
- 1 Ümbris
- 1 Juhtplaat, 40 cm
- 1 Kett 40 cm
- 1 Kasutusjuhend

AKU EGA LAADIJA EI KUULU KOMPLEKTI

- 1 Liitiumioon-akupatarei**
- 1 Liitiumioonaku laadija**
- ** Kaasas ainult mudeliga DCM575X1
- *Veenduge, et tööriist, selle osad ega tarvikud ei ole transportimisel kahjustada saanud.*
- *Võtke enne kasutamist aega, et kasutusjuhend põhjalikult läbi lugeda ja endale selgeks teha.*

Tähistused tööriistal

Tööriistal on kasutatud järgmisi sümboleid.



Enne kasutamist lugege kasutusjuhendit.



Kandke kõrvaklappe või -trophe.



Kandke silmade kaitset.



Ärge jätke vihma kätte.



Kui juhtplaadi ots millegi vastu puutub, võib juhtplaat järsult üles ja taha nõksatada, põhjustades raskeid vigastusi.



Juhtplaadi ots ei tohi ühegi eseme vastu puutuda.



Saeketi pöörlemissuund.



Käsitsege kettsaagi alati kahe käega.



Lülitage tööriist välja. Enne tööriista hooldamist eemaldage selle küljest aku.



Direktiivile 2000/14/EÜ vastav garanteeritud helivõimsus.

Kuupäevakoodi asukoht

Kuupäevakood, mis sisaldab ka tootmisaastat, on trükitud korpusele.

Näide:

2016 XX XX

Tootmisaasta

Kirjeldus (joonis A)



HOIATUS! Ärge kunagi ehitage elektritööriista ega selle ühtki osa ümber. See võib lõppeda kahjustuste või kehavigastustega.

- 1 Kiiruseregulaatoriga lüliti
- 2 Lukustushoob
- 3 Ketipidur / eesmine käekaitse
- 4 Juhtplaat
- 5 Saekett
- 6 Veotähiku kate
- 7 Akupatarei
- 8 Juhtplaadi seadistuse lukustusnupp
- 9 Ketipingutusnupp
- 10 Õlitaseme näidik
- 11 Juhtplaadi ümbris
- 12 Tagumine käepide
- 13 Eesmine käepide
- 14 Akupes
- 15 Aku vabastusnupp
- 16 Õlipaagi kork (ei ole näidatud)

Ettenähtud otstarve

Teie kettsaag on mõeldud professionaalseteks saagimistödeks.

ÄRGE kasutage tööriista niisketes või märgades tingimustes ega plahvatusohtlike gaaside või vedelike läheduses.

See kettsaag on professionaalne elektritööriist.

ÄRGE lubage lastel tööriista puutuda. Kogenematute kasutajate puhul on vajalik juhendamine.

- **Väikesed lapsed ja nõrk tervis.** See seade ei ole mõeldud ilma järelevalveta kasutamiseks väikeste laste või füüsiliselt nõrkade isikute poolt.
- Seade ei ole mõeldud kasutamiseks isikute (sealhulgas laste) poolt, kelle füüsilised, sensoorsed või vaimsed võimed on piiratud või kellel puuduvad vajalikud kogemused, teadmised ja oskused, välja arvatud juhul, kui neid juhendab nende ohutuse eest vastutav isik. Lapsi ei tohi kunagi jätta selle seadmega üksi.

KOKKUPANEMINE JA SEADISTAMINE



HOIATUS! Et vähendada raskete kehavigastuste ohtu, lülitage tööriist enne seadistamist või lisaseadmete ja tarvikute paigaldamist ja eemaldamist välja ning

eemaldage aku. Seadme ootamatu käivitumine võib lõppeda vigastustega.



HOIATUS! Kasutage ainult DEWALTi akupatareisid ja laadijaid.

Aku paigaldamine ja eemaldamine (joonised C–E)

MÄRKUS! Veenduge, et akupatarei **7** on täis laetud.

Akupatarei paigaldamine

1. Joondage akupatarei **7** seadmes olevate rööbastega (joonis C).
2. Libistage see seadmesse ja asetage kindlalt kohale, millest annab märku klõpsatus.

Akupatarei eemaldamine

1. Vajutage vabastusnuppu **15** ja tõmmake akupatarei tööriista käepidemest välja (joonis D).
2. Sisestage akupatarei laadijasse, nagu kirjeldatud selle kasutusjuhendi laadija osas.

Akunäidik (joonis E)

Mõningatel DEWALTi akupatareidel on näidik, mille kolm rohelist valgusdiodi näitavad akupatarei järelejäänud laetust.

Näidiku aktiveerimiseks vajutage pikalt akunäidiku nuppu **17**. Süttivad kolm rohelist valgusdiodi, näidates järelejäänud laetuse taset. Kui aku laetuse tase jääb alla kasutuspiiri, siis näidik ei sütti ning aku tuleb uuesti täis laadida.

MÄRKUS! Akunäidik on vaid akupatarei järelejäänud laetuse näitaja. See ei näita tööriista funktsionaalsust ning näit varieerub sõltuvalt seadme komponentidest, temperatuurist ja kasutusalaast.

KOKKUPANEMINE

Juhtplaadi ja saeketi paigaldamine (joonised A, F–H, K)



ETTEVAATUST! Terav kett. Kandke keti käsitlemise ajal alati kaitsekindaid. Kett on terav ja võib teid ka paigal seistes vigastada.



HOIATUS! Terav kett, mis liigub. Et vältida seadme ootamatut käivitumist, veenduge enne järgmisi toiminguid, et aku on eemaldatud. Vastasel korral riskite raskete kehavigastustega.

Saekett **5** ja juhtplaat **4** on eraldi pakendites. Kett tuleb kinnitada juhtplaadi külge ja juhtplaat koos ketiga tööriista korpuse külge.

- Asetage saag kindlale ühetasasele pinnale.
- Veotähiku kate **6** eemaldamiseks lükake lukustushoob üles ja keerake juhtplaadi seadistuse lukustusnuppu **8** vastupäeva, nagu näidatud joonisel F.
- Kandke kaitsekindaid, võtke saeketist **5** kinni ja paigaldage see ümber juhtplaadi **4**, nii et hambad asetsevad õigesti pidi (vt joonis K).
- Veenduge, et kett asetseb korralikult kogu juhtplaati ümbritsevas soones.

- Asetage saekett ümber ketiratta **18**. Samal ajal seadke juhtplaadis olev pilu kohakuti ketipinguti poldiga **20** ja tööriista alumisel küljel oleva poldiga **19**, nagu näidatud joonisel G.
- Pärast paigaldamist hoidke juhtplaati paigal ja paigaldage veotähiku kate **6**. Veenduge, et abivahenditeta kinnitatava poldi ava kattel on kohakuti poldiga **19** põhikorpusel. Lükake lukustushoob üles ja keerake juhtplaadi seadistuse lukustusnuppu **8** päripäeva, kuni kuulete klõpsatust, seejärel keerake nuppu ühe täispöörde võrra tagasi, et saaksite saeketti korralikult pingutada.
- Keerake ketipingutusnuppu **9** päripäeva, et suurendada pinget, nagu näidatud joonisel H. Veenduge, et saekett **5** asetseb tihedalt ümber juhtplaadi **4**. Pingutage juhtplaadi seadistuse lukustusnuppu, kuni kuulete klõpsatust. Juhtplaat on kindlalt paigas, kui kuulete kolme klõpsatust. Edasine pingutamine ei ole vajalik.

Keti pingsuse reguleerimine (joonised A ja I)



ETTEVAATUST! Terav kett. Kandke keti käsitlemise ajal alati kaitsekindaid. Kett on terav ja võib teid ka paigal seistes vigastada.



HOIATUS! Terav kett, mis liigub. Et vältida seadme ootamatut käivitumist, veenduge enne järgmisi toiminguid, et aku on eemaldatud. Vastasel korral riskite raskete kehavigastustega.

- Asetage saag kindlale ühetasasele pinnale ja kontrollige saeketi **5** pinget. Saekett on õigesti pingutatud, kui see nimetissõrme ja pöidlaga kergelt jõudu rakendades juhtplaadist **4** 3 mm kaugusele tõmmates tagasi vetrub, nagu näidatud joonisel I. Juhtplaadi alumise serva ja keti vahel ei tohi olla tühimikku, nagu näidatud joonisel I.
- Saeketi pinge reguleerimiseks lükake fikseerimislapats üles ja keerake juhtplaadi seadistuse lukustusnuppu **8** ühe täispöörde võrra vastupäeva. Keerake ketipingutusnuppu **9** päripäeva, nagu eespool kirjeldatud, kuni kett on parajalt pingul.
- Ärge pingutage ketti liiga tugevalt, kuna see põhjustab liigset kulumist ning lühendab juhtplaadi ja keti eluiga.
- Kui kett on korralikult pingutatud, kinnitage korralikult juhtplaadi seadistuse lukustusnuppu.

MÄRKUS! Juhtplaadi seadistuse lukustusnupul on arreteeritud pingutussüsteem. Veotähiku kate on kindlalt paigas, kui kuulete kolme klõpsatust. Edasine pingutamine ei ole vajalik.

- Uue saeketi kasutamisel kontrollige pingsust (pärast aku eemaldamist) esimese 2 töötundi jooksul pidevalt, kuna uus kett venib veidi.

Saeketi vahetamine (joonised A ja K)



ETTEVAATUST! Terav kett. Kandke keti käsitlemise ajal alati kaitsekindaid. Kett on terav ja võib teid ka paigal seistes vigastada.



HOIATUS! Terav kett, mis liigub. Et vältida seadme ootamatut käivitumist, veenduge enne järgmisi toiminguid, et aku on eemaldatud. Vastasel korral riskite raskete kehavigastustega.

- Saeketi lõdvendamiseks lükake fikseerimislapats üles ja keerake juhtplaadi seadistuse lukustusnuppu **8** vastupäeva.
- Eemaldage veotähiku kate **6**, nagu kirjeldatakse jaotises „**Juhtplaadi ja saeketi paigaldamine**“.
- Tõstke kulunud saekett **5** juhtplaadi **4** soonest välja.
- Asetage uus kett juhtplaadi soonde ja veenduge, et saehambad on suunatud õigele poole. Selleks seadke ketil olev nool kohakuti veotähiku kattel **6** oleva kujutisega, nagu näidatud joonisel K.
- Järgige juhiseid jaotises „**Juhtplaadi ja saeketi paigaldamine**“.

Uue keti ja juhtplaadi saab lähimast DEWALTi teeninduskeskusest.

- Mudelile DCM575 sobib varukett # DWRC1600, varuosa number 90618541. 40 cm juhtplaat, varuosa number 90641855.

Saeketi ja juhtplaadi õlitamine (joonis L)

Automaatne õlitussüsteem

Kettsael on automaatne õlitussüsteem, mis tagab saeketi ja juhtplaadi pideva õlitamise. Õlitaseme näidik **10** näitab kettsae õlitaset. Kui õli on alla veerandi, eemaldage kettsae aku ja lisage õiget tüüpi õli. Pärast saagimist tühjendage alati õlipaak.

MÄRKUS! Kasutage kvaliteetset juhtplaadi- ja ketiõli, et tagada keti ja juhtplaadi korralik õlitamine. Ajutise aseainena võib kasutada mitte-detergendi tüüpi SAE30 klassi mootoriõli. Okste kärpimisel on soovitatav kasutada taimset juhtplaadi- ja ketiõli. Mineraalõli ei soovitata, kuna see võib kahjustada puid. Ärge kunagi kasutage juba kasutatud õli või väga paksu õli. Need võivad kettsaagi kahjustada.

Õlipaagi täitmine

- Lükake lukustushoob alla ja eemaldage õlipaagi kork **16**, keerates seda veerandpöörde võrra vastupäeva. Täitke paak soovitatud juhtplaadi- ja ketiõliga, kuni õlitase jõuab õlitaseme näidiku **10** ülemise piirini.
- Pange õlipaagi kork tagasi ja kinnitage see veerandpöörde võrra päripäeva keerates. Seadke lukustushoob lukustussendisse.
- Lülitage kettsaag aeg-ajalt välja ja kontrollige õlitaseme näidikut, et juhtplaat ja kett oleks alati korralikult õlitatud.

Sae transportimine (joonised A ja M)

- Enne sae transportimist eemaldage alati aku ja katke juhtplaat **4** ümbrisega **11** (joonis M).
- Rakendage ketipidur, lükates ketipidurit / eesmisel käekaitset **3** ettepoole.

KASUTAMINE

Kasutusjuhised



HOIATUS! Järgige alati ohutusjuhiseid ja asjakohaseid õigusakte.



HOIATUS! Et vähendada raskete kehavigastuste ohtu, lülitage tööriist enne seadistamist või lisaseadmete ja tarvikute paigaldamist ja eemaldamist välja ning

eemaldage aku. Seadme ootamatu käivitumine võib lõppeda vigastustega.

Käte õige asend (joonised A ja J)



HOIATUS! Et vähendada raskete kehavigastuste ohtu, hoidke käsi **ALATI** õiges asendis, nagu joonisel näidatud.



HOIATUS! Et vähendada raskete kehavigastuste ohtu, hoidke seadet **ALATI** kindlalt ja olge valmis ootamatusteks.

Käte õige asendi puhul on vasak käsi eesmisel käepidemel **13** ja parem käsi tagumisel käepidemel **12**.

Kettsae kasutamine (joonised A, N–O)



HOIATUS! Lugege kõiki juhiseid ja tehke need endale selgeks. Kõigi juhiste täpne järgimine aitab vältida elektrilöögi, tulekahju ja/või raske kehavigastuse ohtu.

- Hoiduge tagasilöögi eest, mis võib lõppeda raskete kehavigastuste või surmaga. Et vältida tagasilöögi ohtu, vt „Olulised ohutusjuhised“ ja „Tagasilöögist hoidumine“.
- Ärge küünitage. Ärge saagige kõrgemalt kui rinna kõrguselt. Seiske kindlalt jalgel. Hoidke jalad harkis. Jälgige, et keharaskus langeks võrdset mõlemale jalale.
- Hoidke vasaku käega kindlalt eesmisest käepidemest **13** ja parema käega tagumisest käepidemest **12**, nii et teie keha on juhtplaadist vasakul.
- Ärge hoidke kettsaagi eesmisest käekaitsemest / ketipidurist **3**. Fikseerige vasak käsi sirgelt küünarnukist, et tulla toime tagasilöögiga.
- **HOIATUS!** Ärge hoidke käsi kunagi risti (vasak käsi tagumisel käepidemel ja parem käsi eesmisel käepidemel).
- **HOIATUS!** Ärge hoidke ühtki kehaosa kettsaega töötades juhtplaadiga **4** ühel joonel.
- Ärge kasutage tööriista, kui olete puu otsas, ebakindlas asendis, redelil või mõnel muul ebastabiilsel pinnal. Võite kaotada sae üle kontrolli, mis võib lõppeda raskete kehavigastustega.
- Laske kettsael töötada täiskiirusel kogu saagimise ajal.
- Laske ketil ise saagida. Avaldage ainult kerget survet. Ärge avaldage kettsaele löike lõpus survet.



HOIATUS! Kui tööriista ei kasutata, tuleb alati rakendada ketipidur ja eemaldada aku.

Toitelüliti

Seiske alati kindlalt jalgel ning hoidke põialde ja sõrmedega tugevasti kettsae mõlemast käepidemest kinni.

Sellel tööriistal on kiirust reguleeriv päästiküliti. Seadme sisselülitamiseks veenduge, et ketipidur ei ole rakendunud. Vajutage lukustushoob **2** alla, nagu näidatud joonisel N, ja vajutage päästiküliti **1**. Kui seade on tööle hakanud, võite lukustushoova lahti lasta. Mida rohkem te päästikut vajutate, seda suurem on töökiirus.

Selleks, et seade töötaks, tuleb päästikut kogu aeg all hoida. Seadme väljalülitamiseks vabastage päästik.

MÄRKUS! Kui rakendada saagimisel liiga palju jõudu, lülitub saag välja. Sae taaskäivitamiseks tuleb vabastada lukustushoob **2**

ja päästiklüliti **1**, enne kui saag uuesti käivitub. Alustage lõiget uuesti, rakendades seekord vähem jõudu. Laske sael töötada omas tempos.

HOIATUS! Lülitit ei tohi kunagi lukustada sisselülitatud asendisse.

Ketipiduri seadistamine

Teie kettsae mootoril on keti pidurisüsteem, mis tagasilöögi korral keti kiiresti peatab.

- Eemaldage seadmest aku.
- Ketipiduri rakendamiseks lükake ketipidurit / eesmist käekaitset **3** ettepoole, kuni see klõpsatusega kohale asetub.
- Tõmmake ketipidurit / eesmist käekaitset **3** eesmise käepideme **13** poole ja fikseerige kohale, nagu näidatud joonisel O.
- Tööriist on nüüd kasutamiseks valmis.

MÄRKUS! Tagasilöögi korral riivab teie vasak käsi eesmist kaitsekattet ja lükkab selle ette vastu puud. Seejärel jääb tööriist seisma.

Ketipiduri kontrollimine

Kontrollige enne iga kasutuskorda, kas ketipidur töötab nõuetekohaselt.

- Asetage tööriist kindlale ühetasasele pinnale. Jälgige, et saekett **5** ei riivaks maapinda.
- Hoidke kettsaagi kindlalt mõlema käega ja pange see tööle.
- Keerake vasak käsi eesmise käepideme **13** ümber ette, nii et käeselg puutub vastu ketipidurit / eesmist käekaitset **3**, ning lükake seda ettepoole palgi suunas. Saekett peab seejuures kohe seisma jääma.

MÄRKUS! Kui saag ei seisku kohe, lõpetage selle kasutamine ja viige see lähimasse DEWALTi teeninduskeskusesse.

HOIATUS! Enne saagimist seadistage ketipidur.

Levinumad saagimisvõtted (joonised A, P, Q, U, V, W)

Langetamine

Puu langetamine – puu mahasaagimine. Enne puu langetamist peab aku olema täis laetud, et aku poole löike peal tühjaks ei saaks. Ärge langetage puid tuulise ilmaga.

HOIATUS! Puu langetamine võib lõppeda vigastustega. Seda tohib teha ainult väljaõppinud isik.

- Enne saagima asumist tuleb valmis vaadata ja vabastada taganemistee. Taganemistee peaks jääma puu langemise eeldatavast trajektooriga diagonaals vastassuunda. (Joonis U)

Joonis U

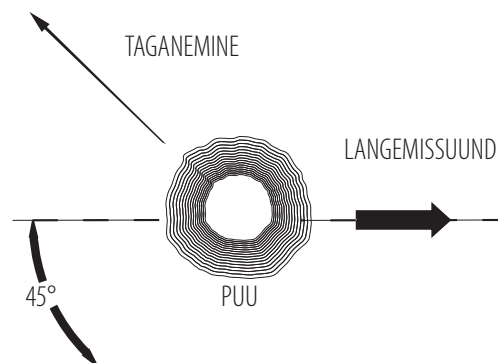

- Enne puu langetamist vaadake selle looduslikku kallet, suuremate okste paiknemist ja tuule suunda – see annab aimu, kuhu poole puu võib langeda. Hoidke käepärast (puidust, plastist või alumiiniumist) kiile ja rasket puuhaamrit. Enne puu langetamist eemaldage löikekohast muld, kivid, lahtine koor, naelad, klambriid ja traat.
- Juhtsälk – tehke puu langemise suunas puutüve sisse püstine sälk pikkusega 1/3 tüve läbimõõdust. Kõigepealt tehke alumisele küljele horisontaalne juhtsälk. See aitab vältida saeketi või juhtplaadi kinnikiilumist teise sälgu tegemise ajal (joonis V).
- Langetuslöige – tehke langetuslöige horisontaalsest sisselõikest vähemalt 51 mm kõrguselt. Langetuslöige tuleb teha horisontaalse juhtsälguga paralleelselt. Langetuslöike tegemisel jätke osa tüvest läbi saagimata. See tüükaosa takistab puu väändumist ja langemist vales suunas. Tüügast ei tohi läbi saagida (joonis V).
- Kui langetuslöige jõuab peaaegu tüükani, peaks puu langema hakkama. Kui on vähimgi võimalus, et puu ei lange soovitud suunas või võib tagasi pörkuda ja saeketi kinni kiiluda, katkestage saagimine poole löike pealt ja korrigeerige puu langemissuunda löikekohta asetatud kiiludega. Kui puu hakkab vajuma, eemaldage kettsaag sisselõikest, seisake mootor, asetage kettsaag maha ja eemalduge varem valmis vaadatud suunas. Hoiduge pea kohal asuvate okste eest ja vaadake jalgade ette.

Joonis V

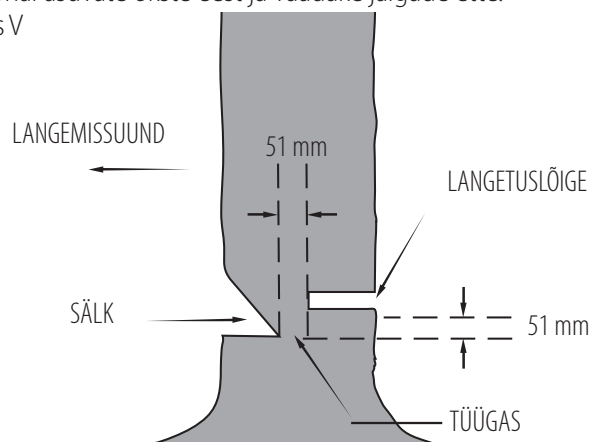

Okste laasimine

Okste eemaldamine mahalangenud puu küljest. Laasimisel jätke suuremad alumised oksad eemaldamata, et palk püsiks maapinnast kõrgemal. Väiksemad oksad eemaldage ühe löikega. Pinge all olevaid okse tuleb saagida suunaga alt üles, nagu näidatud joonisel P, et kettsaag kinni ei kiiluks. Kärpige okse puu

teiselt küljelt, nii et puutüvi jääb teie ja sae vahele. Ärge hoidke saagi lõikamise ajal jalgade vahel ega istuge kaksiratsi saetava oksa peal.

Järkamine

! **HOIATUS!** Tööriista esimest korda kasutades on soovitatav harjutada saagimist saepuki peal.

Langetatud puu või palgi saagimine lühemateks juppideks. Lõikamise viis sõltub sellest, kuidas on palk toetatud. Kui vähegi võimalik, kasutage saepukki (joonis Q).

- Alustage lõikamist alles siis, kui kett on saavutanud täiskiiruse.
- Asetage kettsae alumine hammasplaat **22** esimese sisselõike taha, nagu näidatud joonisel W.
- Lülitage kettsaag sisse ja laske juhtplaadil koos ketiga tungida läbi tüve, kasutades hammasplaati pöörlemiseljena.
- Kui kettsaag jõuab 45-kraadise nurga alla, tõstke see uuesti horisontaalasendisse ja korrake samu toiminguid, kuni tüvi on läbi saetud.
- Kui puu toetub kogu pikkuses kindlale alusele, alustage lõikamist ülevalt (pealtlõige), aga vältige maapinna riivamist, sest siis läheb saag ruttu nüriks.

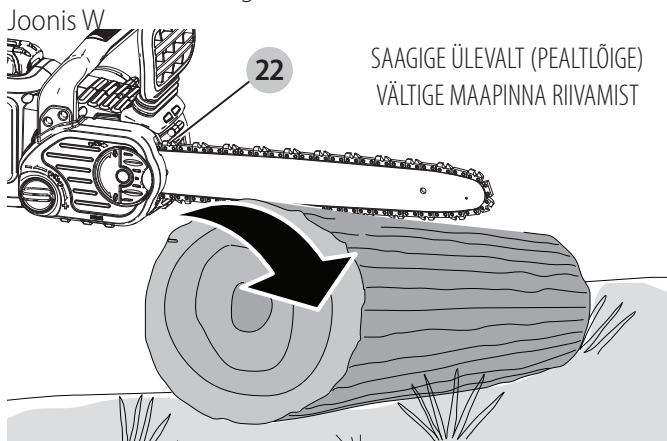

- **Joonis X** – kui palk on toetatud ühest otsast kõigepealt tehke altpoolt sisselõige 1/3 läbimõõdu ulatuses (altlõige). Seejärel tehke pealt viimane lõige esimese lõikeni.

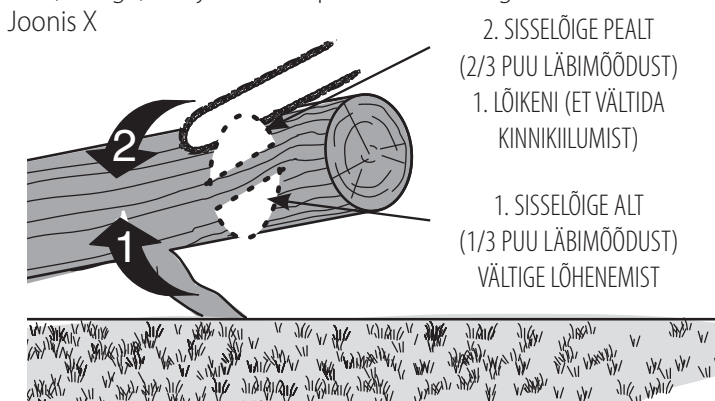

- **Joonis Y** – kui palk on toetatud mõlemast otsast. Kõigepealt saagige ülemisest lõikest ülevalt alla 1/3. Seejärel lõpetage lõige, saagides altpoolt läbi ülejäänud 2/3 esimese lõikeni.

Joonis Y

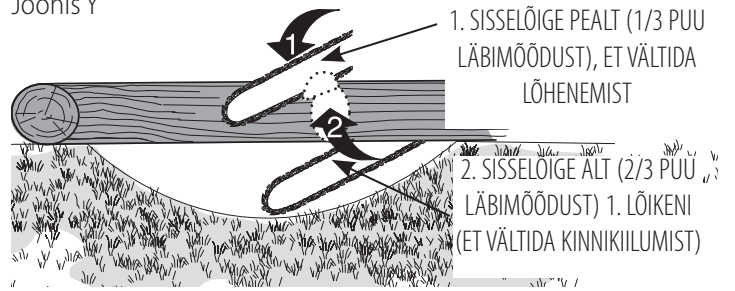

- Kallakul töötades seisake alati palgist kõrgemal. Et olukord puu läbisaagimisel kontrolli alt ei väljuks, vähendage lõike lõpetamise eel survet, kuid hoidke saagi endiselt kindlalt käepidemetest. Ärge laske ketil puutada vastu maad. Pärast lõike lõpetamist ärge eemaldage saagi enne, kui saekett on peatunud. Enne järgmise lõike tegemist seisake alati mootor.

HOOLDUS JA KORRASHOID

Kasutage tööriista puhastamiseks ainult neutraalset seepi ja niisket lappi. Ärge kasutage sae plastkorpuse puhastamiseks lahusteid. Väldige vedelike sattumist tööriista sisse; ärge kastke tööriista ega selle osi vedelikku.

OLULINE MÄRKUS! Toote OHUTUSE ja TÖÖKINDLUSE tagamiseks tuleb vajalikud remonttööd ning hooldus- ja reguleerimistööd lasta teha DEWALTi volitatud teeninduskeskuses ja kasutada alati DEWALTi varuosi. Korrapäraselt hooldatud kettsaag peab kaua vastu.

Kett ja juhtplaat

Pärast mõnetunnist kasutamist eemaldage veotähiku kate, juhtplaat ja kett ning puhastage need hoolikalt pehmete harjastega harjaga. Jälgige, et juhtplaadi õlitusavas ei oleks prahti. Nüri keti asendamisel terava ketiga on heaks tavaks keerata juhtplaat teistpidi.

Saeketi teritamine (joonised R–T)

! **ETTEVAATUST!** Terav kett. Kandke keti käsitlemise ajal alati kaitsekindaid. Kett on terav ja võib teid ka paigal seistes vigastada.

! **HOIATUS!** Terav kett, mis liigub. Et vältida seadme ootamatut käivitumist, veenduge enne järgmisi toiminguid, et aku on eemaldatud. Vastasel korral riskite raskete kehavigastustega.

MÄRKUS! Riivates saagimise ajal maapinda või naela, lähedavad lõikehambad kohe nüriks.

Et kettsaag töötaks võimalikult tõhusalt, peavad ketihambad olema alati teravad. Saeketi õigeks teritamiseks järgige neid kasulikke näpunäiteid:

1. Parimate tulemuste saamiseks kasutage keti teritamiseks 4,5 mm viili ja viilihoidikut või viilimisjuhikut. See aitab tagada, et teritate alati õige nurga all.
2. Asetage viilihoidik tihedalt vastu lõikehamba ülemist plaati ja sügavuse piirajat.
3. **Joonis R** – hoidke viiljuhikule märgitud plaadi ülaosa **21** õige viilimisnurga 30° joont ketiga paralleelselt (viilige küljelt vaadates keti suhtes 60° nurga all).
4. Teritage kõigepealt keti ühe külje lõikehambad. Viilige iga lõikehammast suunaga siseküljelt väliskülje poole. Seejärel

keerake saag ümber ja teritage keti teise külje löikehambad (korrake punkte 2, 3 ja 4).

MÄRKUS! Viilige ühendusülisid (löikehamba ees asetsev ketilüli osa) lameviiliga ülaosast, et need oleksid löikehammade tipust umbes 0,635 mm allpool, nagu näidatud **joonisel S**.

- Joonis T** – jälgige, et kõik löikehambad jääksid ühepikkuseks.
- Kui ülemiste või küljeplaadide kroompind on kahjustatud, eemaldage kahjustused viiliga.

 **ETTEVAATUST!** Pärast viilimist on löikehammas terav, mistõttu tuleb teritamisel olla eriti ettevaatlik.

MÄRKUS! Keti teritamisel väheneb iga korraga tagasilööki takistav funktsioon ja tuleb olla eriti ettevaatlik. Ketti ei soovitata teritada rohkem kui neli korda.

Otsikud

 **HOIATUS!** Tarvikud, mida ei ole soovitatud käesolevas juhendis, võivad põhjustada ohtlikke olukordi.

Uue keti ja juhtplaadi saab lähimast DEWALTi volitatud teeninduskeskusest. Mõeldud kasutamiseks ainult vähendatud tagasilöögiga juhtplaadi ja ketiga.

Mudelile **DCM575** on saadaval järgmised juhtplaadid ja ketid:

- Juhtplaat: **40 cm** varuosa number 90641855
46 cm varuosa number N500117
- Kett: **40 cm** varuosa number 90618541
46 cm varuosa number N500152

HOOLDUS

Teie DEWALTi elektritööriist on mõeldud pikaajaliseks kasutamiseks ja selle hooldustarve on minimaalne. Et tööriist teid pikka aega korralikult teeniks, tuleb seda nõuetekohaselt hooldada ja korrapäraselt puhastada.

 **HOIATUS!** Et vähendada raskete kehavigastuste ohtu, lülitage tööriist enne seadistamist või lisaseadmete ja tarvikute paigaldamist ja eemaldamist välja ning eemaldage aku. Seadme ootamatu käivitumine võib lõppeda vigastustega.

Laadija ja akupatarei ei vaja hooldust.





Määrimine

Vt jaotist „**Saeketi ja juhtplaadi õlitamine**“ (joonis L).



Puhastamine

 **HOIATUS!** Mustuse kogunemisel ventilatsiooniavadesse ja nende ümber eemaldage mustus ja tolm põhikorpusest kuiva suruõhu abil. Kandke selle töö tegemisel heakskiidetud kaitseprille ja tolumumaski.

 **HOIATUS!** Ärge kunagi kasutage tööriista mittemetallist osade puhastamiseks lahusteid ega muid kemikaale. Need kemikaalid võivad nimetatud osade materjale nõrgendada. Kasutage ainult vee ja neutraalse seebiga niisutatud

lappi. Vältige vedelike sattumist tööriista sisse; ärge kastke tööriista ega selle osi vedelikku.

Valikulised lisatarvikud



HOIATUS! Kuna muid tarvikuid peale DEWALTi pakutavate ei ole koos selle tootega testitud, võib nende kasutamine käesoleva tööriistaga olla ohtlik. Kehavigastuste ohu vähendamiseks tuleb selle seadmega kasutada ainult DEWALTi soovitatud tarvikuid.

Sobilike tarvikute kohta teabe saamiseks pidage nõu müüjaga.

Keskkonnakaitse



Jätmete sortimine. Selle sümboliga märgistatud tooteid ja akusid ei tohi kõrvaldada koos olmejäätmetega.

Seadmed ja akud sisaldavad aineid, mida saab eemaldada ja taaskasutada, et vähendada toorainepuudust. Elektriseadmed ja akud tuleb ringlusse võtta vastavalt kohalikele eeskirjadele. Lisateavet leiate aadressilt **www.2helpU.com**.

Laetav akupatarei

Seda pika tööeaga akut tuleb laadida, kui see ei anna enam piisavalt voolu töodel, mis varem käisid kergelt. Aku kasutusea lõpus tuleb see kõrvaldada keskkonnanõudeid arvestades.

- Laske akul täielikult tühjeneda, seejärel eemaldage see tööriista küljest.
- Liitiumioonelemendid on taaskasutatavad. Viige need edasimüüjale või kohalikku jäätmejaama. Kogutud akud taaskasutatakse või kõrvaldatakse nõuetekohaselt.

PROBLEEMIDE LAHENDAMINE

Probleem	Lahendus
Seade ei käivitu.	<ul style="list-style-type: none"> Kontrollige aku paigaldust. Kontrollige aku laadimistingimusi. Kontrollige enne päästiku liigutamist, et lukustusnupp oleks lõpuni alla vajutatud.
Seade lülitub kasutamise ajal välja.	<ul style="list-style-type: none"> Laadige akut. Seadmele avaldatakse survet. Käivitage uuesti ja vähendage survet.

Probleem	Lahendus
Aku ei lae.	<ul style="list-style-type: none"> Paigaldage aku laadijasse ja oodake, kuni süttib punane laadimise märgutuli. Kui aku on täiesti tühi, laadige seda kuni 8 tundi. Ühendage laadija töötava vooluvõrguga. Täpsemat teavet vt jaotisest „Laadimist puudutavad olulised märkused“. Kontrollige, kas pistikupesa töötab, ühendades sellega mõne muu seadme. Veenduge, et pistikupesaga ei ole ühendatud valgusti lüliti, mis tule kustutamisel toite välja lülitab. Viige laadija ja seade kohta, kus õhutemperatuur on üle 4,5 °C või alla 40,5 °C.
Juhtplaat/kett ülekuumenenud.	<ul style="list-style-type: none"> Vt jaotist „Keti pingsuse reguleerimine“. Vt jaotist „Keti õlitamine“.
Kett on lõtv.	<ul style="list-style-type: none"> Vt jaotist „Keti pingsuse reguleerimine“.
Kehv löikekvaliteet.	<ul style="list-style-type: none"> Vt jaotist „Keti pingsuse reguleerimine“. MÄRKUS! Liiga tugev pingutamine põhjustab liigset kulumist ning lühendab juhtplaadi ja keti eluiga. Määrige enne iga löiget. Vt jaotist „Saeketi väljavahetamine“.
Seade töötab, aga ei sae.	<ul style="list-style-type: none"> Võimalik, et kett on paigaldatud tagurpidi. Vt keti paigaldamise ja eemaldamise juhiseid.
Seade ei õlita.	<ul style="list-style-type: none"> Pange õlipaak täis. Puhastage juhtplaat, veotähik ja veotähiku kate. Vt jaotist „Hooldus ja korrashoid“.

54 V GRANDININIS PJŪKLAS DCM575

Sveikiname!

Jūs pasirinkote „DEWALT“ įrankį. Ilgametė patirtis, kruopštus gaminių tobulinimas ir naujovių diegimas leido „DEWALT“ tapti vienu iš patikimiausių profesionalams skirtų įrankių naudotojų partnerių.

Techniniai duomenys

		DCM575
Įtampa	V_{NS}	54
JK ir Airija	V_{NS}	54
Akumuliatoriaus tipas		Ličio jonų
Juostos ilgis	cm	40
Maksimalus grandinės greitis (be apkrovos)	m/s	15
Maksimalus pjovimo ilgis	cm	40
Alyvos talpa	ml	115
Svoris (be akumuliatoriaus)	kg	4,4
Triukšmo ir vibracijos vertės (triašio vektorius suma) pagal EN60745-2-13:2009 + A1:2010		
L_{PA} (skleidžiamo garso slėgio lygis)	dB(A)	80,5
L_{WA} (garso galios lygis)	dB(A)	100,5
K (nustatyto garso lygio paklaida)	dB(A)	3
Vibracijos emisijos dydis, $a_h =$		
	m/s ²	3,5
Paklaida K =		
	m/s ²	1,5

Šiame informaciniame lapelyje nurodyta keliama vibracija išmatuota atsižvelgiant į standartinį bandymo metodą, pateiktą EN60745, todėl ją galima naudoti įrankiams tarpusavyje palyginti. Be to, ją taip pat galima naudoti preliminariam vibracijos poveikiui įvertinti.

⚠️ ĮSPĖJIMAS! Deklaruotoji vibracija kyta naudojant įrankį pagrindiniams numatytiems darbams atlikti. Tačiau, jei šiuo įrankiu atliekami kiti darbai, naudojami kiti priedai arba priedai prastai prižiūrimi, vibracijos emisija gali skirtis. Dėl to gali labai padidėti vibracijos poveikis per visą darbo laiką.

Vertinant vibracijos poveikio lygį per tam tikrą darbo laikotarpį, reikia atsižvelgti ir į laiką, kai įrankis išjungtas arba kai jis veikia, bet juo faktiškai neatliekama jokio darbo. Dėl to gali gerokai sumažėti poveikis per visą darbo laiką.

Imkitės papildomų saugos priemonių, kad apsisaugotumėte nuo vibracijos poveikio, pvz.: tinkamai prižiūrėkite įrankį ir jo priedus, laikykite rankas šiltai, planuokite darbą.

Saugikliai:		
Europa	230 V įrankiai	10 A maitinimo tinklai
Jungtinė Karalystė ir Airija	230 V įrankiai	3 A kištukuose

EB atitikties deklaracija

Mašinų direktyva



54 V grandininis pjūklas DCM575

„DEWALT“ pareiškia, kad **Techninių duomenų** skyriuje aprašyti gaminiai yra sukurti laikantis toliau nurodytų reikalavimų ir standartų:

2006/42/EB, EN60745-1:2009+A11:2010,
EN60745-2-13:2009+A1:2010.

2000/14/EB, V priedas; „DEKRA Certification B.V.“, Meander 1051 / P.O. Box 5185 6825 MJ ARNHEM / 6802 ED

ARNHEM

Netherlands (Olandija)

Paskelbtosios įstaigos Nr.: 0344

L_{PA} (išmatuotas garso slėgio lygis) 80,5 dB(A)
paklaida (K) = 3,0 dB(A)

L_{WA} (garantuotasis garso galios lygis) 103 dB(A)

Šie gaminiai taip pat atitinka direktyvas 2014/30/ES ir 2011/65/ES. Dėl papildomos informacijos prašome kreiptis į „DEWALT“ toliau nurodytu adresu arba žiūrėkite į vadovo pabaigoje pateiktą informaciją.

Toliau pasirašęs asmuo yra atsakingas už techninės bylos sukūrimą ir pateikia šią deklaraciją „DEWALT“ vardu.

Markus Rompel

Projektavimo direktorius

„DEWALT“, Richard-Klinger-Straße 11,

D-65510, Idstein, Germany (Vokietija)

2016-12-12



ĮSPĖJIMAS! Norėdami sumažinti susižeidimo pavojų, perskaitykite šį vadovą.

Apibrėžtys. Saugos rekomendacijos

Toliau pateiktos apibrėžtys apibūdina kiekvieno signalinio žodelio griežtumą. Perskaitykite vadovą ir atkreipkite dėmesį į šiuos simbolius.



PAVOJUS! Nurodo tiesioginę pavojingą situaciją, kurios neišvengus **bus sunkiai ar net mirtinai susižalota**.



ĮSPĖJIMAS! Nurodo potencialiai pavojingą situaciją, kurios neišvengus **galima sunkiai ar net mirtinai susižaloti**.



ATSARGIAI! Nurodo potencialią pavojingą situaciją, kurios neišvengus **galima nesunkiai arba vidutiniškai susižaloti**.

Akumulatoriai				Įkrovikliai / Įkrovimo trukmė (minutėmis)						
Kat. Nr.	V (NS)	Ah	Svoris kg	DCB107	DCB113	DCB115	DCB118	DCB132	DCB119	DCB413
DCB547	18 / 54	9,0 / 3,0	1,25	420	220	140	85	140	X	X
DCB546	18 / 54	6,0 / 2,0	1,05	270	140	90	60	90	X	X
DCB497	36	7,5	1,92	X	X	X	X	X	X	150
DCB496	36	6,0	1,88	X	X	X	X	X	X	120
DCB181	18	1,5	0,35	70	35	22	22	22	45	X
DCB182	18	4,0	0,61	185	100	60	60	60	120	X
DCB183/B	18	2,0	0,40	90	50	30	30	30	60	X
DCB184/B	18	5,0	0,62	240	120	75	75	75	150	X
DCB185	18	1,3	0,35	60	30	22	22	22	X	X

PASTABA. Nurodo su susižalojimu nesusijusią situaciją, kurios neišvengus galima apgadinti turta.



Reiškia elektros smūgio pavojų.



Reiškia gaisro pavojų.

Bendrieji įspėjimai dėl elektrinio įrankio saugos



ĮSPĖJIMAS! Perskaitykite visus saugos įspėjimus ir nurodymus. Jei bus nesilaikoma toliau pateiktų įspėjimų ir nurodymų, gali kilti elektros smūgio, gaisro ir (arba) sunkaus sužeidimo pavojus.

IŠSAUGOKITE VISUS ĮSPĖJIMUS IR NURODYMUS ATEIČIAI

Sąvoka „elektrinis įrankis“ pateiktuose įspėjimuose reiškia į maitinimo tinklą jungiamą (laidinį) elektrinį įrankį arba akumuliatoriaus maitinamą (belaidį) elektrinį įrankį.

1) Darbo vietos sauga

- Pasirūpinkite, kad darbo vieta būtų švari ir gerai apšviesta.** Užgriozdintos ir tamsios vietos dažnai tampa nelaimingų atsitikimų priežastimi.
- Nenaudokite elektrinių įrankių aplinkoje, kur gali kilti sprogitimas, pvz., kur yra liepsniųjų skysčių, dujų arba dulkių.** Elektriniai įrankiai sukelia kibirkštis, nuo kurių gali užsidegti dulkės arba garai.
- Dirbdami su elektriniu įrankiu, neleiskite artyn vaikų ir pašalinių asmenų.** Jie gali blaškyti dėmesį ir dėl to galite nesuvaldyti įrankio.

2) Elektros sauga

- Elektrinio įrankio kištukas privalo atitikti lizdą. Niekada niekaip nemodifikuokite kištuko. Su įžemintais elektriniais įrankiais niekada nenaudokite jokių kištukų adapterių.** Nemodifikuoti, originalūs kištukai ir juos atitinkantys elektros lizdai sumažins elektros smūgio pavojų.
- Venkite sąlyčio su įžemintais paviršiais, pvz., vamzdžiais, radiatoriais, viryklėmis ir šaldytuvais.** Kai kūnas įžemintas, didėja elektros smūgio pavojus.

- Saugokite elektrinius įrankius nuo lietaus ir drėgmės.** Į elektrinį įrankį patekus vandens, didėja elektros smūgio pavojus.
- Saugokite kabelį. Niekada neneškite elektrinio įrankio už kabelio, taip pat netraukite už kabelio kištuko iš lizdo. Saugokite kabelį nuo karščio, alyvos, aštrių kraštų arba judančių dalių.** Pažeisti arba susinarpioję kabeliai didina elektros smūgio pavojų.
- Dirbdami su elektriniais įrankiais lauke, naudokite tam pritaiktą ilginimo kabelį.** Naudojant darbui lauke tinkamą kabelį, sumažėja elektros smūgio pavojus.
- Jei elektrinį įrankį neišvengiamai reikia naudoti drėgnoje aplinkoje, naudokite energijos šaltinį, apsaugotą liekamosios elektros srovės prietaisu (RCD).** Naudojant RCD, mažėja elektros smūgio pavojus.

3) Asmens sauga

- Naudodami elektrinį įrankį, būkite budrūs, stebėkite savo veiksmus ir vadovaukitės sveiku protu. Nenaudokite elektrinio įrankio pavargę arba apsvaigę nuo narkotikų, alkoholio ar vaistų.** Akimirka nukreipus dėmesį, dirbant su elektriniais įrankiais galima sunkiai susižaloti.
- Naudokite asmenines apsaugos priemones. Visada naudokite akių apsaugos priemones. Apsauginės priemonės, pvz., dulkių kaukė, apsauginiai batai neslidžiais padais, šalmas ar ausų apsaugai, naudojamos atitinkamomis sąlygomis, mažina susižeidimo pavojų.**
- Būkite atsargūs, kad netyčia neįjungtumėte įrankio. Prieš prijungdami įrankį prie maitinimo tinklo ir (arba) įdėdami akumuliatorių, prieš paimdami ar nešdami įrankį, visuomet patikrinkite, ar išjungtas jo jungiklis.** Nešant elektrinius įrankius uždėjus pirštą ant jų jungiklio arba įjungiant įrankius į elektros tinklą, kai jų jungikliai yra įjungti, gali nutikti nelaimingų atsitikimų.
- Prieš įjungdami elektrinį įrankį, nuimkite nuo jo visus reguliavimo raktus arba veržliarakčius.** Neištraukę veržliarakčio ar raktų iš besisukančios elektros įrankio dalies, rizikuojate susižeisti.

- e) **Nesiekite per toli. Visuomet stovėkite tvirtai ir išlaikykite pusiausvyrą.** Taip galėsite geriau valdyti elektrinį įrankį netikėtose situacijose.
- f) **Tinkamai apsirenkite. Nedėvėkite laisvų drabužių arba papuošalų. Plaukus, drabužius ir pirštines laikykite atokiau nuo judančių dalių.** Judančios dalys gali įtraukti laisvus drabužius, papuošalus ar ilgus plaukus.
- g) **Jeį papildomiems dulkių ištraukimo ir surinkimo įrenginiams prijungti yra numatyti prietaisai, patikrinkite, ar jie prijungti ir tinkamai naudojami.** Naudojant dulkių surinkimo įrenginius, galima sumažinti su dulkėmis susijusius pavojus.

4) Elektrinių įrankių naudojimas ir priežiūra

- a) **Dirbdami įrankiu, nenaudokite jėgos. Darbui atlikti naudokite tinkamą elektrinį įrankį.** Tinkamu elektriniu įrankiu geriau ir saugiau atliksite darbą tokiu greičiu, kuriam jis yra numatytas.
- b) **Nenaudokite elektrinio įrankio, jei jungikliu nepavyksta jo įjungti ar išjungti.** Bet kuris elektrinis įrankis, kurio negalima valdyti jungikliu, yra pavojingas – jį privaloma pataisyti.
- c) **Prieš atlikdami bet kokius reguliavimo, priedų keitimo darbus arba jei ketinate įrankį sandėliuoti, ištraukite kištuką iš maitinimo tinklo lizdo ir (arba) iš elektrinio įrankio išimkite akumuliatorių.** Tokios apsauginės priemonės sumažina pavojų netyčia įjungti elektrinį įrankį.
- d) **Nenaudojamus elektrinius įrankius laikykite vaikams nepasiekiamoje vietoje ir neleiskite šio elektrinio įrankio naudoti žmonėms, nesusipažinusiems su įrankiu arba šiuo vadovu.** Neparengtų naudotojų rankose elektriniai įrankiai kelia pavojų.
- e) **Tinkamai prižiūrėkite elektrinius įrankius. Patikrinkite, ar gerai sulygiuotos ir ar nesukimba judančios dalys, ar dalys nesulūžusios ir visas kitas būsenas, kurios gali turėti įtakos elektrinio įrankio naudojimui. Jei elektrinis įrankis apgadintas, prieš naudojant jį reikia sutaisyti.** Dėl netinkamai prižiūrimų elektrinių įrankių įvyksta daug nelaimingų atsitikimų.
- f) **Pjovimo įrankiai turi būti aštrūs ir švarūs.** Tinkamai prižiūrimi pjovimo įrankiai aštriomis pjovimo briaunomis mažiau strigs, juos bus lengviau valdyti.
- g) **Elektrinį įrankį, priedus ir įrankio antgalius naudokite pagal šio vadovo rekomendacijas, atsižvelgdami į darbo sąlygas bei darbą, kurį reikia atlikti.** Jei elektrinį įrankį naudosite ne pagal paskirtį, gali susidaryti pavojinga situacija.

5) Akumuliatorinių įrankių naudojimas ir priežiūra

- a) **Įkraukite naudodami tik gamintojo nurodytą įkroviklį.** Vieno tipo akumuliatoriui tinkantis įkroviklis, naudojamas kitam akumuliatoriui įkrauti, gali sukelti gaisro pavojų.

- b) **Elektrinius įrankius naudokite tik su specialiai jiems skirtais akumuliatoriais.** Naudojant kitus akumuliatorius, galima susižeisti arba sukelti gaisrą.
- c) **Kai akumuliatorius nenaudojamas, laikykite jį atokiai nuo kitų metalinių daiktų, pvz., sąvaržėlių, monetų, raktų, vinių, sraigčių ir kitų mažų metalinių daiktų, dėl kurių gali kilti trumpasis jungimas tarp kontaktų.** Sulietę akumuliatoriaus kontaktus galite nusidėginti arba sukelti gaisrą.
- d) **Netinkamai naudojant, iš akumuliatoriaus gali ištekėti skysčio; venkite sąlyčio su juo. Jei sąlytis atsitiktinai įvyko, gausiai nuplaukite vandeniu. Jei skysčio pateko į akis, papildomai kreipkitės į gydytoją.** Iš akumuliatoriaus ištekėjęs skystis gali sudirginti arba nudeginti.

6) Priežiūra

- a) **Jūsų elektrinio įrankio priežiūros darbus turi atlikti tik kvalifikuotas remonto specialistas, naudodamas tik identišką atsarginę dalį.** Taip bus palaikoma elektrinio įrankio eksploatacijos sauga.

Papildomi grandininio pjūklo saugos įspėjimai



ĮSPĖJIMAS! Papildomi grandininio pjūklo saugos įspėjimai.

- **Laikykite visas kūno dalis atokiai nuo veikiančio grandininio pjūklo. Prieš įjungdami grandininį pjūklą, įsitinkinkite, kad jis nieko neliečia.** Vos akimirks nedėmesingumo dirbant grandininio pjūklu pakanka, kad jis įtrauktų jūsų drabužius arba jus sužalotų.
- **Visada laikykite grandininį pjūklą dešiniąja ranka paėmę už galinės rankenos, o kairiąja – už priekinės rankenos.** Jei laikysite grandininį pjūklą sukeitę rankas vietomis, padidės susižalojimo pavojus. To niekada nedarykite!
- **Laikykite elektrinį įrankį tik už izoliuotų, suimti skirtų paviršių, nes pjūklo grandinė gali užkabinti paslėptus laidus.** Pjūklo grandinei prisilietus prie laido, kuriuo teka elektros srovė, neizoliuotos metalinės elektrinio įrankio dalys gali nutrenkti operatorių.
- **Dėvėkite apsauginius akinius ir klausos apsaugos priemones. Rekomenduojama naudoti papildomas galvos, rankų, kojų ir pėdų apsaugos priemones.** Dėvėdami tinkamus apsauginius drabužius, sumažinsite susižalojimo skriejančiomis nuolaužomis arba dėl atsitiktinio sąlyčio su pjūklo grandine pavojų.
- **Nedirbkite grandininio pjūklu būdami medyje.** Dirbant grandininio pjūklu medyje, galima susižaloti.
- **Stovėkite užtikrintai ir dirbkite grandininio pjūklu tik ant tvirto, saugaus ir lygaus pagrindo.** Dirbant ant slidaus ar nestabiliaus pagrindo, pvz., kopėčių, galima prarasti pusiausvyrą arba grandininio pjūklo kontrolę.
- **Pjaudami įtemptą šaką, atminkite, kad ji gali atšokti.** Atleidus medienos pluošto įtempį, atšokanti šaka gali suduoti operatoriui ir (arba) galima netikėtai prarasti grandininio pjūklo kontrolę.

- **Pjaudami krūmokšnius ir sodinukus, būkite itin atidūs.** Grandininis pjūklas gali įtraukti liaunas šakas ir kamienus bei pliaukštelėti jomis per jūsų kūną arba jūs galite prarasti pusiausvyrą.
- **Neškite grandininį pjūklą paėmę už priekinės rankenos.** Prietaisas turi būti išjungtas ir nusuktas nuo jūsų kūno. Prieš vežant, nešant arba padedant grandininį pjūklą sandėliuoti, būtina sumontuoti kreipiamosios juostos dangtį. Tinkamai tvarkant grandininį pjūklą, sumažės atsitiktinio sąlyčio su judančia pjūklo grandine pavojus.
- **Vadovaukitės instrukcijomis, kaip tepti, įtempti grandinę ir keisti priedus.** Netinkamai įtempta arba patepta grandinė gali trūkti arba gali padidėti atatranks pavojus.
- **Rankenos turi būti sausos, švarios, nealyvuotos ir netepaluotos.** Tepaluotos rankenos bus slidžios ir kils pavojus prarasti kontrolę.
- **Pjaukite tik medieną. Nenaudokite grandininio pjūklo kitais tikslais, nei numatyta.** Pavyzdžiui, nenaudokite grandininio pjūklo plastikui, mūrui ir nemedinėms statybinėms konstrukcijoms pjauti. Jei grandininį pjūklą naudosite ne pagal paskirtį, gali susidaryti pavojinga situacija.

Atatranks priežastys ir prevenciniai operatoriaus veiksmai jai išvengti:

Atatranka gali įvykti, kai kreipiamosios juostos priekinė dalis ar galiukas paliečia objektą arba pjaunamas medinis ruošinys užsidaro ir suspaudžia įpjovoje pjūklo grandinę.

Galiuko sąlyčio metu atskirais atvejais gali įvykti staigi atvirkštinė reakcija ir kreipiamoji juosta gali būti atmesta aukštyje ir atgal link operatoriaus.

Suspaudus pjūklo grandinę išilgai kreipiamosios juostos viršutinės dalies, kreipiamoji juosta gali būti staigiai pastumta atgal link operatoriaus.

Įvykus bet kuriai iš šių reakcijų, galite prarasti grandininio pjūklo kontrolę ir rimtai susižaloti. Pernelyg nepasikliaukite grandininio pjūklo įtaisytaisiais saugos įtaisais. Naudodami grandininį pjūklą, turite imtis iniciatyvos užtikrinti, kad pjaunant nepasitaikytų nelaimingų atsitikimų ir susižalojimų.

Atatranka – netinkamo įrankio naudojimo ir (arba) netinkamų darbo tvarkos ar sąlygų padarinys. Jos galima išvengti imantis tinkamų toliau nurodytų atsargumo priemonių:

- **Laikykite įrenginį tvirtai, nykščiais ir pirštais apimdami grandininio pjūklo rankenas, kūnas ir ranka turi būti tokioje padėtyje, kad galėtumėte atsispirti atatranks jėgai.** Operatorius gali suvaldyti atatranks jėgas, jei imsis tinkamų atsargumo priemonių. Nepaleiskite grandininio pjūklo.
- **Nesiekite per toli ir nepjaukite didesniame nei pečių aukštyje.** Taip išvengsite nepageidaujamo galiuko sąlyčio ir galėsite geriau kontroliuoti grandininį pjūklą netikėtose situacijose.
- **Naudokite tik gamintojo nurodytas atsargines kreipiamąsias juostas ir grandines.** Sumontavus netinkamą atsarginę kreipiamąją juostą arba grandinę, šios gali trūkti ir (arba) sukelti atatranką.

- **Vykdykite pjūklo grandinės gamintojo galandimo ir techninės priežiūros instrukcijas.** Sumažinus gylio matuoklio aukštį, gali padidėti atatranka.

Siekiant sumažinti atatranką reikia imtis šių atsargumo priemonių:

1. **Tvirtai suimkite pjūklą. Veikiant varikliui tvirtai laikykite grandininį pjūklą abiem rankomis. Laikykite grandininį pjūklą tvirtai, nykščiais ir pirštais apimdami grandininio pjūklo rankenas.** Pjaunant ties apatiniu juostos kraštu grandininis pjūklas bus traukiamas į priekį, o pjaunant palei viršutinį juostos kraštą – stumiamas atgal.
2. **Nesiekite per toli.**
3. **Visada tvirtai remkitės kojomis ir išlaikykite pusiausvyrą.**
4. **Pasirūpinkite, kad kreipiamosios juostos snapelis neliestų rąsto, šakos, žemės ar kitos kliūtys.**
5. **Nepjaukite didesniame nei pečių aukštyje.**
6. **Naudokite atatranks pavojų mažinančius įtaisus,, pavyzdžiui, mažos atatranks grandinę ar sumažintos atatranks kreipiamąsias juostas.**
7. **Naudokite tik gamintojo nurodytas atsargines juostas ir grandines arba lygiavertes.**
8. **Neleiskite judančiai grandinei kreipiamosios juostos gale paliesti jokių objektų.**
9. **Darbo vietoje neturi būti jokių kliūčių, pavyzdžiui, kitų medžių, šakų, akmenų, tvorų, kelmų ir pan.** Pašalinkite visas kliūtis, į kurias gali atsitrenkti grandininis pjūklas pjaunant konkretų rąstą ar šaką.
10. **Pjovimo grandinė turi būti aštri ir tinkamai įtempta. Laisva ar atšipusi grandinė gali padidinti atatranks tikimybę. Reguliariai tikrinkite įtempimą išjungę variklį ir atjungę įrankį. Niekada netikrinkite varikliui veikiant.**
11. **Pradėkite pjauti tik grandinei įsisukus iki maksimalių apsukų. Jei grandinė juda mažesnėmis apsukomis, didėja atatranks tikimybė.**
12. **Vienu metu pjaukite tik vieną rąstą.**
13. **Būkite labai atsargūs pjaudami ankstesnį pjūvį. Prieš tęsdami pjūvį naudokite rumbuotus buferius ir leiskite grandinei pasiekti visą greitį.**
14. **Nepjaukite žemyn, nedarykite gręžiamųjų įpjovų.**
15. **Saugokitės judančių rąstų ar kitų objektų, dėl kurių įpjova galėtų užsidaryti ir suspausti grandinę arba užkristi ant jos.**

Apsaugos nuo atatranks funkcijos



ĮSPĖJIMAS! Toliau nurodytos pjūklo funkcijos naudojamos atatranks pavojui sumažinti; tačiau jos negali visiškai eliminuoti šios pavojingos reakcijos. Nepasikliaukite tik grandininio pjūklo įtaisytaisiais saugos įtaisais. Siekdami išvengti atatranks ir kitų jėgų, galinčių sunkiai sužaloti, turite laikytis visų saugos atsargumo priemonių, nurodymų ir atlikti visus šiame vadove nurodytus priežiūros darbus.

- Sumažintos atatranks kreipiamoji juosta yra su mažesnio spindulio galiuku, sumažinančiu pavojingą atatranks sritį ant juostos galiuko. Atlikus bandymus pagal elektrinių grandinių

pjūklų saugos reikalavimus nustatyta, kad sumažintos atatranks kreipiamoji juosta labai sumažina atatranks pasitaikymo atvejus ir jų sunkumą.

- *Mažos atatranks grandinė yra su kontūrinių gylio matuokliu ir apsaugine grandimi, kuri nukreipia atatranks jėgą ir leidžia pjovikliui palaipsniui skverbtis į medieną.*
- *Nedirbkite grandininio pjūklų įlipę į medį, stovėdami ant kopėčių, pastolių ar kito nestabilaus pagrindo.*
- *Atlikdami veiksmus, kurių metu pjovimo priedas gali prisiliesti prie paslėptų laidų ar įrankio laido, laikykite įrankį tik už izoliuoto suėmimo paviršiaus. Prisilietus prie laido, kuriuo teka elektros srovė, gretimose metalinėse dalys atsiranda įtampa ir jos gali nutrenkti operatorių.*
- *Nemėginkite atlikti jokių veiksmų, kuriems neturite pakankamai pajėgų ir patirties. Atidžiai perskaitykite ir įsiskaitykite visas šiame vadove pateikiamas instrukcijas.*
- *Prieš įjungdami grandininį pjūklą, įsitinkinkite, kad jis neliečia jokio objekto.*
- *Nedirbkite grandininio pjūklų viena ranka! Dirbant viena ranka gali būti sunkiai sužalotas operatorius, pagalbiniškai ar pašaliniai asmenys. Grandininio pjūklų turi būti dirbama tik dviem rankomis.*
- *Rankenos turi būti sausos, švarios, nealyvuotos ir netepaluotos.*
- *Neleiskite purvui, šiukšlėms ar dulklėms kauptis ant variklio ar ant oro ventiliacijos angų.*
- *Prieš nustatydami visada sustabdykite grandininį pjūklą.*
- *Nepjaukite vijoklinių augalų ir (arba) smulkių šakelių po krūmu.*
- *Būkite labai atsargūs pjaudami mažas šakeles ir sodinukus, kadangi grandinės gali įtraukti liaunas šakas ir kamienus bei pliaukštelėti jomis per jūsų kūną arba galite prarasti pusiausvyrą.*



ĮSPĖJIMAS! Kai kuriose dulksėse sukeltose šlifavimo, pjovimo, gręžimo ir kitų veiksmų yra chemikalų, kurie, kaip žinoma Kalifornijos valstijoje, gali sukelti vėžį, įgimtas ydas arba kitą reprodukcinę žalą. Kai kurių šių chemikalų pavyzdžiai:

- švinas iš dažų, kurių pagrindas yra švinas,
- kristalinio silicio plytos ir cementas bei kiti mūriniai gaminiai ir
- arsenas ir chromas iš chemiškai apdorotos gumos.

Sąveikos su šiais chemikalais poveikis gali skirtis atsižvelgiant į tai kaip dažnai dirbate šį darbą. Norėdami sumažinti sąveiką su šiais chemikalais: dirbkite gerai vėdinamoje patalpoje ir naudokite patvirtintas saugumo priemones, pvz., dulkių kaukes, kurios specialiai sukurtos tam, kad filtruotų mikroskopines daleles.

- Venkite ilgesnio sąlyčio su dulklėmis, sukeltomis šlifavimo, pjovimo, gręžimo ir kitų veiksmų. Dėvėkite apsauginę aprangą ir nuplaukite paveiktas vietas muilu ir vandeniu. Jei dulksės pateks į burną, akis ar nuguls ant odos, gali įsiskverbti kenksmingi chemikalai.



ĮSPĖJIMAS! Naudojant šį įrankį gali būti generuojamos ir (arba) paskleidžiamos dulksės, jos gali sukelti sunkių ir ilgalaikių kvėpavimo takų ar kitokių pažeidimų.

Grandininio pjūklų dalių pavadinimai ir terminai

- *Pjaustymas į sortimentus yra rąsto ar nukirsto medžio smulkinimas į mažesnes dalis.*
- *Variklio stabdys yra įrenginys, naudojamas grandininiam pjūklui sustabdyti atleidus gaiduką.*
- *Grandininio pjūklų galios blokas – tai grandininis pjūklas be grandinės ir kreipiamosios juostos.*
- *Varomasis krumpliaratis arba krumpliaratis – dantyta dalis, varanti grandininį pjūklą.*
- *Vertimas – tai medžio nupjovimo procesas.*
- *Galinė vertimo įpjova – tai galutinė įpjova verčiant medį, atliekama medžio pusėje, priešingoje griovelio įpjovai.*
- *Priekinė rankena – atraminė rankena, esanti grandininio pjūklų priekyje.*
- *Priekinis apsaugas rankoms – konstrukcinis barjeras tarp priekinės rankenos ir grandininio pjūklų, paprastai esantis arti rankos padėties ant priekinės rankenos.*
- *Kreipiamoji juosta – tvirta atraminė dalis, ant kurios montuojama ir kuria juda pjūklų grandinė.*
- *Kreipiamosios juostos dėklas – gaubtas, dedamas ant kreipiamosios juostos, kad nebūtų galima prisiliesti prie nenaudojamo pjūklų dantukų.*
- *Atatranka – kreipiamosios juostos judesys atgal arba viršun, ar abiem kryptimis, kai grandininis pjūklas šalia kreipiamosios juostos viršutinės dalies snapelio prisiliečia prie objekto, pavyzdžiui, rąsto ar šakos, arba medžiui užspaudus arba sugnybus grandininį pjūklą pjūvyje.*
- *Sugnybimo atatranka – staigus pjūklų stūmimas atgal, galintis pasitaikyti medžiui užspaudus arba sugnybus grandininį pjūklą pjūvyje palei kreipiamosios juostos viršų.*
- *Rotacinė atatranka – staigus pjūklų stūmimas aukštyn ir atgal, galintis pasitaikyti, kai grandininis pjūklas šalia kreipiamosios juostos viršutinės dalies snapelio prisiliečia prie objekto, pavyzdžiui, rąsto ar šakos.*
- *Genėjimas – šakų pašalinimas nuo nukirsto medžio*
- *Mažos atatranks grandinė – grandinė, sumažinanti atatranką pagal reikalavimus. (Išbandyta ant reprezentatyvaus grandininio pjūklų kiekio.)*
- *Įprastinė pjovimo padėtis – reikiama atliekant pjaustymo į sortimentus ir medžio vertimo darbus.*
- *Apatinė griovelio įpjova – griovelio įpjova medyje, nukreipianti medžio kritimą.*
- *Galinė rankena – atraminė rankena, esanti grandininio pjūklų gale.*
- *Sumažintos atatranks kreipiamoji juosta – kreipiamoji juosta, labai sumažinanti atatranką.*
- *Pakaitinė pjūklų grandinė – grandinė, sumažinanti atatranką pagal reikalavimus, išbandyta su konkrečiais grandininiais pjūklais.*
- *Pjūklų grandinė – grandinės kilpa su pjovimo dantukais, pjaunamais medieną, ji varoma variklio ir prilaikoma kreipiamosios juostos.*

- *Rumbuotas buferis – rumbai naudojami verčiant medį arba pjaustant į sortimentus, siekiant pasukti pjūklą ir išlaikyti reikiamą padėtį pjaunant.*
- *Jungiklis – įtaisas, kuris dirbant įjungia arba pertraukia variklio elektros kontūrą.*
- *Jungiklio sąsaja – mechanizmas, perduodantis judesį iš gaiduko į jungiklį.*
- *Jungiklio užrakinimas – judinamas stabdiklis, neleidžiantis netyčia įjungti jungiklio, kol nebus atrakintas rankiniu būdu.*

Naudojimo paskirtis

„DEWALT“ grandininis pjūklas DCM575 idealiai tinka medžiams genėti ir iki 35 cm skersmens rąstams pjauti.

Liekamieji pavojai

Nepaisant atitinkamų saugos nurodymų pritaikymo ir saugos priemonių naudojimo, tam tikrų liekamųjų pavojų išvengti neįmanoma. Kyla šie pavojai:

- *klausos pablogėjimas;*
- *pavojus susižeisti dėl svaidomų dalelių;*
- *pavojus nusideginti, nes darbo metu priedai labai įkaista;*
- *pavojus susižaloti ilgai naudojant įrankį.*

Elektros sauga

Elektrinis variklis skirtas tik vieno dydžio įtampai. Visuomet patikrinkite, ar akumuliatoriaus įtampa atitinka įtampą, nurodytą duomenų lentelėje. Visuomet patikrinkite, ar jūsų įkroviklio įtampa atitinka jūsų maitinimo tinklo įtampą.



Šis „DEWALT“ įrankis turi dvigubą izoliaciją, atitinkančią standartą EN EN60335, todėl įžeminimo laidas nebūtinas.

Jeigu būtų pažeistas maitinimo kabelis, jį reikia pakeisti specialiai paruoštu kabeliu, kurį galima įsigyti „DEWALT“ serviso centre.

Maitinimo kištuko keitimas (tik Jungtinei Karalystei ir Airijai)

Jei reikia sumontuoti naują maitinimo kištuką:

- *Saugiai išmeskite seną kištuką.*
- *Rudą laidą prijunkite prie kištuko įvado, kuriuo teka srovė.*
- *Mėlyną laidą prijunkite prie neutralaus kontakto.*



ĮSPĖJIMAS! Prie įžeminimo kontakto nieko jungti nereikia.

Vadovaukitės montavimo instrukcijomis, pateikiamomis su aukštos kokybės kištukais. Rekomenduojamas saugiklis: 3 A.

Ilginimo kabelio naudojimas

Ilginimo kabelį reikėtų naudoti tik tada, kai tai būtina. Prireikus ilginimo kabelio, naudokite tik sertifikuotą ilginimo kabelį, kurio galia atitiktų šio įrankio galią (žr. **Techniniai duomenys**). Minimalus laidininko skerspjūvio plotas – 1 mm²; maksimalus ilgis – 30 m.

Jeį naudojate kabelio ritę, visuomet iki galo išvyniokite kabelį.

ĮŠSAUGOKITE ŠIAS INSTRUKCIJAS

Įkrovikliai

„DEWALT“ įkroviklių reguliuoti nereikia, jie sukurti taip, kad juos naudoti būtų kaip įmanoma paprasčiau.

Svarbios saugos taisyklės naudojant visus akumuliatorių įkroviklius

ĮŠSAUGOKITE ŠIAS INSTRUKCIJAS: šiame vadove pateikiamos svarbios darančių akumuliatorių įkroviklių saugos ir naudojimo instrukcijos (žr. skyrių **Techniniai duomenys**).

- *Prieš pradėdami naudoti įkroviklį, perskaitykite visus nurodymus ir ant įkroviklio, akumuliatoriaus bei gaminio, kuriame naudojamas akumuliatorius, pažymėtus įspėjamuosius ženklus.*



ĮSPĖJIMAS! Elektros smūgio pavojus. Saugokite įkroviklį, kad į jo vidų nepakliūtų vandens. Kitaip galite gauti elektros smūgį.



ĮSPĖJIMAS! Rekomenduojame naudoti apsauginį srovės nuotėkio įtaisą, kurio liekamosios srovės stipris neviršytų 30 mA.



ATSARGIAI! Pavojus nusideginti. Norėdami sumažinti sužeidimo pavojų, įkraukite tik „DEWALT“ akumuliatorius. Kitų tipų akumuliatoriai gali trūkti ir sužeisti jus bei padaryti žalos turtui.



ATSARGIAI! Prižiūrėkite vaikus, kad jie nežaistų su šiuo prietaisu.



PASTABA. Tam tikromis sąlygomis, kai įkroviklis įjungtas į maitinimo tinklą, kokia nors pašalinė medžiaga gali trumpuoju jungimu sujungti neapsaugotus, įkroviklio viduje esančius įkrovimo kontaktus. Reikėtų saugoti, kad pro įkroviklio angas į jo vidų nepatektų pašalinių medžiagų, pavyzdžiui, plieno drožlių, aliuminio folijos ar kitų susikaupusių metalo dalelių. Kai lizde nėra akumuliatoriaus, būtina atjunkite įkroviklį nuo elektros tinklo. Prieš valydami atjunkite įkroviklį nuo maitinimo tinklo.

- **NEBANDYKITE įkrauti akumuliatorių kitais įkrovikliais nei nurodyti šiame vadove.** Įkroviklis ir akumuliatorius specialiai pagaminti veikti kartu.
- **Šie įkrovikliai nėra skirti naudoti jokiais kitais tikslais, tik „DEWALT“ akumuliatoriams įkrauti.** Naudojant bet kokiais kitais tikslais, gali kilti gaisro, elektros smūgio pavojus arba pavojus žūti nuo elektros srovės.
- **Saugokite įkroviklį nuo lietaus ir sniego.**
- **Atjungdami įkroviklį nuo maitinimo lizdo, traukite už kištuko, o ne už kabelio.** Taip sumažės pavojus pažeisti maitinimo kištuką ir kabelį.
- **Pasirūpinkite, kad kabelis būtų nutiestas taip, kad ant jo niekas neužliptų, už jo neužkliūtų ar kitaip jo nesugadintų ir nenutemptų.**
- **Nenaudokite ilginimo kabelio, nebent tai būtina.** Naudojant netinkamą ilginimo kabelį, gali kilti gaisro, elektros smūgio pavojus arba pavojus žūti nuo elektros srovės.
- **Ant įkroviklio nedėkite jokių daiktų ir nedėkite įkroviklio ant minkšto pagrindo, kad nebūtų uždengtos jo ventiliacijos angos ir įrenginio vidus pernelyg neįkaistų.**

Įkroviklį padėkite atokiai nuo bet kokio šilumos šaltinio.
Įkroviklis aušinamas pro korpuso viršuje ir apačioje esančias ventiliacijos angas.

- **Nenaudokite įkroviklio su pažeistu kabeliu ar elektros kištuku** – juos būtina nedelsiant pakeisti.
- **Nenaudokite įkroviklio, jei jis buvo stipriai sutrenktas, numestas arba kitaip apgadintas.** Nugabenkite jį į įgaliotąjį serviso centrą.
- **Neardykite įkroviklio. Prireikus atlikti jo priežiūros ar remonto darbus, nugabenkite jį įgaliotąjį serviso centrą.** Netinkamai surinkus gali kilti gaisro, elektros smūgio pavojus arba pavojus žūti nuo elektros srovės.
- Jei pažeidėte maitinimo kabelį, pasirūpinkite, kad jį nedelsiant pakeistų gamintojas, jo priežiūros agentas arba analogiškos kvalifikacijos specialistas, kad išvengtumėte pavojaus.
- **Prieš pradėdami valyti atjunkite įkroviklį nuo maitinimo lizdo. Taip sumažės elektros smūgio pavojus.** Išėmus akumuliatorių, šis pavojus nesumažės.
- **NIEKADA** nebandykite kartu sujungti dviejų įkroviklių.
- **Įkroviklis suprojektuotas jungti į standartinį 230 V buitinį maitinimo lizdą. Nebandykite jo naudoti su jokios kitos įtampos tinklu.** Tai netaikoma automobiliniam įkrovikliui.







Akumulatoriaus įkrovimas (B pav.)

1. Prieš įdėdami akumuliatorių, prijunkite įkroviklį prie tinkamo maitinimo lizdo.
2. Įdėkite akumuliatorių  į įkroviklį. Užtikrinkite, kad akumuliatorius būtų iki galo įtaisytas į įkroviklį. Mirksinti raudona (įkrovimo) lemputė informuoja, kad pradėta įkrauti.
3. Įkrovimas bus baigtas, kai ši raudona lemputė ŠVIES nuolat. Tada akumuliatorius būna visiškai įkrautas, jį galima tuoj pat naudoti arba palikti įkroviklyje. Norėdami išimti akumuliatorių iš įkroviklio, paspauskite ant akumulatoriaus esantį atleidimo mygtuką .

PASTABA. Norėdami užtikrinti maksimalų ličio jonų akumulatoriaus našumą ir eksploataciją, prieš naudodami akumuliatorių pirmą kartą, visiškai jį įkraukite.

Įkroviklio naudojimas

Žr. toliau pateiktus indikatorius, kuriais apibūdinama akumulatoriaus įkrovimo būseną.

Įkrovimo indikatoriai	
 Įkrovimas	
 Visiškai įkrautas	
 Karšto / šalto akumulatoriaus delsa*	

*Tuo metu raudona lemputė tebedirksės, tačiau geltona indikatoriaus lemputė ims šviesti nepertraukiamai. Akumuliatoriui pasiekus tinkamą temperatūrą, geltona lemputė užges ir įkroviklis pratęs įkrovimo procedūrą.

Derantis įkroviklis sugedusio akumulatoriaus neįkrauna. Įkroviklis parodys, kad akumuliatorius yra sugedęs: neužsidegs jo kontrolinė lemputė arba lemputė žybsios pagal akumulatoriaus ar įkroviklio gedimo indikacijos schemą.

PASTABA. Tai gali reikšti ir įkroviklio gedimą.

Jeigu įkroviklis rodo gedimą, atiduokite įkroviklį ir akumuliatorių į įgaliotąjį serviso centrą, kad jie būtų patikrinti.

Karšto / šalto akumulatoriaus delsa

Jei įkroviklis aptinka, kad akumuliatorius per karštas arba per šaltas, automatiškai įsijungia karšto / šalto akumulatoriaus delsos režimas, t. y. įkrovimas atidedamas, kol akumulatoriaus temperatūra vėl tampa tinkama. Po to įkroviklis automatiškai įjungia akumulatoriaus įkrovimo režimą. Ši savybė užtikrina maksimalią akumulatoriaus eksploataciją.

Šaltas akumuliatorius bus įkraunamas lėčiau nei šiltas.

Akumuliatorius bus lėčiau įkraunamas per visą įkrovimo ciklą ir nepasieks maksimalios įkrovimo spartos net ir sušilęs.

Įkroviklyje DCB118 įrengtas vidinis ventiliatorius, skirtas akumuliatoriui aušinti. Ventiliatorius automatiškai įsijungia, kai tik akumuliatorių prireikia aušinti. Niekada nenaudokite įkroviklio, jei ventiliatorius tinkamai neveikia arba jei užkimštos ventiliacijos angos. Saugokite įkroviklį, kad jį jo vidų nepatektų jokių pašalinių daiktų.

Elektroninė apsaugos sistema

XR ličio jonų įrankiai turi elektroninę apsaugos sistemą, kuri saugo akumuliatorių nuo perkrovos, perkaitimo ir visiško iškrovimo.

Suveikus elektroninei apsaugos sistemai, įrankis automatiškai išsijungia. Taip nutikus, įdėkite ličio jonų akumuliatorių į įkroviklį ir visiškai jį įkraukite.

Montavimas ant sienos

Šie įkrovikliai skirti montuoti ant sienos arba statyti ant stalo ar darbatalio. Montuodami ant sienos, įkroviklį įrenkite pakankamai arti maitinimo lizdo, atokiai nuo kampų ar kitų kliūčių, kurios galėtų trukdyti laisvai cirkuliuoti orui. Panaudodami įkroviklio galinę pusę kaip šabloną, nustatykite montavimo ant sienos sraigčių vietas. Tvirtai pritvirtinkite įkroviklį, naudodami bent 25,4 mm ilgio sraigčius 7–9 mm skersmens galvutėmis, skirtus sieninėms plokštėms montuoti (įsigykite jų atskirai). Juos įsukite į medieną, palikdami maždaug 5,5 mm sraigto dalį neįsuktą. Sulygiuokite įkroviklio galinės dalies angas su kyšančiais sraigčių galais ir iki galo įsukite juos į angas.

Įkroviklio valymo instrukcijos



ĮSPĖJIMAS! Elektros smūgio pavojus. Prieš pradėdami valyti atjunkite įkroviklį nuo kintamosios srovės lizdo. Purvą ir tepalą nuo įkroviklio paviršiaus galima nuvalyti šluoste arba minkštu nemetaliniu šepetėliu. Nenaudokite vandens arba kokių nors kitokių valymo tirpalų. Saugokite įrankį nuo bet kokių skysčių: niekada nepanardinkite jokios šio įrankio dalies į skystį.

Akumulatoriai

Svarbios saugos instrukcijos visiems akumulatoriams

Užsakydami akumuliatorių keitimui, būtinai nurodykite katalogo numerį ir įtampą.

Išėmus akumuliatorių iš dėžutės, jis nebūna visiškai įkrautas. Prieš pradėdami naudoti akumuliatorių ir įkroviklį, perskaitykite

toliau pateiktas saugos instrukcijas. Po to atlikite nurodytas įkrovimo procedūras.

PERSKAITYKITE VISAS INSTRUKCIJAS

- **Akumuliatorių neįkraukite ir nenaudokite sprogoje aplinkoje, pvz., kur yra liepsniųjų skysčių, dujų arba dulkių.** Įdedant arba ištraukiant akumuliatorių iš įkroviklio, gali užsidegti dulkės arba garai.
- **Niekada neikiškite akumulatoriaus į įkroviklį per jėgą. Jokiu būdu nemodifikuokite akumulatoriaus, norėdami, kad jis tilptų į nesuderinamą įkroviklį, nes akumuliatorius gali trūkti ir sunkiai jus sužaloti.**
- Akumuliatorius įkraukite tik „DEWALT“ įkrovikliais.
- **NEAPTAŠKYKITE** ir napanardinkite į vandenį ar kokį nors kitą skystį.
- **Įrankio ir akumulatoriaus negalima laikyti ar naudoti ten, kur aplinkos temperatūra gali pasiekti ar viršyti 40 °C (104 °F) (pvz., vasarą lauko pašūvėse ar metaliniuose pastatuose).**
- **Nedeginkite akumulatoriaus net tada, kai jis yra smarkiai apgadintas ar visiškai nusidėvėjęs.** Ugnyje akumuliatorius gali sprogti. Deginant ličio jonų akumuliatorius, išsiskiria nuodingų dūmų ir medžiagų.
- **Jeigu akumuliatoriaus skysčio patektų ant odos, nedelsdami nuplaukite tą vietą švelniu muiliniu vandeniu.** Jei akumuliatoriaus skysčio patektų į akis, skalaukite atmerktas akis bent 15 minučių arba tol, kol nebejausite dirginimo. Jei prireiktų kreiptis pagalbos į gydytoją, žinokite, kad akumuliatoriaus elektrolitas sudarytas iš skystų organinių karbonatų ir ličio druskų mišinio.
- **Atidarius akumuliatoriaus skyrius, juose esanti medžiaga gali sudirginti kvėpavimo takus.** Išėikite į gryną orą. Jei simptomai neišnyktų, kreipkitės į gydytoją.



ĮSPĖJIMAS! Pavojus nusidėginti. Akumuliatoriaus skystis yra liepsnus ir patekus kibirkščiai arba paveiktas ugnimi gali užsidegti.



ĮSPĖJIMAS! Niekada nebandykite atidaryti akumuliatoriaus. Nedėkite akumuliatoriaus į įkroviklį, jei jo korpusas įskilęs ar pažeistas. Neskaldykite, nemėtykite ir negadinkite akumuliatoriaus. Nenaudokite akumuliatoriaus ar įkroviklio, jei jie buvo stipriai sutrenkti, numesti, pervažiuoti ar pažeisti koku nors kitu būdu (pvz., perverti vinimi, sutrenkti plaktuku, ant jų buvo atsistota ir pan.). Gali įvykti elektros smūgis arba galima žūti nuo elektros srovės. Sugadintus akumuliatorius reikia grąžinti į serviso centrą, kur jie bus perdirbti.



ĮSPĖJIMAS! Gaisro pavojus. Nesandėliuokite ir neneškite akumuliatoriaus taip, kad metaliniai objektai galėtų prisiliesti prie atvirų akumuliatoriaus kontaktų. Pavyzdžiui, nedėkite akumuliatoriaus į prijuostę, kišenę, įrankių dėžę, gaminių komplektavimo dėžę, stalčių ir pan., kuriuose yra palaidų vinių, sraigčių, raktų ir kt.



ATSARGIAI! Nenaudojamą įrankį paguldykite ant šono ant lygaus pagrindo, kur už jo niekas neužklius ir kur jis ant nieko nenukris. Kai kuriuos įrankius su

dideliais akumuliatoriais galima ant šių pastatyti, tačiau taip stovėdami jie gali būti netyčia nugriauti.

Transportavimas



ĮSPĖJIMAS! Gaisro pavojus. Vežant akumuliatorius, gali kilti gaisras, jei akumuliatoriaus kontaktai būtų netyčia sujungti laidžiosiomis medžiagomis. Veždami akumuliatorius, užtikrinkite, kad akumuliatorių kontaktai būtų apsaugoti ir tinkamai izoliuoti nuo medžiagų, kurios galėtų juos sujungti ir sukelti trumpąjį jungimą.

„DEWALT“ ličio jonų akumuliatoriai dera su visomis galiojančiomis gabenimo taisyklėmis, kaip nurodyta pramoniniuose ir teisiniuose standartuose, įskaitant JT rekomendacijas dėl pavojingų prekių gabenimo; Tarptautinės oro transporto asociacijos (IATA) taisyklės dėl pavojingų prekių vežimo, Tarptautinio pavojingų krovinių vežimo jūra kodekso (IMDG) taisyklės ir Europos sutartį dėl pavojingų krovinių tarptautinio vežimo keliais (ADR). Ličio jonų maitinimo elementai ir akumuliatoriai yra išbandyti pagal JT bandymų ir kriterijų vadovo 38.3 punktą, kaip nurodyta JT rekomendacijose dėl pavojingų prekių gabenimo.

Daugeliu atvejų transportuojami „DEWALT“ akumuliatoriai nebus klasifikuojami kaip visiškai reglamentuojamos 9 klasės pavojingos medžiagos. Dažniausiai siuntas reikės deklaruoti kaip 9 klasės gaminius tik tuo atveju, jei gabenamų ličio jonų akumuliatorių energijos rodiklis viršys 100 vatvalandžių (Wh). Ant visų ličio jonų akumuliatorių yra nurodytas vatvalandžių rodiklis. Be to, dėl reglamentavimo sudėtingumo „DEWALT“ nerekomenduoja gabenti atskirų ličio jonų akumuliatorių oro transportu, nesvarbu, kokį vatvalandžių rodiklį jie turi. Visgi įrankius su akumuliatoriais (komplektus) galima gabenti oro transportu, jei akumuliatoriaus vatvalandžių rodiklis neviršija 100 Wh.

Nesvarbu, ar siunta yra visiškai reglamentuojama, ar ne – vežėjas privalo pasidomėti naujausiais galiojančiais reikalavimais dėl pakavimo, ženklavimo / žymėjimo ir dokumentacijos reikalavimų.

Šiame vadovo skyriuje pateikta informacija šio dokumento rengimo metu buvo teisinga ir, mūsų manymu, tiksli. Visgi negalime suteikti nei aiškiai išreikštų, nei numanomų garantijų. Pirkėjas privalo užtikrinti, kad jo veiksmai nepažeistų galiojančių įstatymų.

FLEXVOLT™ akumuliatorių gabenimas

„DEWALT FLEXVOLT™“ akumuliatorius turi du režimus:

naudojimo ir gabenimo.

Naudojimo režimas. Kai FLEXVOLT™ akumuliatorius naudojamas atskirai arba yra „DEWALT“ 18 V gaminyje, jis veikia kaip 18 V akumuliatorius. Kai FLEXVOLT™ akumuliatorius yra 54 V arba 108 V (dviejų 54 V įtampos akumuliatorių) gaminyje, jis veikia kaip 54 V akumuliatorius.

Transportavimo režimas. Kai ant FLEXVOLT™ akumuliatoriaus yra sumontuotas dangtelis, jis veikia transportavimo režimu. Išsaugokite dangtelį transportavimui.

Transportavimo režimu elementų juostos akumuliatoriuje yra elektriniu

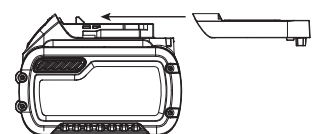

būdu atjungtos viena nuo kitos, todėl 1 didesnės energijos akumulatorius tampa 3 mažesnės energijos akumulatoriais. Taip padidinus akumuliatorių kiekį iki 3 mažesnės energijos akumuliatorių, jiems nebetaikomi tie gabenimo reglamentai, kurie yra taikomi didesnės energijos akumulatoriams.

Pvz., transportavimo energijos rodiklis yra 3 x 36 Wh, o tai reiškia, kad gabenami 3 atskiri 36 vatvalandžių energijos akumulatoriai. Naudojimo energijos rodiklis yra 108 Wh (1 akumulatorius).



Sandėliavimo rekomendacijos

1. Geriausia sandėliuoti vėsioje ir sausoje vietoje, atokiai nuo tiesioginių saulės spindulių, pernelyg didelės šilumos arba šalčio. Norėdami užtikrinti optimalų veikimą ir eksploataciją, akumulatorius sandėliuokite kambario temperatūroje.
2. Norėdami, kad akumulatorius būtų eksploatuojamas kuo ilgiau, jį laikykite vėsioje, sausoje vietoje, visiškai įkrautą ir išimtą iš įkroviklio.

PASTABA. Akumuliatorių negalima sandėliuoti visiškai iškrautų. Prieš naudojimą akumuliatorių reikia įkrauti.

Ant įkroviklio ir akumulatoriaus esančios etiketės

Kartu su šiame vadove naudojamomis piktogramomis gali būti naudojamos ir šios įkroviklių ir akumuliatorių etiketės esančios piktogramos:



Prieš naudodami perskaitykite naudotojo vadovą.



Įkrovimo trukmė nurodyta skyriuje **Techniniai duomenys**.



Patikrinimui nenaudokite el. srovei laidžių daiktų.



Neįkraukite apgadintų akumuliatorių.



Saugokite nuo vandens.



Pažeistus kabelius nedelsdami pakeiskite naujais.



Įkraukite tik esant 4–40 °C temperatūrai.



Skirta naudoti tik patalpoje.



Utilizuokite akumuliatorių nepakenkdami aplinkai.

LI-ION



„DEWALT“ akumulatorius įkraukite tik nurodytais „DEWALT“ įkrovikliais. Jei „DEWALT“ įkrovikliais įkrausite ne „DEWALT“ gamybos akumulatorius, jie gali įtrūkti arba sukelti pavojingų situacijų.



Nedeginkite akumulatoriaus.



NAUDOJIMAS (be transportavimo dangtelio). Pavyzdys: Wh rodiklis yra 108 Wh (1 x 108 Wh akumulatorius).



TRANSPORTAVIMAS (su įtaisytu transportavimo dangteliu). Pavyzdys: Wh rodiklis yra 3 x 36 Wh (3 akumulatoriai po 36 Wh).

Akumulatoriaus tipas

Modelis DCM575 veikia su 54 voltų akumulatoriais.

Galima naudoti šiuos akumulatorius: DCB546, DCB547. Daugiau informacijos rasite **Techninių duomenų** skyriuje.

Pakuotės turinys

Pakuotėje yra:

- 1 Grandininis pjūklas
- 1 Dėklas
- 1 Juosta, 40 cm
- 1 Grandinė, 40 cm
- 1 Naudotojo vadovas

NEPRIDEDAMAS AKUMULIATORIUS AR ĮKROVIKLIS

- 1 Ličio jonų akumulatorius**
- 1 Ličio jonų akumulatoriaus įkroviklis**

**Tik su DCM575X1

- Patikrinkite, ar gabenimo metu įrankis, jo dalys arba priedai nebuvo sugadinti.
- Prieš naudojimą skirkite laiko atidžiai perskaityti ir išsiaiškinti šį vadovą.

Ant įrankio esantys ženklai

Ant įrankio rasite pavaizduotas šias piktogramas:



Prieš naudodami perskaitykite naudotojo vadovą.



Dėvėkite ausų apsaugos priemones.



Dėvėkite akių apsaugos priemones.



Nepalikite lietui lyjant.



Prisilietus prie galiuko kreipiamoji juosta gali staiga pajudėti į viršų ar atgal ir sunkiai sužaloti.



Reikia stengtis neliesti kreipiamosios juostos galiuko jokių daiktų.



Pjūklo grandinės sukimosi kryptis.



Grandininis pjūklas dirbkite abiem rankomis.



Išjunkite įrankį. Prieš pradėdami įrankio techninės priežiūros darbus, išimkite iš įrankio akumuliatorių.



Garantuotoji garso galia pagal direktyvą 2000/14/EB.

Datos kodo vieta

Datos kodas, kuriame nurodyti ir pagaminimo metai, yra pažymėtas ant korpuso.

Pavyzdys:

2016 XX XX

Pagaminimo metai

Aprašymas (A pav.)



ĮSPĖJIMAS! Niekada nemodifikuokite elektrinio įrankio arba kurios nors jo dalies. Kitaip galite patirti turtinę žalą arba susižaloti.

- 1 Reguluojamų apšukų gaidukas
- 2 Atlaisvinimo svirtis
- 3 Grandinės stabdys / priekinis apsaugas rankoms
- 4 Kreipiamoji juosta
- 5 Pjūklo grandinė
- 6 Žvaigždės dangtis
- 7 Akumuliatorių blokas
- 8 Juostos reguliavimo fiksuojamoji rankenėlė
- 9 Grandinės įtempimo rankenėlė
- 10 Alyvos lygio indikatorius
- 11 Kreipiamosios juostos dėklas
- 12 Galinė rankena
- 13 Priekinė rankena
- 14 Akumulatoriaus korpusas
- 15 Akumulatoriaus atleidimo mygtukas
- 16 Alyvos dangtelis (neparodytas)

Naudojimo paskirtis

Grandininis pjūklas skirtas profesionaliems pjovimo darbams.

NENAUDOKITE drėgnomis oro sąlygomis, šalia liepsniųjų skysčių ar dujų.

Šis grandininis pjūklas yra profesionalams skirtas elektrinis įrankis.

NELEISKITE vaikams liesti šio įrankio. Jei šį įrankį naudoja nepatyrę operatoriai, juos reikia prižiūrėti.

- **Maži vaikai ir ligoti žmonės.** Šiuo prietaisu be priežiūros negalima naudotis mažiems vaikams arba ligotiems asmenims.
- Šis įrankis neskirtas naudoti menkesnių fizinių, jutiminių ar protinių gebėjimų asmenims (įskaitant vaikus) arba asmenims, kuriems trūksta patirties ir žinių, nebent juos prižiūrėtų už jų saugą atsakingas asmuo. Vaikų negalima palikti vienu su šiuo gaminiu.

SURINKIMAS IR REGULIAVIMAS



ĮSPĖJIMAS! Norėdami sumažinti sunkių susižeidimų pavojų, prieš atlikdami bet kokius įtaisų ar priedų reguliavimo ar nuėmimo / montavimo darbus, išjunkite įrankį ir ištraukite akumuliatorių. Netyčia įjungus galima susižeisti.



ĮSPĖJIMAS! Naudokite tik „DEWALT“ akumulatorius ir įkroviklius.

Akumulatoriaus įdėjimas ir išėmimas iš įrankio (C–E pav.)

PASTABA. Užtikrinkite, kad akumuliatorius 7 būtų visiškai įkrautas.

Kaip įdėti akumuliatorių į įrankį

1. Norėdami įtaisyti akumuliatorių 7, laikykite jį ties įrankio viduje esančiais grioveliais (C pav.).
2. Kiškite akumuliatorių į įrankį, kol jis bus tvirtai įtaisytas ir spragtelėdamas tinkamai užsifiksuos.

Kaip ištraukti akumuliatorių iš įrankio

1. Paspauskite atleidimo mygtuką 15 ir tvirtai ištraukite akumuliatorių iš įrankio rankenos (D pav.).
2. Įdėkite akumuliatorių į įkroviklį, kaip aprašyta šio vadovo skyriuje apie įkroviklį.

Akumulatoriaus įkrovos lygio matuoklis (E pav.)

Kai kuriuose „DEWALT“ akumulatoriuose įrengtas įkrovos lygio matuoklis, kurį sudaro trys žalios šviesos diodų lempučių, rodančios akumulatoriaus įkrovos lygį.

Norėdami įjungti įkrovimo lygio matuoklį, paspauskite ir palaikykite nuspaudę įkrovimo lygio matuoklio mygtuką 17. Užsidegusių trijų žalių šviesos diodų lempučių derinys parodys, kiek akumulatoriuje liko energijos. Kai akumulatoriaus įkrovos lygis nesiekia minimalios leistinos naudojimo ribos, įkrovos lygio matuoklis nešviečia ir akumuliatorių reikia įkrauti.

PASTABA. Įkrovos lygio matuoklis tik parodo, kiek akumulatoriuje liko energijos. Jis neparodo įrankio funkcinių galimybių ir jo rodmenys priklauso nuo gaminių komponentų, temperatūros bei kokiam darbui įrankį naudoja galutinis naudotojas.

SURINKIMAS

Kreipiamosios juostos ir pjūklo grandinės sumontavimas (A, F–H, K pav.)



ATSARGIAI! Aštri grandinė. Dirbdami su grandine, visada mūvėkite pirštines. Grandinė yra aštri, galite įsipjauti net į nejudančią grandinę.



ĮSPĖJIMAS! Aštri judanti grandinė. Prieš atlikdami toliau nurodytus veiksmus visada išimkite akumuliatorių iš įrankio, kad jis netyčia neįsijungtų. Kitaip galite sunkiai susižeisti.

Pjūklo grandinė **5** ir kreipiamoji juosta **4** atskirai supakuotos kartoninėje pakuotėje. Grandinę reikia pritvirtinti prie juostos, tada jas abi reikia pritvirtinti prie įrankio korpuso.

- Padėkite pjūklą ant plokščio ir tvirto paviršiaus.
- Atverskite fiksuojamą svirtį ir sukite juostos reguliavimo fiksuojamą rankenėlę **8** prieš laikrodžio rodyklę, kaip parodyta F pav., kad nuimtumėte krumpliaračio dangtį **6**.
- Mūvėdami apsaugines pirštines suimkite pjūklo grandinę **5** ir apvyniokite ją apie kreipiamąją juostą **4**, kad dantukai būtų nukreipti reikiama kryptimi (žr. K pav.).
- Įsitikinkite, kad grandinė tinkamai įdėta į angą palei visą kreipiamąją juostą.
- Uždėkite pjūklo grandinę apie krumpliaratį **18**. Sulyginkite angą kreipiamajoje juostoje su grandinės įtempimo kaiščiu **20** ir varžtu **19**, esančiu įrankio pagrinde, kaip parodyta G pav.
- Sulyginę, laikykite juostą ir uždėkite krumpliaračio dangtį **6**. Įsitikinkite, kad įtempimo bloko varžto anga ant dangčio sulyginta su varžtu **19** pagrindiniame korpuse. Atverskite fiksuojamą svirtį ir sukite juostos reguliavimo fiksuojamą rankenėlę **8** prieš laikrodžio rodyklę, kol užsifiksuos, tada atlaisvinkite rankenėlę vieną visą pasukimą, kad pjūklo grandinė būtų tinkamai įtempta.
- Sukite grandinės įtempimo fiksuojamą rankenėlę **9** prieš laikrodžio rodyklę, kad padidintumėte įtempimą, kaip parodyta H pav. Įsitikinkite, kad pjūklo grandinė **5** glaudžiai apgulsi kreipiamąją juostą **4**. Veržkite juostos fiksuojamą rankenėlę, kol ji užsifiksuos spragtelėdama. Išgirdus tris spragtelėjimus juosta tinkamai užfiksuoja. Daugiau veržti nebereikia.

Grandinės įtempimo reguliavimas (A, I pav.)



ATSARGIAI! Aštri grandinė. Dirbdami su grandine, visada mūvėkite pirštines. Grandinė yra aštri, galite įsipjauti net į nejudančią grandinę.



ĮSPĖJIMAS! Aštri judanti grandinė. Prieš atlikdami toliau nurodytus veiksmus visada išimkite akumuliatorių iš įrankio, kad jis netyčia neįsijungtų. Kitaip galite sunkiai susižeisti.

- Padėję pjūklą ant plokščio tvirto paviršiaus patikrinkite pjūklo grandinės **5** įtempimą. Įtempimas yra tinkamas, kai rodomuoju pirštu ir nykščiu atsargiai traukiant 3 mm nuo kreipiamosios juostos **4**, grandinė trakstelėdama grįžta atgal, kaip parodyta I pav. Tarp kreipiamosios juostos ir grandinės neturi būti įlinkio apatinėje pusėje, kaip parodyta I pav.
- Norėdami sureguliuoti grandinės įtempimą, atverskite fiksuojamą ašelę ir vienu visu pasukimu sukite juostos fiksuojamą rankenėlę **8** prieš laikrodžio rodyklę. Sukite grandinės įtempimo rankenėlę **9** pagal laikrodžio rodyklę, kol grandinės įtempimas bus tinkamas, kaip nurodyta aukščiau.
- Neįtempkite grandinės per daug, kadangi ji ims pernelyg intensyviai dėvėtis ir sutrumpės juostos bei grandinės eksploatacija.

- Sureguliuavę tinkamą grandinės įtempimą, tvirtai suveržkite juostos reguliavimo fiksuojamą rankenėlę.

PASTABA. Juostos fiksuojamoji rankenėlė yra su fiksuojama suveržimo sistema. Išgirdus tris spragtelėjimus krumpliaračio dangtis užfiksotas. Daugiau veržti nebereikia.

- Kai grandinė nauja, dažnai tikrinkite jos įtempimą (atjungę nuo akumulatoriaus) per pirmąsias 2 naudojimo valandas, kadangi nauja grandinė šiek tiek išįsta.

Pjūklo grandinės keitimas (A, K pav.)



ATSARGIAI! Aštri grandinė. Dirbdami su grandine, visada mūvėkite pirštines. Grandinė yra aštri, galite įsipjauti net į nejudančią grandinę.



ĮSPĖJIMAS! Aštri judanti grandinė. Prieš atlikdami toliau nurodytus veiksmus visada išimkite akumuliatorių iš įrankio, kad jis netyčia neįsijungtų. Kitaip galite sunkiai susižeisti.

- Atverskite fiksuojamą ašelę ir vienu visu pasukimu sukite juostos fiksuojamą rankenėlę **8** prieš laikrodžio rodyklę, kad sumažintumėte grandinės įtempimą.
- Nuimkite krumpliaračio dangtį **6**, kaip aprašyta skyriuje **Kreipiamosios juostos ir pjūklo grandinės sumontavimas**.
- Iškelkite nusidėvėjusią pjūklo grandinę **5** iš griovelio kreipiamajoje juostoje **4**.
- Įdėkite naują grandinę į angą kreipiamajoje juostoje, pjūklo dantukai turi būti nukreipti reikiama kryptimi; sulyginkite rodyklę ant grandinės su vaizdu ant krumpliaračio dangčio **6**, kaip parodyta K pav.
- Vadovaukitės instrukcijomis, pateikiamomis skyriuje **Kreipiamosios juostos ir pjūklo grandinės sumontavimas**.

Pakaitinę grandinę ir juostą galite gauti artimiausiame „DEWALT“ techninės priežiūros centre.

- Modeliui DCM575 reikalinga pakaitinė grandinė Nr. DWRC1600, dalies numeris 90618541. Pakaitinė 40 cm juosta, dalies numeris 90641855.

Pjūklo grandinės ir kreipiamosios juostos tepimas (L pav.)

Automatinė tepimo sistema

Šiame grandininiame pjūklo įrengta automatinė tepimo sistema, kuri užtikrina, kad pjūklo grandinė ir kreipiamoji juosta būtų nuolat suteptos. Alyvos lygio indikatorius **10** rodo alyvos lygį grandininiame pjūklo. Jei alyvos lygis nesiekia ketvirčio viso lygio, išimkite iš grandininio pjūklo akumuliatorių ir pripilkite tinkamo tipo alyvos. Užbaigę pjovimą visada ištuštinkite alyvos baką.

PASTABA. Naudokite aukštos kokybės juostos ir grandinės alyvą, kad šie elementai būtų tinkamai tepami. Kaip laikiną pakaitalą galima naudoti nedetergentinę SAE30 klasės variklio alyvą. Genint medžius rekomenduojama naudoti augalinės kilmės juostos ir grandinės alyvą. Nerekomenduojama naudoti mineralinės alyvos, nes ji gal pakenkti medžiams. Niekada nenaudokite naudotos ar labai tirštos alyvos. Jos gali apgadinti grandininį pjūklą.

Alyvos bako pildymas

- Paverskite žemyn fiksuojamą svirtį ir atsukite prieš laikrodžio rodyklę ketvirčiu pasukimo, tada nuimkite alyvos dangtelį **16**. Pripilkite į baką rekomenduojamos juostos ir grandinės alyvos, kol alyvos lygis pasieks alyvos lygio indikatorius viršų **10**.
- Vėl uždėkite alyvos dangtelį ir suveržkite ketvirčiu pasukimo pagal laikrodžio rodyklę. Atverskite fiksuojamą svirtį į užfiksuotą padėtį.
- Reguliariai išjunkite grandininį pjūklą ir tikrinkite alyvos lygio indikatorius, kad juosta ir grandinė būtų tinkamai tepamos alyva.

Pjūklo transportavimas (A, M pav.)

- Prieš transportuodami pjūklą, visada išimkite akumuliatorių iš įrankio ir uždenkite kreipiamąją juostą **4** dėklu **11** (M pav.).
- Įjunkite grandinės stabdį spausdami pirmyn grandinės stabdį / priekinį apsaugą rankoms **3**.

NAUDOJIMAS

Naudojimo instrukcijos



ISPĖJIMAS! Visuomet laikykitės saugos instrukcijų ir galiojančių reglamentų.



ISPĖJIMAS! Norėdami sumažinti sunkių susižeidimų pavojų, prieš atlikdami bet kokius įtaisų ar priedų reguliavimo ar nuėmimo / montavimo darbus, išjunkite įrankį ir ištraukite akumuliatorių. Netyčia įjungus galima susižeisti.

Tinkama rankų padėtis (A, J pav.)



ISPĖJIMAS! Siekdami sumažinti sunkaus susižeidimo pavojų, **BŪTINAI** laikykite rankas tinkamoje padėtyje, kaip parodyta.



ISPĖJIMAS! Siekdami sumažinti sunkaus susižeidimo pavojų, **BŪTINAI** tvirtai laikykite įrankį, kad atlaikytumėte staigių reakciją.

Tinkama rankų padėtis: kairė ranka turi būti ant priekinės rankenos **13**, o dešinė ranka – ant galinės rankenos **12**.

Grandininio pjūklo naudojimas (A, N–O pav.)



ISPĖJIMAS! Perskaitykite ir išsiaiškinkite visas instrukcijas. Jei bus nesilaikoma visų toliau pateiktų instrukcijų, gali kilti elektros smūgio, gaisro ir (arba) sunkaus sužeidimo pavojus.

- Saugokitės atatrunkos, dėl atatrunkos galima sunkiai ar mirtinai susižaloti. Siekdami išvengti atatrunkos pavojaus, žr. svarbias saugios instrukcijas skyriuje **Saugokitės atatrunkos**.
- Nesiekite per toli. Nepjaukite didesniame nei krūtinės aukštyje. Būtinai stovėkite tvirtai. Kojos turi būti praskėstos. Tolygiai paskirstykite svorį abiem kojoms.
- Kairė ranka tvirtai suimkite priekinę rankeną **13**, o dešinė ranka turi būti uždėta ant dešinėsios rankenos

12, kad kūnas būtų kairėje kreipiamosios juostos pusėje.

- Nelaikykite grandininio pjūklo už priekinės apsaugos rankoms / grandinės stabdžio **3**. Kairės rankos alkūnė turi būti sulenkta taip, kad kairė ranka būtų tiesi ir atlaikytų atatrunką.



ISPĖJIMAS! Niekada nesukeiskite rankų (kairė ranka ant dešinės rankenos, o dešinė – ant priekinės rankenos).



ISPĖJIMAS! Dirbdami grandininio pjūklu stebėkite, kad jokia kūno dalis nebūtų vienoje linijoje su kreipiamąja juosta **4**.

- Niekada nedirbkite įsilipę į medį, nepatogioje padėtyje, ant kopėčių ar kito nestabilaus paviršiaus. Galite prarasti pjūklo kontrolę ir sunkiai susižaloti.
- Visą laiką pjaukite grandininiam pjūklui veikiant maksimaliomis apsukomis.
- Leiskite pjauti pjūklui. Spauskite tik labai švelniai. Nespauskite grandininio pjūklo pjūvio gale.



ISPĖJIMAS! Jei pjūklo nenaudojate, visada palikite įjungtą grandinės stabdį, išimkite akumuliatorių.

Įjungimo / išjungimo jungiklis

Visada stabiliai stovėkite ir tvirtai laikykite grandininį pjūklą suėmę abiem rankomis, nykščiai ir pirštai turi būti ant abiejų rankenų.

Šis įrankis yra su reguliuojamų apsukų gaiduku. Norėdami įjungti įrankį, įsitinkinkite, kad neįjungtas grandinės stabdys. Spauskite žemyn atrakinimo svirtį **2**, parodytą N pav., tada suspauskite gaiduką **1**. Įrenginiui pradėjus veikti, atrakinimo svirtį galite atleisti. Kuo stipriau spaudžiate gaiduką, tuo greičiau veikia įrankis.

Norėdami, kad įrenginys ir toliau veiktų, privalote laikyti nuspaudę gaiduką. Norėdami įrankį išjungti, atleiskite gaiduką.

PASTABA. Jei pjaudami per stipriai spausite, pjūklas išsijungs. Norėdami jį įjungti iš naujo, atleiskite atrakinimo svirtį **2** ir gaiduką **1**. Tada pradėkite pjauti spausdami silpniau. Leiskite pjūklui pjauti jo paties ritmu.



ISPĖJIMAS! Niekada nebandykite užfiksuoti jungiklio **ĮJUNGIMO** padėtyje.

Grandinės stabdžio nustatymas

Šis grandininis pjūklas yra su varikline grandinės stabdymo sistema, kuri greitai sustabdo grandinę įvykus atatrunkai.

- Išimkite akumuliatorių iš įrankio.
- Norėdami įjungti grandinės stabdį, stumkite grandinės stabdį / priekinę apsaugą rankoms **3** pirmyn, kol užsifiksuos vietoje.
- Traukite grandinės stabdį / priekinę apsaugą rankoms **3** link priekinės rankenos **13** į nustatymo padėtį, kaip parodyta O pav.
- Įrankis parengtas veikti.

PASTABA. Įvykus atatrunkai kairė ranka palies priekinę apsaugą stumdama ją į priekį, link ruošinio. Tada įrankis bus sustabdytas.

Grandinės stabdžio tikrinimas

Prieš kiekvieną naudojimą patikrinkite grandinės stabdį ir įsitinkinkite, kad jis veikia tinkamai.

- Padėkite įrankį plokščio ir tvirto paviršiaus. Įsitinkinkite, kad pjūklas grandinė **5** yra ne ant pagrindo.
- Tvirtai laikydami abiem rankomis, įjunkite grandininį pjūklą.
- Sukite kairę ranką pirmyn apie priekinę ranką **13**, kad plaštakos išorinė dalis paliestų grandinės stabdį / priekinę apsaugą rankoms **3** ir stumtų ją pirmyn, link ruošinio. Grandininis pjūklas iškart sustos.

PASTABA. Jei pjūklas iškart nesustoja, nustokite dirbti įrankiu ir nugubenkite jį į artimiausią „DEWALT“ priežiūros centrą.

! **ISPĖJIMAS!** Prieš pjudami būtinai nustatykite grandinės stabdį.

Bendrieji pjovimo metodai

(A, P, Q, U, V, W pav.)

Medžio vertimas

Tai medžio nupjovimo procesas. Prieš versdami medį įsitinkinkite, kad akumulatorius yra visiškai įkrautas ir galėsite užbaigti darbą jo neįkraudami. Neverskite medžių vėjuotu oru.

! **ISPĖJIMAS!** Verčiant medžius galima susižaloti. Šį darbą turi atlikti patyręs darbuotojas.

- Prieš pradėdami pjauti reikia numatyti atsitraukimo kelią, jei reikia, pašalinti iš jo kliūtis. Atsitraukimo kelias turi būti atgal ir įstrižai tikėto virtimo linijos galui. (U pav.)

U pav.

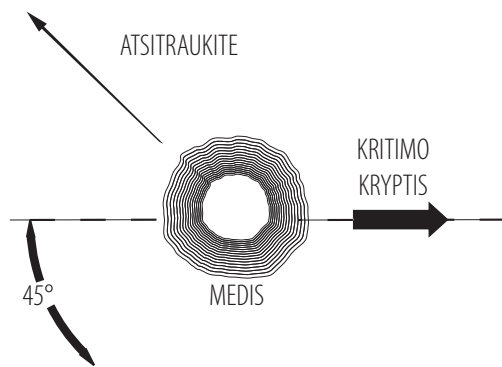

- Prieš pradėdami versti medį įvertinkite jo natūralų siekį, ilgesnių šakų buvimą vietą ir vėjo kryptį, tada nustatykite galimą jo virtimo pobūdį. Turėkite pleištu (medinių, plastikinių ar aliumininių) ir sunkų plaktuką. Nuo medžio vietos, kur darysite pjūvius, pašalinkite purvą, akmenis, atsilupusią žievę, vinis, kabes ir laidus.
- Apatinė griovelio įpjova. Padarykite 1/3 medžio skersmens griovelio įpjovą, statmeną kritimo krypčiai. Pirmiausia padarykite apatinę horizontalią griovelio įpjovą. Taip atliekant antrą griovelio įpjovą nebus sugnybta pjūklo grandinė arba kreipiamoji juosta (V pav.).
- Galinė vertimo įpjova. Galinė vertimo įpjova turi būti bent 51 mm aukščiau už horizontalią griovelio įpjovą. Galinė vertimo įpjova turi būti lygiagrečiai horizontaliai griovelio įpjovai. Atlikite galinę vertimo įpjovą taip, kad liktų pakankamai nenupjautos medžio dalies kaip lanksto.

Lankstas neleidžia medžiui pasisukti ir virsti netinkama kryptimi. Nepjaukite per lankstą (V pav.).

- Kai vertimo pjūvis yra per arti lanksto vietos, medis pradeda virsti. Jei yra galimybė, kad medis virs ne norima kryptimi arba atšoks atgal ir sugnybs grandininį pjūklą, nustokite pjauti ir naudokite pleištus kad atvertumėte įpjovą, tada paverskite medį norima virtimo kryptimi. Kai medis ims virsti, ištraukite grandininį pjūklą iš įpjovos, sustabdykite variklį, padėkite pjūklą ant žemės ir greitai atsitraukite numatytu atsitraukimo keliu. Atkreipkite dėmesį į virstančias šakas, žiūrėkite, kur einate.

V pav.

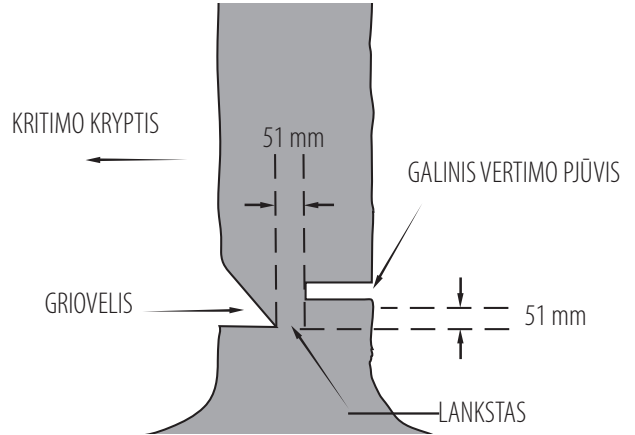

Šakų pjovimas

Pašalinkite šakas nuo nukirsto medžio. Pjudami šakas, palikite didesnes apatines, kad jos fiksuotų rąstą ant žemės. Nupjaukite mažesnes šakas vienu kartu. Ištemptas šakas galima pjauti nuo šakos apačios į viršų, saugant, kad grandinė neįsipainiotų, kaip parodyta P pav. Pjaukite priešingoje pusėje esančias šakas, kad medžio kamienas būtų tarp jūsų ir pjūklo. Niekada nepjaukite tarp kojų, apžergę pjaunamą šaką.

Pjaustymas į sortimentus

! **ISPĖJIMAS!** Pradedantiesiems rekomenduojama pasipraktikuoti pjauti ant ožio.

Nuleisto medžio ar rąsto supjaustymas. Pjovimo pobūdis priklauso nuo to, kaip rąstas atremtas. Jei įmanoma, naudokite ožį (Q pav.).

- Visada pradėkite pjauti tik grandinei įsisukus iki maksimalių apskukų.
- Grandininio pjūklo apatinį smaigą **22** padėkite už pradinio pjūvio vietos, kaip parodyta W pav.
- Įjunkite grandininį pjūklą, tada sukite grandinę ir juostą žemyn į medį, naudodami smaigą kaip lankstą.
- Kai grandininis pjūklas įeis į medį 45 laipsnių kampu, išlyginkite pjūklą ir kartokite veiksmus, kol visiškai prapjausite.
- Kai medis paremtas per visą ilgį, padarykite pjūvį nuo viršaus (viršutinis pjūvis), saugokitės, kad nepjautumėte žemės, nes pjūklas greit nudils.

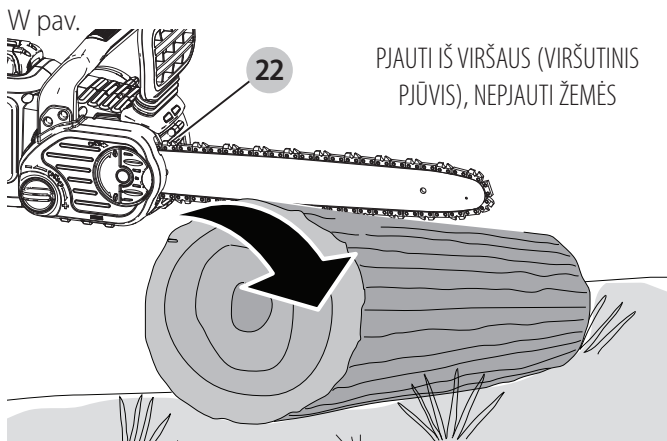

W pav.
PJAUTI IŠ VIRŠAUS (VIRŠUTINIS PJŪVIS), NEPJAUTI ŽEMĖS

- **X pav.** Kai atremtas vienu galu Pirmiausia nupjaukite 1/3 skersmens nuo apatinės pusės (apatinis pjūvis). Tada užbaikite pjūvį pjaudami iš viršaus, kad pasiektumėte pirmąjį pjūvį.

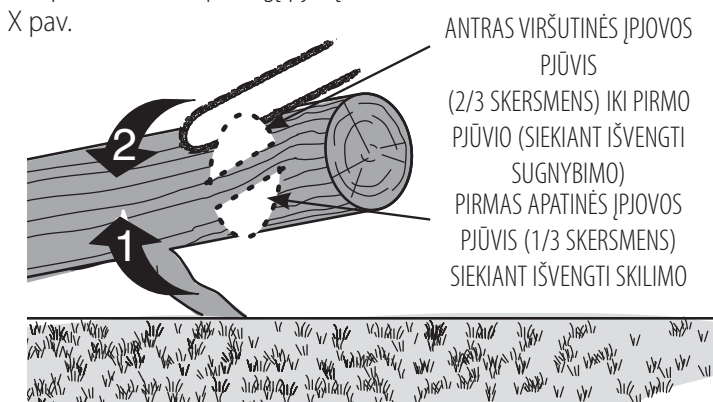

X pav.
ANTRAS VIRŠUTINIS ĮPJOVOS PJŪVIS (2/3 SKERSMENS) IKI PIRMO PJŪVIO (SIEKIANT IŠVENGTI SUGNYBIMO)
PIRMAS APATINĖS ĮPJOVOS PJŪVIS (1/3 SKERSMENS) SIEKIANT IŠVENGTI SKILIMO

- **Y pav.** Kai atremtas abiejuose galuose. Pirmiausia nupjaukite 1/3 žemyn nuo viršutinio pjūvio. Tada užbaikite pjūvį pjaudami iš apačios 2/3, kad pasiektumėte pirmąjį pjūvį.

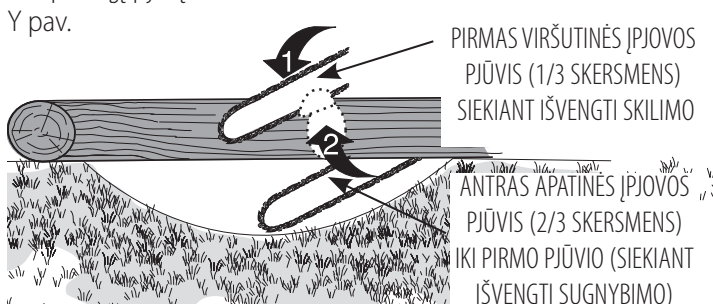

Y pav.
PIRMAS VIRŠUTINĖS ĮPJOVOS PJŪVIS (1/3 SKERSMENS) SIEKIANT IŠVENGTI SKILIMO
ANTRAS APATINĖS ĮPJOVOS PJŪVIS (2/3 SKERSMENS) IKI PIRMO PJŪVIO (SIEKIANT IŠVENGTI SUGNYBIMO)

- Dirbdami ant šlaito visada stovėkite įkalnėje esančio rąsto pusėje. Norėdami visiškai išlaikyti valdymą perpjaudami medieną, sumažinkite pjovimo spaudimą pjūvio pabaigoje, neatleisdami grandininio pjūklo rankenų. Neleiskite grandinei liestis prie žemės. Užbaigę pjūvį palaukite, kol grandinė sustos, tada perkeltkite grandininį pjūklą. Prieš pradėdami kitą pjūvį visada išjunkite variklį.

BENDROJI IR TECHNINĖ PRIEŽIŪRA

Įrankį valykite drėgna šluoste ir švelniu muilu. Nevalykite plastikinio pjūklo korpuso tirpikliais. Saugokite įrankį nuo bet kokių skysčių: niekada nepanardinkite jokios šio įrankio dalies į skystį.

SVARBU. Siekiant užtikrinti gaminio SAUGĄ ir PATIKIMUMĄ, remonto, techninės priežiūros ir reguliavimo darbai turi būti atliekami tik „DEWALT“ įgaliotuose serviso centruose, naudojant identiškas pakaitines dalis.

Reguliariai prižiūrint užtikrinama ilga ir veiksminga grandininio pjūklo eksploatacija.

Grandinė ir juosta

Po keletą darbo valandų nuimkite krumpliaračio dangtį, kreipiamąją juostą bei grandinę ir kruopščiai nuvalykite šepėčiu minkštais šereliais. Nuvalykite šiukšles nuo juostos tepimo angos. Keičiant nudilusias grandines aštriomis verta apversti grandinės juostą iš apačios į viršų.

Pjūklo grandinės galandinimas (R–T pav.)

⚠️ ATSARGIAI! Aštri grandinė. Dirbdami su grandine, visada mūvėkite pirštines. Grandinė yra aštri, galite įsipjauti net į nejudančią grandinę.

⚠️ ĮSPĖJIMAS! Aštri judanti grandinė. Prieš atlikdami toliau nurodytus veiksmus visada išimkite akumuliatorių iš įrankio, kad jis netyčia neįsijungtų. Kitaip galite sunkiai susižeisti.

PASTABA. Jei pjaunant pjovikliai perbrauks per žemę arba vinį, iškart atšips.

Siekiant, kad grandininis pjūklas veiktų maksimaliai efektyviai, svarbu užtikrinti, kad pjūklo grandinės dantys būtų aštrūs. Vadovaukitės toliau pateikiamais naudingais pjūklo grandinės galandinimo patarimais:

1. Geriausiems rezultatams grandinei galąsti naudokite 4,5 mm dildę ir dildės laikiklį arba kreiptuvą. Taip visada galėsite tinkamu kampu.
2. Padėkite dildės laikiklį horizontaliai ant viršutinės plokštės ir pjoviklio gylio matuoklio.
3. **R pav.** Išlaikykite tinkamą 30° viršutinės plokštės 21 galandinimo kampą dildės kreiptuve lygiagrečiai grandinei (galąskite 60° kampu nuo grandinės, žiūrint iš šono).
4. Pirmiausia pagaląskite vienos grandinės pusės pjoviklius. Galąskite nuo kiekvieno pjoviklio vidaus į išorę. Tada apsuokite pjūklą ir pakartokite veiksmus (2, 3, 4) kitoje grandinės pusėje esantiems pjovikliams.

PASTABA. Plokščia dilde pagaląskite gylio ribotuvų viršų (grandinės grandies dalis priešais pjoviklį), kad jie būtų apie 0,635 mm žemiau pjoviklių viršaus, kaip parodyta **S pav.**

5. **T pav.** Visų pjoviklių ilgis turi būti vienodas.
6. Jei priekinių ar šoninių plokščių chromuoti paviršiai yra pažeisti, galąskite, kol pašalinsite pažeidimą.

⚠️ ATSARGIAI! Pagaląsti pjovikliai bus aštrūs, būkite labai atsargūs.

PASTABA. Kaskart pagalandus grandinę ji šiek tiek praranda mažos atatrakos savybių, todėl būtina elgtis itin atsargiai. Rekomenduojama negaląsti grandinės daugiau negu keturis kartus.

Priedai

⚠️ ĮSPĖJIMAS! Gali būti pavojinga naudoti kitus, nei šiame vadove rekomenduojamus priedus.

Pakaitinę grandinę ir juostą galite gauti artimiausiame „DEWALT“ įgaliotame techninės priežiūros centre. Naudoti tik su mažos atatrakos juosta ir grandine.

DCM575 siūlomos juostos ir grandinės:

- Juosta: **40 cm**, dalies Nr. 90641855
46 cm, dalies Nr. N500117
- Grandinė: **40 cm**, dalies Nr. 90618541
46 cm, dalies Nr. N500152

TECHNINĖ PRIEŽIŪRA

Šis „DEWALT“ elektrinis įrankis skirtas ilgalaikiam darbui, prireikiant minimalios techninės priežiūros. Įrankis veiks kokybiškai ir ilgai, jei jį tinkamai prižiūrėsite ir reguliariai valysite.



ISPĖJIMAS! *Norėdami sumažinti sunkių susižeidimų pavojų, prieš atlikdami bet kokius įtaisų ar priedų reguliavimo ar nuėmimo / montavimo darbus, išjunkite įrankį ir ištraukite akumuliatorių. Netyčia įjungus galima susižeisti.*

Įkrovikliui ir akumuliatoriui jokios priežiūros nereikia.



Tepimas

Žr. *Pjūklo grandinės ir kreipiamosios juostos tepimas* (L pav.)



Valymas



ISPĖJIMAS! *Kai tik pastebėsite, kad pagrindiniame korpuse arba aplink ventilacijos angas susikauptė purvo ar dulkių, išpūskite jas sausu oru. Atlikdami šį darbą, dėvėkite aprobuotą akių apsaugą ir dulkių kaukę.*



ISPĖJIMAS! *Nemetalinių įrankio dalių niekada nevalykite tirpikliais arba kitais stipriais chemikalais. Šie chemikalai gali susilpninti šioms dalims gaminti panaudotas medžiagas. Naudokite tik švelniu muiliniu vandeniu sudrėkintą šluostę. Saugokite įrankį nuo bet kokių skysčių: niekada nepanardinkite jokios šio įrankio dalies į skystį.*

Pasirinktinais priedais



ISPĖJIMAS! *Kadangi su šiuo gaminiu nebuvo bandomi kiti nei „DEWALT“ priedai, juos su šiuo įrankiu naudoti pavojinga. Siekiant sumažinti sužeidimo pavojų, su šiuo gaminiu rekomenduojama naudoti tik „DEWALT“ priedus.*

Dėl papildomos informacijos apie tinkamus priedus kreipkitės į savo vietos įgaliotąjį atstovą.

Aplinkosauga



Atskiras surinkimas. Šiuo simboliu pažymėtų gaminių ir akumuliatorių negalima išmesti kartu su kitomis buitinėmis atliekomis.

Gaminiuose ir akumuliatoriuose yra medžiagų, kurias galima pakartotinai panaudoti arba perdirbti: taip sumažinsite aplinkos taršą ir naujų žaliavų poreikį. Priduokite elektrinius prietaisus ir akumuliatorius perdirbti, laikydamiesi vietinių reglamentų. Daugiau informacijos rasite tinklavietėje www.2helpU.com.

Akumulatorius

Šis ilgalaikiam naudojimui skirtas akumulatorius turi būti įkraunamas tuomet, kai nebegali maitinti įrankio pakankama

galia. Techninės eksploatacijos pabaigoje gaminį reikia utilizuoti nepakenkiant aplinkai:

- Visiškai iškrovę išimkite akumuliatorių iš įrankio.
- Ličio jonų akumuliatorius galima perdirbti. Gražinkite juos savo įgaliotajam atstovui arba pridukite į vietos surinkimo punktą. Taip surinkti akumuliatoriai bus perdirbti arba tinkamai utilizuoti.

TRIKČIŲ ŠALINIMAS

Problema	Sprendimas
Įrenginys neįsijungia.	<ul style="list-style-type: none"> Patikrinkite, ar tinkamai įdėtas akumulatorius. Patikrinkite akumulatoriaus įkrovos reikalavimus. Patikrinkite, ar pirma iki galo nuspaustas atrakinimo mygtukas, tada paspaustas pagrindinis gaidukas.
Dirbant įrenginys išsijungia.	<ul style="list-style-type: none"> Įkraukite akumuliatorių. Įrenginys stipriai spaudžiamas. Įjunkite iš naujo ir mažiau spauskite.
Akumulatorius neįkraunamas.	<ul style="list-style-type: none"> Įdėkite akumuliatorių į įkroviklį ir kraukite, kol užsidegs raudona įkrovimo lemputė. Jei akumuliatorius visiškai išsekęs, įkraukite jį iki 8 valandų. Prijunkite įkroviklio kištuką prie veikiančio elektros lizdo. Daugiau informacijos rasite skyriuje Svarbios įkrovimo pastabos. Patikrinkite srovę lizde, prijungdami kitą prietaisą. Patikrinkite, ar lizdas prijungtas prie šviesos jungiklio, kuris išjungia elektrą, kai užgesinate šviesą. Perkelkite įkroviklį ir prietaisą ten, kur oro temperatūra aukštesnė nei 4,5 °C arba žemesnė nei 40,5 °C.
Perkaito juosta / grandinė.	<ul style="list-style-type: none"> Žr. skyrių Grandinės įtempimo reguliavimas. Žr. skyrių Grandinės tepimas.
Grandinė yra laisva.	<ul style="list-style-type: none"> Žr. skyrių Grandinės įtempimo reguliavimas.
Prasta pjūvio kokybė.	<ul style="list-style-type: none"> Žr. skyrių Grandinės įtempimo reguliavimas. PASTABA. Pernelyg didelis įtempimas lemia didelį juostos ir grandinės nusidėvėjimą ir naudojimo trukmės sumažėjimą. Prieš kiekvieną pjūvimą patepkite. Žr. skyrių Pjūklo grandinės keitimas.

Problema**Sprendimas**

Įrenginys veikia,
tačiau nepjauna.

- Galbūt atvirkščiai įrengta grandinė.
Žr. skyrius, kuriuose aprašytas
grandinės sumontavimas ir
nuėmimas.
-

Įrenginys
netepamas.

- Pripildykite alyvos baką.
 - Nuvalykite kreipiamąją juostą,
krumpliaratį ir jo dangtį. Žr. skyrių
Bendroji ir techninė priežiūra.
-

54 V MOTORZĀĢIS

DCM575

Apsveicam!

Jūs izvēlējāties DEWALT instrumentu. DEWALT ir viens no uzticamākajiem profesionālu elektroinstrumentu lietotāju partneriem, jo tam ir ilggadīga pieredze instrumentu izveidē un inovatorismā.

Tehniskie dati

		DCM575
Spriegums	V_{DC}	54
Apvienotā Karaliste un Īrija	V_{DC}	54
Akumulatora veids		Litija jonu
Ķēdes sliedes garums	cm	40
Maksimālais ķēdes ātrums (tukšgaitā)	m/s	15
Maksimālais zāģēšanas platums	cm	40
Eļļas tvertnes tilpums	ml	115
Svars (bez akumulatora)	kg	4,4
Trokšņa un vibrāciju vērtība (trīs asu vektoru summa) saskaņā ar EN60745-2-13:2009+A1:2010:		
L_{PA} (skaņas emisijas spiediena līmenis)	dB(A)	80,5
L_{WA} (skaņas jaudas līmenis)	dB(A)	100,5
K (neprecizitāte norādītajam skaņas līmenim)	dB(A)	3
Vibrāciju emisijas vērtība $a_h =$		
	m/s ²	3,5
Neprecizitāte K =		
	m/s ²	1,5

Šajā informācijas lapā norādītā vibrāciju emisijas vērtība ir izmērīta saskaņā ar standarta pārbaudes metodi, kas norādīta EN60745, un to var izmantot viena instrumenta salīdzināšanai ar citu. Šo vērtību var izmantot, lai iepriekš novērtētu iedarbību.

BRĪDINĀJUMS! Deklarētā vibrāciju emisijas vērtība attiecas uz instrumenta galveno paredzēto lietošanu. Tomēr vibrāciju emisija var atšķirties atkarībā no tā, kādiem darbiem instrumentu lieto, kādus piederumus tam uzstāda vai cik labi veic tā apkopi. Šādos gadījumos var ievērojami palielināties iedarbības līmenis visā darba laikposmā. Novērtējot vibrāciju iedarbības līmeni, līdztekus darba režīmam jāņem vērā arī tas laiks, kad instruments ir izslēgts vai darbojas tukšgaitā. Šādos gadījumos var ievērojami samazināties iedarbības līmenis visā darba laikposmā. Nosakiet arī citus drošības pasākumus, lai aizsargātu operatoru no vibrācijas iedarbības, piemēram, jāveic instrumentu un piederumu apkope, jā rūpējas, lai rokas būtu siltas, jāorganizē darba gaita.

Drošinātāji		
Eiropa	230 V instrumenti	10 ampēri, elektrotīkls
Apvienotā Karaliste un Īrija	230 V instrumenti	3 ampēri, kontaktdakša

EK atbilstības deklarācija

Mašīnu direktīva



54 V motorzāģis DCM575

DEWALT apliecina, ka izstrādājumi, kas aprakstīti **tehniskajos datos**, atbilst šādiem dokumentiem:

2006/42/EK, EN60745-1:2009+A11:2010,

EN60745-2-13:2009+A1:2010.

2000/14/EK, V pielikums, DEKRA Certification B.V.,

Meander 1051 / P.O. Box 5185 6825 MJ ARNHEM / 6802 ED ARNHEM

Nīderlande

Pilnvarotās iestādes ID Nr.: 0344

L_{PA} (izmērītais skaņas spiediena līmenis) 80,5 dB(A)
neprecizitāte (K) = 3,0 dB(A)

L_{WA} (garantētā skaņas jauda) 103 dB(A)

Šie izstrādājumi atbilst arī Direktīvai 2014/30/ES un 2011/65/ES. Lai iegūtu sīkāku informāciju, lūdzu, sazinieties ar DEWALT turpmāk minētajā adresē vai skatiet rokasgrāmatas pēdējo vāku.

Persona, kas šeit parakstījusies, atbild par tehnisko datu sagatavošanu un DEWALT vārdā izstrādā šo apliecinājumu.

Markus Rompel
inženiertehniskās nodaļas priekšsēdētājs
DEWALT, Richard-Klinger-Straße 11,
D-65510, Idstein, Vācija
12.12.2016.



BRĪDINĀJUMS! Lai mazinātu ievainojumu risku, izlasiet lietošanas rokasgrāmatu.

Definīcijas. Ieteikumi par drošību

Turpmāk redzamajās definīcijās izskaidrota signālvārdu nopietnības pakāpe. Lūdzu, izlasiet šo rokasgrāmatu un pievērsiet uzmanību šiem apzīmējumiem.



BĪSTAMI! Norāda draudošu bīstamu situāciju, kuras rezultātā, ja to nenovērš, **iestājas nāve vai tiek gūti smagi ievainojumi.**



BRĪDINĀJUMS! Norāda iespējami bīstamu situāciju, kuras rezultātā, ja to nenovērš, **var iestāties nāve vai gūt smagus ievainojumus.**



UZMANĪBU! Norāda iespējami bīstamu situāciju, kuras rezultātā, ja to nenovērš, **var gūt nelielus vai vidēji smagus ievainojumus.**

Akumulatori				Lādētāji / uzlādes laiks (minūtēs)						
Kat. Nr.	V _{DC}	Ah	Svars kg	DCB107	DCB113	DCB115	DCB118	DCB132	DCB119	DCB413
DCB547	18/54	9,0/3,0	1,25	420	220	140	85	140	X	X
DCB546	18/54	6,0/2,0	1,05	270	140	90	60	90	X	X
DCB497	36	7,5	1,92	X	X	X	X	X	X	150
DCB496	36	6,0	1,88	X	X	X	X	X	X	120
DCB181	18	1,5	0,35	70	35	22	22	22	45	X
DCB182	18	4,0	0,61	185	100	60	60	60	120	X
DCB183/B	18	2,0	0,40	90	50	30	30	30	60	X
DCB184/B	18	5,0	0,62	240	120	75	75	75	150	X
DCB185	18	1,3	0,35	60	30	22	22	22	X	X

IEVĒRĪBAI! Norāda situāciju, kuras rezultātā **negūst ievainojumus**, bet, ja to nenovērš, **var radīt materiālos zaudējumus**.



Apzīmē elektriskās strāvas triecienu risku.



Apzīmē ugunsgrēka risku.

Vispārīgi elektroinstrumenta drošības brīdinājumi



BRĪDINĀJUMS! Izlasiet visus drošības brīdinājumus un norādījumus. Ja netiek ievēroti brīdinājumi un norādījumi, var gūt elektriskās strāvas triecienu, izraisīt ugunsgrēku un/vai gūt smagus ievainojumus.

SAGLABĀJIET VISUS BRĪDINĀJUMUS UN NORĀDĪJUMUS TURPMĀKĀM UZZIŅĀM.

Termins "elektroinstrumenti", kas redzams brīdinājumos, attiecas uz šo elektroinstrumentu (ar vadu), ko darbina ar elektrības palīdzību, vai ar akumulatoru darbināmu elektroinstrumentu (bez vada).

1) Darba zonas drošība

- Rūpējieties, lai darba zona būtu tīra un labi apgaismota. Nesakārtotā un vāji apgaismotā darba zonā var izraisīt negadījumus.
- Elektroinstrumentus nedrīkst darbināt sprādzienbīstamā vidē, piemēram, viegļi uzliesmojošu šķidrumu, gāzu vai putekļu tuvumā. Elektroinstrumenti rada dzirksteles, kas var aizdedzināt putekļus vai izgarojumu tvaikus.
- Strādājot ar elektroinstrumentu, neļaujiet tuvumā atrasties bērniem un nepiederošām personām. Novēršot uzmanību, jūs varat zaudēt kontroli pār instrumentu.

2) Elektrodrošība

- Elektroinstrumenta kontaktdakšai jāatbilst kontaktlīdzdai. Kontaktdakšu nekādā gadījumā nedrīkst pārveidot. Iezemētiem elektroinstrumentiem nedrīkst izmantot pārejas kontaktdakšas. Nepārveidotas kontaktdakšas un

piemērotas kontaktlīdzdas rada mazāku elektriskās strāvas triecienu risku.

- Nepieskarieties iezemētām virsmām, piemēram, caurulēm, radiatoriem, plītiem un ledusskapjiem. Ja jūsu ķermenis ir iezemēts, pastāv lielāks elektriskās strāvas triecienu risks.
- Elektroinstrumentus nedrīkst pakļaut lietus vai mitru laika apstākļu iedarbībai. Ja elektroinstrumentā iekļūst ūdens, palielinās elektriskās strāvas triecienu risks.
- Lietojiet vadu pareizi. Nekad nepārnēsājiet, nevelciet vai neatvienojiet elektroinstrumentu no kontaktlīdzdas, turot to aiz vada. Netuviniet vadu karstuma avotiem, eļļai, asām šķautnēm vai kustīgām detaļām. Ja vads ir bojāts vai sapinies, pastāv lielāks elektriskās strāvas triecienu risks.
- Strādājot ar elektroinstrumentu ārpus telpām, izmantojiet tādu pagarinājuma vadu, kas paredzēts lietošanai ārpus telpām. Izmantojot vadu, kas paredzēts lietošanai ārpus telpām, pastāv mazāks elektriskās strāvas triecienu risks.
- Ja elektroinstrumentu nākas ekspluatēt mitrā vidē, ierīkojiet elektrobarošanu ar noplūdstrāvas aizsargierīci. Lietojot noplūdstrāvas aizsargierīci, mazinās elektriskās strāvas triecienu risks.

3) Personīgā drošība

- Elektroinstrumenta lietošanas laikā esat uzmanīgs, skatieties, ko jūs darāt, rīkojieties saprātīgi. Nelietojiet elektroinstrumentu, ja esat noguris vai atrodaties narkotiku, alkohola vai medikamentu ietekmē. Pat viens mirklis neuzmanības elektroinstrumentu ekspluatācijas laikā var izraisīt smagus ievainojumus.
- Lietojiet individuālos aizsardzības līdzekļus. Vienmēr valkājiet acu aizsargus. Attiecīgos apstākļos lietojot aizsardzības līdzekļus, piemēram, putekļu masku, aizsargapavus ar neslīdošu zoli, aizsargķiveri vai ausu aizsargus, samazinās risks gūt ievainojumus.
- Nepieļaujiet nejaušu iedarbināšanu. Pirms instrumenta pievienošanas kontaktlīdzdai un/vai akumulatora pievienošanas, instrumenta pacelšanas

vai pārnēsāšanas pārbaudiet, vai slēdzis ir izslēgtā pozīcijā. Ja elektroinstrumentu pārnēsājat, turot pirkstu uz slēdža, vai ja kontaktligzdai pievienojat elektroinstrumentu ar ieslēgtu slēdzi, var rasties negadījumi.

- d) **Pirms elektroinstrumenta ieslēgšanas noņemiet no tā visas regulēšanas atslēgas vai uzgriežņu atslēgas.** Ja elektroinstrumenta rotējošajai daļai ir piestiprināta uzgriežņu atslēga vai regulēšanas atslēga, var gūt ievainojumus.
- e) **Nesniedzieties pārāk tālu. Vienmēr cieši stāviet uz piemērota atbalsta un saglabāiet līdzsvaru.** Tādējādi neparedzētās situācijās daudz labāk varat saglabāt kontroli pār elektroinstrumentu.
- f) **Valkājiet piemērotu apģērbu. Nevalkājiet pārāk brīvu apģērbu vai rotaslietas. Netuviniet matus, apģērbu un cimdus kustīgām detaļām.** Brīvs apģērbs, rotaslietas vai gari mati var ieķerties kustīgajās detaļās.
- g) **Ja instrumentam ir paredzēts pievienot putekļu atsūkšanas un savākšanas ierīces, obligāti tās pievienojiet un ekspluatējiet pareizi.** Lietojot putekļu savākšanas ierīci, var mazināt putekļu kaitīgo ietekmi.

4) Elektroinstrumenta ekspluatācija un apkope

- a) **Nelietojiet elektroinstrumentu ar spēku. Izmantojiet konkrētam gadījumam piemērotu elektroinstrumentu.** Ar pareizi izvēlētu elektroinstrumentu tā efektivitātes robežās paveiksiet darbu daudz labāk un drošāk.
- b) **Neekspluatējiet elektroinstrumentu, ja to ar slēdzi nevar ne ieslēgt, ne izslēgt.** Ja elektroinstrumentu nav iespējams kontrolēt ar slēdža palīdzību, tas ir bīstams un ir jāsalabo.
- c) **Pirms elektroinstrumentu regulēšanas, piederumu nomainīšanas vai novietošanas glabāšanā atvienojiet kontaktdakšu no barošanas avota un/ vai no elektroinstrumenta izņemiet akumulatoru.** Šādu profilaktisku drošības pasākumu rezultātā mazinās nejaušas elektroinstrumenta iedarbināšanas risks.
- d) **Glabājiet elektroinstrumentus, kas netiek darbināti, bērniem nepieejamā vietā un neatļaujiet to ekspluatēt personām, kas nav apmācītas to lietošanā vai nepārzina šos noteikumus.** Elektroinstrumenti ir bīstami, ja tos ekspluatē neapmācītas personas.
- e) **Veiciet elektroinstrumenta apkopi. Pārbaudiet, vai kustīgās detaļas ir pareizi savienotas un nostiprinātas, vai detaļas nav bojātas, kā arī vai nav kāds cits apstāklis, kas varētu ietekmēt elektroinstrumenta darbību. Ja instruments ir bojāts, pirms ekspluatācijas tas ir jāsalabo.** Daudzu negadījumu cēlonis ir tādi elektroinstrumenti, kam nav veikta pienācīga apkope.
- f) **Regulāri uzasiniet un tīriet griežņus.** Ja griežņiem ir veikta pienācīga apkope un tie ir uzasināti, pastāv mazāks to iestrēgšanas risks, un tos ir vieglāk vadīt.

- g) **Elektroinstrumentu, tā piederumus, detaļas u. c. ekspluatējiet saskaņā ar šiem norādījumiem, ņemot vērā darba apstākļus un veicamā darba specifiku.** Lietojot elektroinstrumentu tam neparedzētiem mērķiem, var rasties bīstama situācija.

5) Akumulatora ekspluatācija un apkope

- a) **Uzlādējiet tikai ar ražotāja noteikto lādētāju.** Ja ar lādētāju, kas paredzēts vienam akumulatora veidam, tiek lādēts cita veida akumulators, var izcelties ugunsgrēks.
- b) **Lietojiet elektroinstrumentus tikai ar paredzētajiem akumulatoriem.** Ja izmantojat citus akumulatorus, var rasties ievainojuma un ugunsgrēka risks.
- c) **Kamēr akumulators netiek izmantots, glabājiet to drošā attālumā no metāla priekšmetiem, piemēram, papīra saspraudēm, monētām, atslēgām, naglām, skrūvēm vai līdzīgiem maziem metāla priekšmetiem, kuri var savienot abas spaiļes.** Saskaroties akumulatora spailēm, rodas īssavienojums, kas var izraisīt apdegumus vai ugunsgrēku.
- d) **Nepareizas lietošanas gadījumā šķidrums var izteciēt no akumulatora, — nepieskarieties tam. Ja nejauši pieskārāties šķidrumam, noskalojiet saskarsmes vietu ar ūdeni. Ja šķidrums nonāk acīs, meklējiet arī medicīnisku palīdzību.** Šķidrums, kas iztecijs no akumulatora, var izraisīt kairinājumu vai apdegumus.

6) Apkalpošana

- a) **Uzticiet sava elektroinstrumenta apkalpošanu kvalificētam remontstrādniekam, lietojot tikai identiskas rezerves daļas.** Tādējādi tiek saglabāta elektroinstrumenta drošība.

Papildu drošības brīdinājumi motorzāģiem



BRĪDINĀJUMS! Papildu drošības brīdinājumi motorzāģiem.

- **Netuviniet ķermeņa daļas motorzāģim, kad tas darbojas. Pirms motorzāģa iedarbināšanas pārliecinieties, vai tā ķēde nekam nepieskaras.** Pat viens mirklis neuzmanības, strādājot ar motorzāģi, var būt par iemeslu tam, ka motorzāģī ieķeras apģērbs vai kāda ķermeņa daļa.
- **Ar labo roku satveriet motorzāģa aizmugurējo rokturi, bet ar kreiso roku — priekšējo rokturi.** Samainot rokas vietām un šādi turot zāģa rokturus, palielinās ievainojumu risks — šādi nekad neturiet motorzāģi.
- **Turiet elektroinstrumentu tikai aiz izolētajām satveršanas virsmām, jo motorzāģa asmens var saskarties ar apslēptu elektroinstalāciju.** Ja motorzāģa ķēde saskaras ar vadiem, kuros ir strāva, visas instrumenta ārējās metāla virsmas vada strāvu un rada elektriskās strāvas trieciena risku.
- **Valkājiet aizsargbrilles un ausu aizsargus. Ieteicams lietot arī citus aizsardzības līdzekļus galvas, roku, kāju un pēdu aizsardzībai.** Piemērots aizsargapģērbs mazina ievainojumu risku, ko rada gaisā izsviesti priekšmeti vai nejauša saskare ar motorzāģa ķēdi.

- **Nestrādājiet ar motorzāģi, turot to ar vienu roku!** Ja atrodaties kokā un zāģējat ar motorzāģi, varat gūt ievainojumus.
- **Vienmēr saglabājiet stabili stāju un strādājiet ar motorzāģi tikai uz nekustīgas, drošas un līdzīgas virsmas.** Uz slidenas vai nestabilas virsmas, piemēram, trepēm, jūs varat zaudēt līdzsvaru vai kontroli pār motorzāģi.
- **Zāģējot nospriegotu koka zaru, ņemiet vērā, ka notiks atlēciens.** Tiklīdz koksnes šķiedras vairs nav nospriegotas, zars var atsīties pret operatoru un/vai trāpīt motorzāģim tā, ka to nevar savaldīt.
- **Ievērojiet ārkārtīgu piesardzību, zāģējot krūmājus un jaunaudzes.** Elastīgā koksne var ieķerties motorzāģa ķēdē un tikt sviesta jūsu virzienā vai izsist jūs no līdzsvara.
- **Pārnēsājot motorzāģi, turiet to aiz priekšējā roktura pretējā virzienā no sava ķermeņa; motorzāģim jābūt izslēgtam. Transportējot vai uzglabājot motorzāģi, ķēdes sliede jānosēd ar pārvalku.** Pareizi rīkojoties ar motorzāģi, nepastāv tikpat kā nekāds risks nejauši pieskarties rotējošai motorzāģa ķēdei.
- **Ievērojiet norādījumus par eļļošanu, ķēdes spriegošanu un piederumu nomaiņu.** Ja ķēde nav pareizi nospriegota vai ieeļļota, tā var pārtrūkt vai radīt ārkārtīgi lielu atsitienu risku.
- **Rūpējieties, lai instrumenta rokturi vienmēr būtu sausi, tīri un uz tiem nebūtu smērvielu.** Eļļaini rokturi ir slideni un to dēļ var zaudēt kontroli pār instrumentu.
- **Zāģējiet tikai koksni. Neizmantojiet motorzāģi nolūkiem, kam tas nav paredzēts. Piemēram, nelietojiet motorzāģi plastmasas, mūra vai celtniecībai neparedzētu materiālu zāģēšanai.** Lietojot motorzāģi tam neparedzētiem mērķiem, var rasties bīstama situācija.

Atsitienu cēloņi un operatora aizsardzība pret tiem

Atsitiens var rasties tad, kad ķēdes sliedes gals vai uzgalis pieskaras objektam vai kad koks sakļaujas un iespiež motorzāģa ķēdi zāģējuma vietā.

Galam saskaroties ar objektu, dažos gadījumos var tikt izraisīta pēkšņa pretēja reakcija, ātri pasitot ķēdes sliedi uz augšu un atpakaļ operatora virzienā.

Iespiežot motorzāģa ķēdi kopā ar ķēdes sliedes augšpusi, ķēdes sliede var tikt ātri atbīdīta atpakaļ operatora virzienā.

Ikvienas reakcijas ietekmē varat zaudēt kontroli pār motorzāģi, tādējādi gūstot smagus ievainojumus. Nepaļaujieties tikai uz drošības ierīcēm, kas iestrādātas motorzāģī. Strādājot ar motorzāģi, jums jāveic daži pasākumi, lai zāģējot izvairītos no negadījumiem un ievainojumiem.

Atsitiens rodas instrumenta nepareizas lietošanas un/vai nepareizu darba paņēmienu vai apstākļu rezultātā un to var novērst, veicot atbilstošus piesardzības pasākumus, kā norādīts turpmāk:

- **Cieši ar abām rokām turiet motorzāģa rokturus, apvijot ap tiem īkšķus un pārējos rokas pirkstus, un novietojiet ķermeni un rokas tā, lai pretotos atsitienu spēkiem.**

Operators var kontrolēt atsitienu spēku, ja tiek veikti pienācīgi piesardzības pasākumi. Neatļaidiet motorzāģa rokturus.

- **Nesniedzieties pārāk tālu un nezāģējiet augstāk par plecu līniju.** Tādējādi negaidītās situācijās sliedes gals nejauši nepieskaras objektam un jūs varat labāk vadīt motorzāģi.
- **Lietojiet tikai tādas rezerves ķēdes sliedes un ķēdes, kuras ir norādījis ražotājs.** Uzstādot nepiemērotas rezerves sliedes un ķēdes, var rasties atsitiens un/vai ķēde var pārtrūkt.
- **Lai uzasinātu motorzāģa ķēdi, ievērojiet ražotāja norādījumus par ķēdes asināšanu un apkopi.** Samazinot dziļummēra augstumu, rodas lielāks atsitienu risks.

Piesardzības pasākumi, kas jāievēro, lai mazinātu atsitienu risku

1. **Cieši satveriet zāģi. Kad motors darbojas, stingri turiet motorzāģi ar abām rokām. Stingri turiet motorzāģa rokturus, apvijot ap tiem īkšķus un pārējos rokas pirkstus.** Zāģējot ar ķēdes sliedes apakšmalu, ķēde velk zāģi uz priekšu, savukārt, zāģējot ar ķēdes sliedes augšmalu, ķēde stumj zāģi atpakaļ.
2. **Nesniedzieties pārāk tālu.**
3. **Vienmēr cieši stāviet uz piemērota atbalsta un saglabājiet līdzsvaru.**
4. **Ķēdes sliedes gals nedrīkst pieskarties baļķim, zaram, zemei vai citam šķērslim.**
5. **Nezāģējiet augstāk par plecu līniju.**
6. **Lietojiet tādas ierīces kā pretatsitienu ķēdi un samazināta atsitienu ķēdes sliedi, lai mazinātu riskus, kas saistīti ar atsitienu.**
7. **Lietojiet tikai tādas rezerves ķēdes sliedes un ķēdes, kuras ir norādījis ražotājs, vai līdzvērtīgas.**
8. **Kad ķēde darbojas, sliedes gals nedrīkst pieskarties šķēršļiem.**
9. **Aizvāciet no darba zonas visus šķēršļus, piemēram, citus kokus, zarus, akmeņus, žogus, celmus u. c.** Attīriet zāģējamo baļķi vai zaru no šķēršļiem vai izvairieties no tiem, lai motorzāģa ķēde pret tiem neatdurtos.
10. **Motorzāģa ķēde ir regulāri jāasina un pareizi jānospriego. Vaļīga vai neasa ķēde var palielināt atsitienu risku. Regulāri pārbaudiet spriegojumu, pirms tam izslēdzot motoru un atvienojot instrumentu no elektrotīkla. Motors nedrīkst darboties.**
11. **Sākot zāģēšanu un zāģējot, ķēdei jādarbojas pilnā ātrumā.** Ja ķēde darbojas lēnāk, var rasties atsitiens.
12. **Vienā piegājienā pārzāģējiet vienu baļķi.**
13. **Ievērojiet ārkārtīgu piesardzību atsākot zāģēt iepriekš iezāģētā vietā.** Ievietojiet rievotos atdurus koksne un nogaidiet, līdz ķēde sasniedz pilnu ātrumu, tad sāciet zāģēšanu.
14. **Nemēģiniet veikt iezāģējumus vai konusveida iegriezumus.**
15. **Uzmanieties, lai izkustējies baļķis vai citi spēki neaizvērtu zāģējuma vietu, neiespiestu ķēdi vai tajā neiegāztos.**

Pretatsitiena drošības funkcijas



BRĪDINĀJUMS! Šim zāģim ir vairākas funkcijas, kas palīdz mazināt atsitiena risku, tomēr tās nevar pilnībā novērst bīstamo reakciju. Strādājot ar motorzāģi, nepaļaujieties tikai uz drošības funkcijām. Jums jāievēro visi rokasgrāmatā minētie drošības piesardzības pasākumi, norādījumi un apkopes darbi, lai mazinātu atsitiena un citu spēku radīto risku, kuru rezultātā var gūt ievainojumus.

- Samazināta atsitiena ķēdes sliede, kuras galam ir neliels rādiuss, lai atsitiena bīstamā zona būtu mazāka. Samazināta atsitiena ķēdes sliede ir viens no līdzekļiem, kā ievērojami samazināt atsitienu skaitu un bīstamības pakāpi, ja tā pārbaudīta saskaņā ar elektrisko motorzāģu drošības prasībām.
- Pretatsitiena ķēde, kura veidota ar profilētu dziļummēru un aizsargposmu, kas novirza atsitienu un ļauj zāģim pakāpeniski iegrimt koksnē.
- Nezāģējiet ar motorzāģi, sēžot kokā, stāvot uz trepēm, sastatnēm vai atrodoties uz citas nestabilas virsmas.
- Turiet instrumentu pie izolētā roktura, ja grieznis darba laikā var saskarties ar apslēptu elektroinstalāciju. Ja notiks saskare ar vadiem, kuros ir strāva, visas instrumenta ārējās metāla virsmas vadīs strāvu un radīs elektriskās strāvas trieciena risku.
- Neveiciet darbu, ko vēl neprotat vai kura veikšanai jums trūkst vajadzīgās pieredzes. Rūpīgi izlasiet un pilnībā izprotiet visus šīs rokasgrāmatas norādījumus.
- Pirms motorzāģa iedarbināšanas pārliedieties, vai tā ķēde nekam nepieskaras.
- Nestrādājiet ar motorzāģi, turot to ar vienu roku! Ja to strādājot tur ar vienu roku, var gūt smagus ievainojumus vai smagi ievainot palīgus vai tuvumā esošās personas. Motorzāģis ir paredzēts lietošanai ar divām rokām.
- Rūpējieties, lai rokturi vienmēr būtu sausi, tīri un uz tiem nebūtu smērvielu.
- Neļaujiet netīrumiem, gružiem vai zāģu skaidām sakrāties motorā vai gaisa atveru ārpusē.
- Izslēdziet motorzāģi pirms to noliekat malā.
- Nezāģējiet vītenaugu audzes vai pamežus.
- Ievērojiet ārkārtīgu piesardzību, zāģējot nelielus krūmājus un jaunaudzes, jo elastīgā koksne var ieķerties motorzāģa ķēdē un tikt sviesta jūsu virzienā vai izsist jūs no līdzsvara.



BRĪDINĀJUMS! Dažkārt mašīnslīpēšanas, zāģēšanas, slīpēšanas, urbšanas un citu būvdarbu radīto putekļu sastāvā ir ķīmiskās vielas, kas Kalifornijas štatā klasificētas kā tādas, kas izraisa vēzi, iedzimtus defektus vai kā citādi apdraud reproduktīvo sistēmu. Piemēram, tās var būt šādas ķīmiskās vielas:

- svins no krāsām uz svina bāzes;
- kristāliskais silīcija oksīds, kas rodas no ķieģeļiem, cementa un citiem būvmateriāliem;
- arsēns un hroms no ķīmiski apstrādātiem kokmateriāliem.

Iedarbības risks ir dažāds atkarībā no tā, cik bieži veicat šāda veida darbu. Lai mazinātu šo ķīmisko vielu darbību, strādājiet

labi vēdinātās vietās un valkājiet atzītus aizsardzības līdzekļus, piemēram putekļu masku, kas ir īpaši paredzēta mikroskopisku daļiņu filtrēšanai.

- Izvairieties no ilgstošas saskares ar mašīnslīpēšanas, zāģēšanas, slīpēšanas, urbšanas un citu būvdarbu radītajiem putekļiem. Valkājiet aizsargapģērbu un mazgājiet skartās vietas ar ziepjūdeni. Ja putekļi nonāk mutē, acīs vai pielīp ādai, kaitīgajām ķīmiskajām vielām ir vieglāk absorbēties jūsu organismā.



BRĪDINĀJUMS! Darbinot šo instrumentu, var rasties un/vai izplatīties putekļi, kas var izraisīt smagus un neatgriezeniskus elpceļu bojājumus un citus ievainojumus.

Motorzāģu nosaukumi un termini

- Sagarināšana: nozāģēta koka vai baļķa sazāģēšana īsākos gabalos.
- Motora bremze: ierīce, kas aptur motorzāģa ķēdei, kad mēlīte ir atlaista.
- Motorzāģa ķēdes instrumentgalva: motorzāģis bez motorzāģa ķēdes un ķēdes sliedes.
- Piedziņas zobrats jeb zobrats: zobainā daļa, kas nodrošina piedziņu motorzāģa ķēdei.
- Gāšana: koka nozāģēšanas process.
- Gāšanas aizzāģējums: pēdējais iezāģējums, kas veicams gāšanas procesā. Iezāģējums izdarāms no koka pretējās puses iepretim roba iezāģējumam.
- Priekšējais rokturis: balsta rokturis, kas atrodas motorzāģa priekšpusē vai tās virzienā.
- Priekšējais rokas aizsargs: strukturāls norobežojums starp motorzāģa priekšējo rokturi un ķēdes sliedi. Parasti atrodas tuvu rokas novietojumam uz priekšējā roktura.
- Ķēdes sliede: stingra sliedes konstrukcija, kas balsta un virza motorzāģa ķēdi.
- Ķēdes sliedes uzmava: ap ķēdes sliedi apliekams apvalks, lai pasargātu zobus pret saskari ar citiem priekšmetiem, kad motorzāģis netiek lietots.
- Atsitiens: ķēdes sliedes atpakaļejoša, augšupejoša vai abējāda kustība, kas rodas, ja motorzāģa ķēde sliedes galā saskaras ar kādu priekšmetu, piemēram, baļķi vai zaru, vai arī ja koks sakļaujas un iespiež motorzāģa ķēdi zāģējuma vietā.
- Atsitiens, iespiešana: motorzāģa strauja kustība atpakaļ, kas rodas, ja koks sakļaujas un iespiež sliedes augšpusē esošo motorzāģa ķēdes daļu zāģējuma vietā.
- Atsitiens, rotācija: motorzāģa strauja kustība augšup un atpakaļ, kas rodas, ja sliedes gala augšpusē esošā motorzāģa ķēdes daļa saskaras ar kādu priekšmetu, piemēram, baļķi vai zaru.
- Atzarošana: nogāzta koka zaru nozāģēšana.
- Pretatsitiena ķēde: ķēde, kas atbilst maza atsitiena veikspējas prasībām (pārbaudes veiktas ar motorzāģu tipisku izlasi).
- Normāla zāģēšanas pozīcija: pozīcija, kāda jāieņem, sagarinot un gāžot kokus.
- Aizzāģējums: iezāģēts robs kokā, kas vērsts koka gāšanas virzienā.
- Aizmugurējais rokturis: balsta rokturis, kas atrodas motorzāģa aizmugurē vai tās virzienā.

- *Samazināta atsitienu ķēdes sliede: ķēdes sliede, kas palīdz ievērojami samazināt atsitienu.*
- *Motorzāģa rezerves ķēde: ķēde, kas atbilst maza atsitienu veiktspējas prasībām saskaņā ar pārbaudēm, kas veiktas ar konkrētām motorzāģa ķēdēm.*
- *Motorzāģa ķēde: lokveida ķēde ar zāģa zobiem koksnes zāģēšanas, kuru dzen motors un balsta ķēdes sliede.*
- *Rievotais atduris: izciļņi, kurus izmanto, sagarinot baļķus vai gāžot kokus, lai varētu vienā punktā grozīt motorzāģi.*
- *Slēdzis: ierīce, ar kuru saslēdz vai pārtrauc motorzāģa motora elektrisko ķēdi.*
- *Slēdža sasaiste: mehānisms, kas pārraida kustību no mēlītes uz slēdzi.*
- *Slēdža bloķētājs: pārslēdzams aizturis, kas novērš nejaūšu slēdža iedarbināšanu, ja vien to manuāli neaktivizē.*

Paredzētā lietošana

Šis DEWALT MOTORZĀĢIS DCM575 ir paredzēts tam, lai apzāģētu kokus un nozāģētu baļķus, kuru diametrs nepārsniedz 35 cm.

Atlikušie riski

Lai arī tiek ievēroti attiecīgie drošības norādījumi un tiek uzstādītas drošības ierīces, dažus atlikušos riskus nav iespējams novērst. Tie ir šādi:

- *dzirdes pasliktināšanās;*
- *ievainojuma risks lidojošu daļiņu dēļ;*
- *risks gūt apdegumus no piederumiem, kas darba laikā kļūst karsti;*
- *ievainojuma risks ilgstoša darba ilguma dēļ.*

Elektrodrošība

Elektromotors ir paredzēts tikai vienam noteiktam spriegumam. Pārbaudiet, vai akumulatora spriegums atbilst kategorijas plāksnītē norādītajam spriegumam. Pārbaudiet arī to, vai lādētāja spriegums atbilst elektrotīkla spriegumam.



Šim DEWALT lādētājam ir dubulta izolācija atbilstīgi EN60335, tāpēc nav jālieto iezemēts vads.

Ja barošanas vads ir bojāts, tas ir jānomaina pret īpaši sagatavotu vadu, kas pieejams DEWALT remonta darbnīcās.

Barošanas vada kontaktdakšas nomaiņa (tikai Apvienotajai Karalistei un Īrijai)

Ja ir jāuzstāda jauna barošanas vada kontaktdakša:

- *nekaitīgā veidā atbrīvojieties no nederīgās kontaktdakšas;*
- *pievienojiet brūno vadu pie kontaktdakšas fāzes spaiļes;*
- *pievienojiet zilo vadu pie neitrālās spaiļes.*



BRĪDINĀJUMS! Vadus nedrīkst pievienot pie zemējuma spaiļes.

Ievērojiet uzstādīšanas norādījumus, kas ietilpst labas kvalitātes kontaktdakšu komplektācijā. Ieteicamais drošinātājs: 3 A.

Pagarinājuma vada lietošana

Pagarinājuma vadu nevajadzētu lietot, ja vien bez tā nekādi nevar iztikt. Izmantojiet atzītus pagarinājuma vadus, kas atbilst

lādētāja ieejas jaudai (sk. **tehniskos datus**). Minimālais vadītāja izmērs ir 1 mm²; maksimālais garums ir 30 m.

Ja lietojat kabeļa spoli, vienmēr notiniet vadu no tās pilnībā nost.

SAGLABĀJIET ŠOS NORĀDĪJUMUS

Lādētāji

DEWALT lādētāji nav jāneregulē un ir izstrādāti tā, lai būtu maksimāli vienkārši ekspluatējami.

Svarīgi drošības norādījumi visiem akumulatoru lādētājiem

SAGLABĀJIET ŠOS NORĀDĪJUMUS. Šajā rokasgrāmatā ir iekļauti svarīgi drošības un ekspluatācijas norādījumi savietojamiem akumulatoru lādētājiem (sk. **tehniskos datus**).

- *Pirms lādētāja izmantošanas izlasiet visus norādījumus un brīdinājuma apzīmējumus uz lādētāja, akumulatora un instrumenta, kurā tiek izmantots akumulators.*



BRĪDINĀJUMS! Elektriskās strāvas trieciena risks. Lādētājā nedrīkst iekļūt šķidrums. Var gūt elektriskās strāvas triecienu.



BRĪDINĀJUMS! Ieteicams lietot noplūdstrāvas aizsargierīci ar strāvas atslēgšanas funkciju, kam nominālā noplūdstrāva nepārsniedz 30 mA.



UZMANĪBU! Ugunsbīstamība! Lai mazinātu ievainojuma risku, uzlādējiet tikai DEWALT uzlādējamus akumulatorus. Cita veida akumulatori var eksplodēt, izraisot ievainojumus un sabojājot instrumentu.



UZMANĪBU! Bērni ir jāuzrauga, lai viņi nespēlētos ar instrumentu.

IEVĒRĪBAI! Dažos gadījumos svešķermeņi var izraisīt īssavienojumu atklātos lādētāja uzlādes kontaktos, ja akumulators ir pievienots elektrotīklam. Lādētāja tuvumā nedrīkst novietot vadītspējīgus materiālus, piemēram, dzelzs skaidas, alumīnija foliju vai uzkrājušās metāla daļiņas. Ja lādētājā nav ievietots akumulators, lādētājs ir jāatvieno no elektrotīkla. Pirms lādētāja tīrīšanas tas ir jāatvieno no elektrotīkla.

- **NEDRĪKST lādēt akumulatoru ar citiem lādētājiem, kas nav norādīti šajā rokasgrāmatā.** Lādētājs ir īpaši paredzēts šī akumulatora uzlādēšanai.
- **Šie lādētāji ir paredzēti tikai un vienīgi DEWALT uzlādējamo akumulatoru lādēšanai.** Lietojot tos citiem mērķiem, var izraisīt ugunsgrēka, elektriskās strāvas vai nāvējoša trieciena risku.
- **Nepakļaujiet lādētāju lietus vai sniega iedarbībai.**
- **Atvienojot lādētāju, neraujiet aiz vada, bet gan aiz kontaktdakšas.** Tādējādi mazinās risks sabojāt barošanas vadu un kontaktdakšu.
- **Pārbaudiet, vai vads ir novietots tā, lai uz tā neuzkāptu, pār to nepakluptu vai citādi nesabojātu vai nesarautu.**
- **Neizmantojiet pagarinājuma vadu, ja vien bez tā nevar iztikt.** Lietojot nepareizu pagarinājuma vadu, var izraisīt ugunsgrēka, elektriskās strāvas vai nāvējoša trieciena risku.
- **Uz lādētāja nedrīkst novietot nekādus priekšmetus, kā arī to nedrīkst novietot uz mikstas pamatnes, lai**

nenosprostotu ventilācijas atveres un neizraisītu pārlietu pārkaršanu tā iekšpusē. Novietojiet lādētāju vietā, kur nav karstuma avotu. Lādētāja vēdināšanu nodrošina atveres korpusa augšpusē un apakšpusē.

- **Nelietojiet lādētāju, ja ir bojāts tā vads vai kontaktdakša,** — tie ir nekavējoties jānomaina.
- **Neekspluatējiet vai neizjauciet lādētāju, ja tas ir saņēmis asu triecienu, ticis nomests vai citādi ir bojāts.** Nogādājiet to pilnvarotā apkopes centrā.
- **Lādētāju nedrīkst izjaukt! Ja ir vajadzīga apkope vai remonts, nogādājiet to pilnvarotā apkopes centrā.** Ja tas tiek nepareizi lietots vai no jauna samontēts, var rasties elektriskās strāvas triecienu, nāvējoša triecienu vai aizdegšanās risks.
- Ja barošanas vads ir bojāts, ražotājam, servisa pārstāvim vai līdzvērtīgi kvalificētiem speciālistiem tas ir nekavējoties jānomaina pret jaunu, lai novērstu bīstamību.
- **Pirms lādētāja tīrīšanas tas ir jāatvieno no elektrotīkla. Tādējādi mazinās elektriskās strāvas triecienu risks.** Šis risks nesamazinās, ja izņemat tikai akumulatoru.
- **NEDRĪKST** vienlaicīgi saslēgt kopā divus lādētājus.
- **Lādētājs ir paredzēts darbībai ar standarta 230 V mājsaimniecības elektrisko strāvu. Nedrīkst izmantot citu sprieguma līmeni.** Nemiet vērā, ka tas neattiecas uz transportlīdzekļu lādētājiem.







Akumulatora uzlādēšana (B. att.)

1. Pirms akumulatora ievietošanas pievienojiet lādētāju piemērotai kontaktlīdždai.
2. Ievietojiet akumulatoru **7** lādētājā līdz galam, līdz atduras. Vienmērīgi mirgo sarkanā (uzlādes) lampiņa, norādot, ka uzlādes gaita ir sākusies.
3. Kad sarkanā lampiņa deg vienmērīgi, tas liecina, ka uzlāde ir pabeigta. Tagad akumulators ir pilnībā uzlādēts, un to var sākt lietot vai arī atstāt lādētājā. Lai izņemtu akumulatoru no lādētāja, nospiediet akumulatora atbrīvošanas pogu **15**, kas atrodas uz akumulatora.

PIEZĪME. Lai nodrošinātu litija jonu akumulatora optimālu darbību un maksimālu kalpošanas laiku, pirms lietošanas pilnībā uzlādējiet jaunu akumulatoru.

Lādētāja darbība

Skatiet indikatorus turpmākajā tabulā, lai uzzinātu akumulatora uzlādes statusu.

Uzlādes indikatori	
	Notiek uzlāde 
	Pilnībā uzlādēts 
	Karsta/auksta akumulatora uzlādes atlikšana* 

*Šajā laikā turpina mirgot sarkanā lampiņa un deg dzeltenā lampiņa. Tiklīdz akumulators ir atdzisis līdz piemērotai temperatūrai, dzeltenā lampiņa izdziest, un lādētājs atsāk uzlādes procesu.

Ja akumulators ir bojāts vai tajā ir kļūme, savietojamais lādētājs to neuzlādē. Par bojātu akumulatoru liecina tas, ka neiedegas lādētāja indikators, tiek attēlots simbols, kas liecina par kļūmi akumulatorā, vai arī mirgo indikators.

PIEZĪME. Tas var nozīmēt arī to, ka kļūme ir lādētājā.

Ja lādētājs konstatē kļūmi, nogādājiet lādētāju un akumulatoru pilnvarotā apkopes centrā, lai tos pārbaudītu.

Karsta/auksta akumulatora uzlādes atlikšana

Ja lādētājs konstatē, ka akumulators ir pārāk karsts vai auksts, automātiski tiek aktivizēta karsta/auksta akumulatora uzlādes atlikšana, apturot uzlādi, līdz akumulators ir sasniedzis piemērotu temperatūru. Lādētājs automātiski pārslēdzas akumulatora lādēšanas režīmā. Ar šo funkciju akumulatoram tiek nodrošināts maksimāls kalpošanas laiks.

Auksts akumulators tiek uzlādēts lēnāk nekā silts akumulators. Visā uzlādes ciklā akumulators tiek lēnāk uzlādēts, un maksimālais uzlādes ātrums netiek sasniegts pat tad, ja akumulators ir uzsilis.

Lādētājs DCB118 ir aprīkots ar iekšēju ventilatoru, kas dzesē akumulatoru. Ventilators automātiski ieslēdzas, kad ir jāatdzesē akumulators. Lādētāju nedrīkst lietot, ja ventilators nedarbojas pareizi vai ja ventilācijas atveres ir nosprostotas. Nepieļaujiet, ka svešķermeņi iekļūst lādētāja iekšpusē.

Elektroniskā aizsardzības sistēma

XR sērijas instrumenti ar litija jonu akumulatoriem ir aprīkoti ar elektronisku aizsardzības sistēmu, kas aizsargā akumulatoru pret pārslodzi, pārkaršanu vai dziļu izlādi.

Ja sāk darboties elektroniskā aizsardzības sistēma, instruments tiek automātiski izslēgts. Šādā gadījumā ievietojiet lādētājā litija jonu akumulatoru un lādējiet to, kamēr tas ir pilnībā uzlādēts.

Piestiprināšana pie sienas

Šos lādētājus ir paredzēts piestiprināt pie sienas vai novietot vertikāli uz galda vai darba virsmas. Ja lādētāju piestiprina pie sienas, tam jāatrodas vietā, kur to var pievienot elektriskajai kontaktlīdždai, un zināmā attālumā no stūra vai citiem šķēršļiem, kas var traucēt gaisa plūsmu. Izmantojiet lādētāja aizmugures daļu kā veidni, lai noteiktu montāžas skrūvju izvietošanu uz sienas. Cieši piestipriniet lādētāju, izmantojot vismaz 25,4 mm garas ģipškartona skrūves (jāiegādājas atsevišķi) ar 7–9 mm lielu galvas diametru, kuras ieskrūvē koksnē optimālā dziļumā, atstājot ārpusē apmēram 5,5 mm garu skrūves daļu. Novietojiet lādētāja aizmugurē esošās spraugas pret izvīrītajām skrūvēm un ievietojiet skrūves spraugās.

Norādījumi lādētāja tīrīšanai



BRĪDINĀJUMS! Elektriskās strāvas triecienu risks. Pirms lādētāja tīrīšanas tas ir jāatvieno no maiņstrāvas avota. Netīrumus un smērvielas no lādētāja ārējās virsmas var notīrīt ar lupatiņu vai mīkstu birstīti, kam nav metāla saru. Neizmantojiet ūdeni vai tīrīšanas līdzekļus. Nekādā gadījumā nepieļaujiet, lai instrumentā iekļūst šķidrums; instrumentu nedrīkst iegremdēt šķidrumā.

Akumulatori

Svarīgi drošības norādījumi visiem akumulatoriem

Pasūtot rezerves akumulatoru, jānorāda tā kataloga numurs un spriegums.

Jauns akumulators nav pilnībā uzlādēts. Pirms akumulatora un lādētāja lietošanas izlasiet turpmākos drošības norādījumus. Pēc tam veiciet norādīto uzlādēšanas procesu.

IZLASIET VISUS NORĀDĪJUMUS

- **Akumulatoru nedrīkst lādēt vai lietot sprādzienbīstamā vidē, piemēram, viegli uzliesmojošu šķidrums, gāzu vai putekļu tuvumā.** Ievietojot akumulatoru lādētājā vai izņemot no tā, var uzliesmot putekļi vai izgarojuma tvaiki.
- **Akumulatoru nedrīkst iespiest lādētājā ar spēku. Nepārveidojiet akumulatoru tā, lai tas derētu citam lādētājam, kurš nav savietojams, jo tādējādi akumulators var sabojāties un izraisīt ievainojumus.**
- Uzlādējiet akumulatorus tikai ar DEWALT lādētājiem.
- **NEDRĪKST** akumulatoru apliet ar ūdeni vai citu šķidrums vai iegremdēt kādā šķidrums.
- **Neuzglabājiet vai nelietojiet instrumentu un akumulatoru vietās, kur temperatūra var sasniegt vai pārsniegt 40 °C (104 °F) (piemēram, vasaras laikā ārā nojumēs vai metāla celtnēs).**
- **Akumulatoru nedrīkst sadedzināt pat tad, ja tas ir stipri bojāts vai pilnībā nolietots.** Akumulators ugunī var eksplodēt. Sadedzinot litija jonu akumulatoru, rodas toksiski izgarojuma tvaiki un materiāli.
- **Ja akumulatora šķidrums nokļūst uz ādas, nekavējoties mazgājiet skarto vietu ar maigu ziepjūdeni.** Ja akumulatora šķidrums nokļūst acī, skalojiet to, tecinot ūdeni pār atvērtu aci 15 minūtes vai tikmēr, kamēr pāriet kairinājums. Ja ir vajadzīga medicīniska palīdzība, ievērojiet, ka akumulatora elektrolīta sastāvā ir šķidru organisko karbonātu un litija sāļu maisījumus.
- **Atklātu akumulatoru elementu saturs var izraisīt elpošanas ceļu kairinājumu.** Jāieelpo svaigs gaiss. Ja simptomi nepāriet, meklējiet medicīnisku palīdzību.



BRĪDINĀJUMS! Ugunsbīstamība! Akumulatora šķidrums var uzliesmot, nonākot saskarē ar dzirkstelēm vai liesmu.



BRĪDINĀJUMS! Nekādā gadījumā neatveriet akumulatoru. Ja akumulatora korpuss ir ieplaisājis vai bojāts, to nedrīkst ievietot lādētājā. Akumulatoru nedrīkst lauzt, nomest zemē vai bojāt. Neekspluatējiet akumulatoru vai lādētāju, ja tas ir saņēmis asu triecienu, ticis nomests vai citādi ir bojāts (piemēram, caurdurts ar naglu, pārsists ar āmuru, samīdīts). Var rasties elektriskās strāvas vai nāvējošs trieciens. Bojāti akumulatori jānogādā apkopes centrā, lai tos nodotu pārstrādei.



BRĪDINĀJUMS! Ugunsgrēka risks! Nepārnēsājiet un neuzglabājiet akumulatoru tā, lai atsegtās akumulatora spaiļes saskartos ar metāla priekšmetiem. Piemēram, nelieciet akumulatoru priekšautos, kabatās, darbarīku kastēs, dāvanu komplektu

kārbās, atvilknēs utt., starp naglām, skrūvēm, atslēgām utt.



UZMANĪBU! Kad instruments netiek lietots, tas jānovieto guļus uz stabilas virsmas, no kuras tas nevar nokrist zemē. Dažus instrumentus, kam ir liels akumulators, var novietot stāvus uz tā, taču šādā gadījumā tos var viegli apgāzt.

Transportēšana



BRĪDINĀJUMS! Ugunsgrēka risks! Transportējot akumulatorus, var izcelties ugunsgrēks, ja akumulatora spaiļes nejauši nonāk saskarē ar vadītspējīgiem materiāliem. Transportējot akumulatorus, to spaiļēm ir jābūt aizsargātām un izolētām no materiāliem, kas var ar tām saskarties un izraisīt īssavienojumu.

DEWALT akumulatori atbilst visiem spēkā esošajiem transportēšanas noteikumiem, ko pieprasa nozarē, un tiesiskajiem standartiem, tostarp ANO ieteikumiem par bīstamu kravu pārvadāšanu, Starptautiskās Gaisa transporta asociācijas (IATA) noteikumiem par bīstamām precēm, Starptautiskajiem jūras noteikumiem par bīstamām precēm (IMDG) un Eiropas līgumam par starptautiskiem bīstamo kravu autopārvadājumiem (ADR). Litija jonu elementi un akumulatori ir pārbaudīti atbilstīgi ANO ieteikumos par bīstamu kravu pārvadāšanu iekļautās pārbaudīšanas un kritēriju rokasgrāmatas 38.3. iedaļai.

Vairumā gadījumu uz DEWALT akumulatoru transportēšanu neattiecas 9. kategorijas bīstamo materiālu klasifikācijas pilnais regulējums. Kopumā tikai tie sūtījumi, kuru sastāvā ir litija jonu akumulatori ar nominālo enerģiju virs 100 vatstundām (Wh), ir jātransportē atbilstīgi 9. kategorijas pilnajam regulējumam. Visiem litija jonu akumulatoriem uz iepakojuma ir norādīta enerģijas nominālā ietilpība vatstundās. Turklāt, ņemot vērā sarežģīto regulējumu, DEWALT neiesaka litija jonu akumulatoriem izmantot gaisa pārvadājumus, neskatoties uz to nominālās ietilpības vatstundās. Instrumentiem ar akumulatoriem (kombinētie komplekti) var izmantot gaisa pārvadājumus, ja akumulatora nominālā ietilpība nav lielāka par 100 Wh.

Neskatoties uz to, vai uz transportēšanu attiecas vai neattiecas minētie noteikumi, pārvadātājs ir atbildīgs par jaunāko iepakojuma, marķēšanas/apzīmēšanas un dokumentācijas noteikumu pārzināšanu.

Šajā rokasgrāmatas sadaļā minētā informācija ir sniegta godprātīgi un tiek uzskatīta par pareizu brīdī, kad šis dokuments tika sastādīts. Tomēr netiek sniegtas ne tiešas, ne netiešas garantijas. Pircējs ir atbildīgs par to, lai viņa rīcība atbilstu spēkā esošajiem noteikumiem.

FLEXVOLT™ akumulatora transportēšana

DEWALT FLEXVOLT™ akumulatoram ir divi režīmi: **lietošana un transportēšana.**

Lietošanas režīms. Ja FLEXVOLT™ akumulators atrodas savrup vai ir ievietots DEWALT 18 V instrumentā, tas darbojas kā 18 V akumulators. Ja FLEXVOLT™ akumulators atrodas 54 V vai 108 V (divi 54 V akumulatori) instrumentā, tas darbojas kā 54 V akumulators.

Transportēšanas režīms. Ja uz FLEXVOLT™ akumulatora ir nostiprināts vāciņš, tas ir transportēšanas režīmā. Vāciņam jāatrodas uz akumulatora, lai to transportētu.

Atrodoties transportēšanas režīmā, akumulatora elementu virknes ir elektriski atvienotas, kā rezultātā tas tiek sadalīts pa

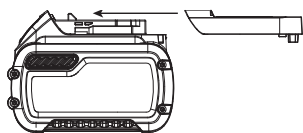

3 atsevišķiem akumulatoriem ar mazāku nominālo enerģiju (Wh), salīdzinot ar 1 akumulatoru, kam ir augstāka nomināla enerģija. Šādi iegūstot 3 akumulatorus ar mazāku nominālo enerģiju, var panākt to, ka uz tiem neattiecas noteikti transportēšanas noteikumi, ko piemēro akumulatoriem ar augstāku enerģiju.

Piemēram, transportējot nomināla enerģija vatstundās var tikt norādīta 3 x 36 Wh, kas nozīmē

3 akumulatorus, katram pa 36 Wh. Lietošanas nomināla enerģija ir 108 Wh (1 veseram akumulatoram).

Lietošanas un transportēšanas režīmu marķējuma paraugs



Ieteikumi par uzglabāšanu

1. Vispiemērotākā uzglabāšanai ir vēsa un sausa vieta, kurā nav tiešu saules staru un kas nav pārāk karsta un auksta. Lai nodrošinātu akumulatora optimālu darbību un maksimālu kalpošanas laiku, uzglabājiet to istabas temperatūrā.
2. Ja akumulatoru novieto ilgstošā glabāšanā, to ieteicams pilnībā uzlādēt un uzglabāt vēsā, sausā vietā, neturot lādētājā.

PIEZĪME. Nav ieteicams uzglabāt pilnībā izlādētus akumulatorus. Pirms lietošanas akumulators ir jāuzlādē.

Uzlīmes uz lādētāja un akumulatora

Šajā rokasgrāmatā redzamās pictogrammas tiek papildinātas ar šādām pictogrammām, kas redzamas lādētāja un akumulatora uzlīmēs.



Pirms ekspluatācijas izlasiet lietošanas rokasgrāmatu.



Uzlādes laiku sk. **tehniskajos datos**.



Nebāziet tajā elektrību vadošus priekšmetus.



Neuzlādējiet bojātu akumulatoru.



Nepakļaujiet ūdens iedarbībai.



Bojāti vadi ir nekavējoties jānomaina.



Uzlādējiet tikai 4–40 °C temperatūrā.



Lietošanai tikai telpās.



Atbrīvojieties no akumulatora videi nekaitīgā veidā.

LI-ION



Uzlādējiet DEWALT akumulatorus tikai ar tiem paredzētajiem DEWALT lādētājiem. Ja ar DEWALT lādētāju uzlādē citu ražotāju akumulatorus, kas nav DEWALT, tie var eksplodēt vai radīt citus bīstamus apstākļus.



Akumulatoru nedrīkst sadedzināt.



LIETOŠANA (bez transportēšanas vāciņa). Piemērs. Nomināla enerģija vatstundās ir 108 Wh (1 vesels akumulators ar 108 Wh).



TRANSPORTĒŠANA (ar iebūvētu transportēšanas vāciņu). Piemērs. Nomināla enerģija vatstundās ir 3 x 36 Wh (3 atsevišķi akumulatori, katrs pa 36 Wh).

Akumulatora veids

Modelis DCM575 darbojas ar 54 V akumulatoru.

Drīkst lietot šādus akumulatorus: DCB546, DCB547. Sīkāku informāciju sk. **tehniskajos datos**.

Iepakojuma saturs

Iepakojumā ietilpst:

- 1 Motorzāģis
- 1 Uzma
- 1 Ķēdes sliede, 40 cm
- 1 Ķēde, 40 cm
- 1 Lietošanas rokasgrāmata

KOMPLEKTĀCIJĀ NAV IEKĻAUTS AKUMULATORS UN LĀDĒTĀJS

- 1 Litija jonu akumulators**
- 1 Litija jonu akumulatora lādētājs**

**Iekļauts tikai modeļa DCM575X1 komplektācijā

- Pārbaudiet, vai transportēšanas laikā nav bojāts instruments, tā detaļas vai piederumi.
- Pirms ekspluatācijas veltiet laiku tam, lai pilnībā izlasītu un izprastu šo rokasgrāmatu.

Apzīmējumi uz instrumenta

Uz instrumenta ir attēlotas šādas pictogrammas:



Pirms ekspluatācijas izlasiet lietošanas rokasgrāmatu.



Valkājiet ausu aizsargus.



Valkājiet acu aizsargus.



Nepakļaujiet lietus iedarbībai.



Ķēdes sliedes galam saskaroties ar priekšmetu, sliede var strauji virzīties augšup un atpakaļ, tādējādi izraisot smagus ievainojumus.



Jāuzmanās, lai ķēdes sliedes gals nesaskartos ar priekšmetiem.



Motorzāģa ķēdes rotācijas virziens.



Motorzāģis jātur ar abām rokām.



Izslēdziet instrumentu. Pirms apkopes veikšanas izņemiet no instrumenta akumulatoru.



Direktīvā 2000/14/EK garantētā skaņas jauda.

Datuma koda novietojums

Datuma kods, kurā ir norādīts arī ražošanas gads, ir nodrukāts uz korpusa.

Piemērs.

2016 XX XX

Ražošanas gads

Apraksts (A. att.)



BRĪDINĀJUMS! Elektroinstrumentu vai tā daļas nedrīkst pārveidot. Var izraisīt bojājumus vai gūt ievainojumus.

- 1 Regulējama ātruma slēdzis
- 2 Bloķēšanas svira
- 3 Ķēdes bremze / priekšējais rokas aizsargs
- 4 Ķēdes sliede
- 5 Motorzāģa ķēde
- 6 Zobrata aizsargs
- 7 Akumulators
- 8 Ķēdes sliedes regulēšanas fiksators
- 9 Ķēdes spriegotājs
- 10 Eļļas līmeņa indikators
- 11 Ķēdes sliedes uzmava
- 12 Aizmugurējais rokturis
- 13 Priekšējais rokturis
- 14 Akumulatora korpus
- 15 Akumulatora atbrīvošanas poga
- 16 Eļļas tvertnes vāciņš (nav attēlots)

Paredzētā lietošana

Šis motorzāģis ir paredzēts profesionāliem zāģēšanas darbiem.

NELIETOJIET to mitros apstākļos vai viegli uzliesmojošu šķidrums un gāzu klātbūtnē.

Šis motorzāģis ir profesionālai lietošanai paredzēts elektroinstrument.

NEĻAUJIET bērniem aiztikt instrumentu. Ja šo instrumentu ekspluatē nepieredzējuši operatori, viņi ir jāuzrauga.

- **Mazi bērni un nespēcīgas personas.** Šo instrumentu nav paredzēts lietot maziem bērniem vai nespēcīgām personām bez uzraudzības.
- Šo instrumentu nav paredzēts ekspluatēt personām (tostarp bērniem), kam ir ierobežotas fiziskās, sensorās vai psihiskās spējas vai trūkst pieredzes un zināšanu, ja vien tās neuzrauga persona, kas atbild par viņu drošību. Bērnu nedrīkst atstāt bez uzraudzības ar instrumentu.

SALIKŠANA UN REGULĒŠANA



BRĪDINĀJUMS! Lai mazinātu smaga ievainojuma risku, pirms regulēšanas vai pierīču/piederumu uzstādīšanas un noņemšanas izslēdziet instrumentu un izņemiet no tā akumulatoru. Instrumentam nejauši sākot darboties, var gūt ievainojumus.



BRĪDINĀJUMS! Lietojiet tikai DEWALT akumulatorus un lādētājus.

Akumulatora ievietošana instrumentā un izņemšana no tā (C.–E. att.)

PIEZĪME. Pārbaudiet, vai akumulators **7** ir pilnībā uzlādēts.

Akumulatora ievietošana instrumenta rokturī

1. Savietojiet akumulatoru **7** ar sliedēm instrumentā (C. att.).
2. Bīdīet akumulatoru instrumentā, līdz tas ir cieši nofiksēts, un pārbaudiet, vai tas nevar atvienoties.

Akumulatora izņemšana no instrumenta

1. Nospiediet akumulatora atbrīvošanas pogu **15** un spēcīgi velciet akumulatoru ārā no instrumenta roktura (D. att.).
2. Ievietojiet akumulatoru lādētājā, kā aprakstīts šīs rokasgrāmatas sadaļā par lādētāju.

Akumulatora uzlādes indikators (E. att.)

Dažiem DEWALT akumulatoriem ir atlikušās uzlādes indikators, kas sastāv no trim zaļām gaismas diodēm, kuras norāda akumulatora atlikušo uzlādes līmeni.

Lai aktivizētu akumulatora uzlādes indikatoru, nospiediet un turiet nospiektu akumulatora uzlādes indikatora pogu **17**. Visas trīs gaismas diodes dažādās kombinācijās norāda atlikušo uzlādes līmeni. Ja akumulatora uzlādes līmenis ir kļuvis pārāk zems, izdziest visas trīs akumulatora uzlādes indikatora gaismas diodes un akumulators ir jāuzlādē.

PIEZĪME. Akumulatora uzlādes indikators attēlo tikai akumulatora atlikušo uzlādes līmeni. Tas nav instrumenta darbības indikators, un to ietekmē dažādi mainīgie faktori — instrumenta sastāvdaļas, temperatūra un lietošanas veids.

SALIKŠANA

Ķēdes sliedes un ķēdes uzstādīšana (A., F.–H., K. att.)



UZMANĪBU! Ķēde ir asa. Vienmēr valkājiet aizsargcimdus, strādājot ar ķēdi. Ķēde ir asa, tāpēc var izraisīt ievainojumus pat tad, ja negriežas.

BRĪDINĀJUMS! Rotējošā ķēde ir asa. Pirms turpmāk minēto darbu veikšanas akumulatoram jābūt izņemtam, lai nejauši neiedarbinātu instrumentu. Ja tas netiek ievērots, var gūt smagus ievainojumus.

Motorzāga ķēde **5** un ķēdes sliede **4** ir iepakotas atsevišķos kartona iepakojumos. Ķēde ir jāuzliek uz sliedes, un abas detaļas jāpiestiprina pie instrumenta korpusa.

- Novietojiet zāģi uz līdzenas un taisnas virsmas.
- Pastumiet uz augšu bloķēšanas sviru un grieziet ķēdes sliedes regulēšanas fiksatoru **8** pretēji pulksteņrādītāja virzienam, kā norādīts F. attēlā, lai noņemtu zobrata aizsargu **6**.
- Uzvelciet aizsargcimdus, satveriet motorzāga ķēdi **5** un aptiniet to ap ķēdes sliedi **4** tā, lai zobi būtu vērsti pareizajā virzienā (sk. K. attēlu).
- Ķēdei pareizi jāieguļ gropē visapkārt ķēdes slidei.
- Aplieciet motorzāga ķēdi ap zobratu **18**. Savietojot ķēdes sliedes atveri ar ķēdes spriegošanas tapu **20** un skrūvi **19** instrumenta pamatnē, kā norādīts G. attēlā.
- Kad viss savietots, turiet sliedi nekustīgu un uzlieciet atpakaļ zobrata aizsargu **6**. Aizsarga bezrīku spriegošanas skrūves atveri jābūt savietotai ar korpusa skrūvi **19**. Pastumiet uz augšu bloķēšanas sviru un grieziet ķēdes sliedes regulēšanas fiksatoru **8** pulksteņrādītāja virzienā, līdz tas nofiksējas, tad atbrīvojiet fiksatoru par vienu pilnu apgriezieni, lai motorzāga ķēdi var pareizi nospriegot.
- Lai palielinātu spriegojumu, grieziet ķēdes spriegotāju **9** pulksteņrādītāja virzienā, kā norādīts H. attēlā. Pārliecinieties, vai motorzāga ķēde **5** ir stingri savilkta ap ķēdes sliedi **4**. Pievelciet ķēdes sliedes regulēšanas fiksatoru, līdz tas nofiksējas. Sliede ir droši nofiksēta, kad atskan trīs klikšķi. Tā vairs nav jāpievelk.

Ķēdes spriegojuma regulēšana (A., I. att.)

UZMANĪBU! Ķēde ir asa. Vienmēr valkājiet aizsargcimdus, strādājot ar ķēdi. Ķēde ir asa, tāpēc var izraisīt ievainojumus pat tad, ja negriežas.

BRĪDINĀJUMS! Rotējošā ķēde ir asa. Pirms turpmāk minēto darbu veikšanas akumulatoram jābūt izņemtam, lai nejauši neiedarbinātu instrumentu. Ja tas netiek ievērots, var gūt smagus ievainojumus.

- Novietojiet motorzāģi uz līdzenas un cietas virsmas un pārbaudiet motorzāga ķēdes **5** spriegojumu. Spriegojums ir pareizs, ja ķēdi ar rādītājpirkstu un īkšķi viegli paceļ 3 mm no ķēdes sliedes **4** un tā savelkas atpakaļ, kā norādīts I. attēlā. Ķēde nedrīkst nokarāties ķēdes sliedes apakšpusē, kā norādīts I. attēlā.
- Lai noregulētu motorzāga ķēdes spriegojumu, pastumiet uz augšu bloķēšanas sviru un grieziet ķēdes sliedes regulēšanas fiksatoru **8** pretēji pulksteņrādītāja virzienam par vienu pilnu apgriezieni. Grieziet ķēdes spriegotāju **9** pulksteņrādītāja virzienā, līdz ķēde ir pareizi nospriegota, kā iepriekš norādīts.
- Pārlieku nenospriegojiet ķēdi, citādi tā pārāk ātri nodilst, kā arī saīsinās gan ķēdes, gan sliedes kalpošanas laiks.

- Kad ķēde ir pareizi nospriegota, cieši pievelciet ķēdes sliedes regulēšanas fiksatoru.

PIEZĪME. Ķēdes sliedes regulēšanas fiksatoram ir sprūdrata pievilšanas sistēma. Zobrata aizsargs ir droši nofiksēts, kad atskan trīs klikšķi. Tā vairs nav jāpievelk.

- Ja motorzāga ķēde ir jauna, pirmajās 2 darba stundās biežāk pārbaudiet tās nospriegojumu (pēc akumulatora izņemšanas), jo jauna ķēde mēdz mazliet izstiepties.

Motorzāga ķēdes nomaiņa (A., K. att.)

UZMANĪBU! Ķēde ir asa. Vienmēr valkājiet aizsargcimdus, strādājot ar ķēdi. Ķēde ir asa, tāpēc var izraisīt ievainojumus pat tad, ja negriežas.

BRĪDINĀJUMS! Rotējošā ķēde ir asa. Pirms turpmāk minēto darbu veikšanas akumulatoram jābūt izņemtam, lai nejauši neiedarbinātu instrumentu. Ja tas netiek ievērots, var gūt smagus ievainojumus.

- Lai atbrīvotu ķēdes spriegojumu, pastumiet uz augšu bloķēšanas sviru un grieziet ķēdes sliedes regulēšanas fiksatoru **8** pretēji pulksteņrādītāja virzienam.
- Noņemiet zobrata aizsargu **6**, kā norādīts sadaļā **Ķēdes sliedes un ķēdes uzstādīšana**.
- Izceliet nolietoto motorzāga ķēdi **5** no ķēdes sliedes **4** gropes.
- Ievietojiet ķēdes sliedes gropē jaunu ķēdi tā, lai ķēdes zobi būtu vērsti pareizajā virzienā, proti, bultiņai uz ķēdes jāatbilst norādījumiem zobrata aizsarga **6** grafiskajam attēlā, kā norādīts K. attēlā.
- Ievērojiet sadaļas **Ķēdes sliedes un ķēdes uzstādīšana** norādījumus.

Rezerves ķēdi un sliedi var iegādāties vietējā DEWALT apkopes centrā.

- Modeļa DCM575 rezerves ķēdes numurs: DWRC1600, apkopes detaļas numurs: 90618541. Rezerves sliedes garums: 40 cm, apkopes detaļas numurs: 90641855.

Motorzāga ķēdes un ķēdes sliedes eļļošana (L. att.)

Automātiskās eļļošanas sistēma

Šis motorzāģis ir aprīkots ar automātiskās eļļošanas sistēmu, kas pastāvīgi eļļo ķēdi un ķēdes sliedi. Eļļas līmeņa indikators **10** uzrāda motorzāga eļļas līmeni. Ja eļļas līmenis ir zem ceturtdaļas atzīmes, noņemiet akumulatoru no motorzāga un uzpildiet to ar pareiza veida eļļu. Pabeidzot zāģēšanu, eļļas tvertne ir jāiztukšo.

PIEZĪME. Lietojiet augstākās kvalitātes sliedes un ķēdes eļļu, lai nodrošinātu pareizu eļļošana. Kā pagaidu risinājumu var izmantot SAE30 motoreļļu bez attīrošām piedevām. Apzāģējot kokus, ieteicams lietot sliedes un ķēdes augu bāzes eļļu. Nav ieteicams lietot minerāleļļu, jo tā var bojāt koksni. Nedrīkst lietot atkritumeļļu vai ļoti biezu eļļu. Šāda eļļa var sabojāt motorzāģi.

Eļļas tvertnes uzpildīšana

- Pastumiet uz leju bloķēšanas sviru, paskrūvējiet vaļā eļļas tvertnes vāciņu **16**, griežot to par ceturtdaļapgriezieni pretēji pulksteņrādītāja virzienam, tad noņemiet vāciņu.

Uzpildiet tvertnē ieteicamo sliedes un ķēdes eļļu, līdz tās līmenis sasniedzis augšējo līmeņa atzīmi **10**.

- Uzlieciet atpakaļ eļļas tvertnes vāciņu un pievelciet to, griežot par ceturtdaļapgriezītu pulksteņrādītāja virzienā. Pastumiet uz augšu bloķēšanas sviru, līdz tā ir nofiksēta.
- Regulāri izslēdziet motorzāģi un pārbaudiet eļļas līmeņa indikatoru, lai pārliecinātos, vai sliede un ķēde tiek pareizi ieeļļotas.

Motorzāģa transportēšana (A., M. att.)

- Pirms motorzāģa transportēšanas izņemiet no tā akumulatoru un nosedziet ķēdes sliedi **4** (M. att.) ar uznavu **11**.
- Aktivizējiet ķēdes bremzi, spiežot ķēdes bremzi / priekšējo rokas aizsargu **3** uz priekšu.

EKSPLUATĀCIJA

Lietošanas norādījumi



BRĪDINĀJUMS! Vienmēr ievērojiet šos drošības norādījumus un spēkā esošos normatīvos aktus.



BRĪDINĀJUMS! Lai mazinātu smaga ievainojuma risku, pirms regulēšanas vai pierīču/piederumu uzstādīšanas un noņemšanas izslēdziet instrumentu un izņemiet no tā akumulatoru. Instrumentam nejausi sākot darboties, var gūt ievainojumus.

Pareizs roku novietojums (A., J. att.)



BRĪDINĀJUMS! Lai mazinātu smaga ievainojuma risku, VIENMĒR turiet rokas pareizi, kā norādīts.



BRĪDINĀJUMS! Lai mazinātu smaga ievainojuma risku, VIENMĒR saglabājiet ciešu tvērienu, lai būtu gatavs negaidītai reakcijai.

Pareizs roku novietojums paredz turēt vienu roku uz priekšējā roktura **13**, bet otru — uz aizmugurējā roktura **12**.

Motorzāģa ekspluatācija (A., N.–O. att.)



BRĪDINĀJUMS! Izlasiet un izprotiet visus norādījumus. Ja netiek ievēroti visi turpmāk redzami norādījumi, var saņemt elektriskās strāvas triecienu, izraisīt ugunsgrēku un/ vai gūt smagu ievainojumu.

- Aizsargājiet sevi pret atsitieni, kas var izraisīt smagus ievainojumus vai nāvi. Skatiet svarīgus drošības norādījumus par **aizsardzību pret atsitieni, lai novērstu atsitiena risku.**
- Nesniedzieties pārāk tālu. Nezagējiet augstāk par krūšu līniju. Stāviet stabili uz kājām. Turiet kājas plati. Sadaliet savu svaru vienmērīgi uz abām kājām.
- Ar kreiso roku stingri satveriet priekšējo rokturi **13** un ar labo roku — aizmugurējo rokturi **12** tā, lai jūsu ķermenis atrastos ķēdes sliedes kreisajā pusē.
- Neturiet motorzāģi aiz ķēdes bremzes / priekšējā rokas aizsarga **3**. Nesalieciet kreisās rokas elkoni un turiet roku taisni, lai pretotos atsitienam.



BRĪDINĀJUMS! Neturiet rokas krusteniski uz rokturiem (kreisā roka — uz aizmugurējā roktura, labā roka — uz priekšējā roktura).



BRĪDINĀJUMS! Strādājot ar motorzāģi, jūsu ķermenis nedrīkst atrasties vienā līnijā ar ķēdes sliedi **4**.

- Nestrādājiet ar motorzāģi, atrodoties kokā, stāvot neērtā pozīcijā, uz trepēm vai uz citas nestabilas virsmas. Jūs varat zaudēt kontroli pār motorzāģi, tādējādi gūstot smagus ievainojumus.
- Zagējot motorzāģa ķēdei visu laiku jādarbojas pilnā ātrumā.
- Ļaujiet ķēdei pašai zagēt. Piespiediet tikai mazliet. Zagējuma beigās nespiediet motorzāģa ķēdi.



BRĪDINĀJUMS! Ja instruments netiek lietots, jāaktivizē ķēdes bremze un no tā jāizņem akumulators.

Ieslēgšanas/izslēgšanas slēdzis

Ieņemiet stingru stāju un ar abām rokām cieši satveriet motorzāģi, apvijot ap rokturiem īkšķus un pārējos rokas pirkstus. Šis instruments ir aprīkots ar regulējama ātruma slēdzi. Lai ieslēgtu instrumentu, pārbaudiet, vai nav aktivizēta ķēdes bremze. Nospiediet uz leju bloķēšanas sviru **2**, kā norādīts N. attēlā, un nospiediet slēdža mēlīti **1**. Kad instruments darbojas, varat atlaist bloķēšanas sviru. Jo vairāk spiedīsiet uz mēlītes, jo ātrāk instruments darbosies.

Lai instruments turpinātu darboties, neatlaidiet mēlīti. Lai izslēgtu instrumentu, atlaidiet slēdža mēlīti.

PIEZĪME. Ja zagējot pārāk spēcīgi spiež uz motorzāģi, tas izslēdzas. Lai no jauna ieslēgtu motorzāģi, jāatlaiz bloķēšanas svira **2** un slēdža mēlīte **1**. Atsāciet zagēt, nespiežot pārāk spēcīgi. Ļaujiet motorzāģim darboties savā gaitā.



BRĪDINĀJUMS! Slēdzi nedrīkst nobloķēt ieslēgtā pozīcijā.

Ķēdes bremzes aktivizēšana

Motorzāģis ir aprīkots ar motora ķēdes atvienošanas sistēmu, kas momentā atvieno ķēdi, tiklīdz rodas atsitieni.

- Izņemiet no instrumenta akumulatoru.
- Lai aktivizētu ķēdes bremzi, spiediet ķēdes bremzi / priekšējo rokas aizsargu **3** uz priekšu, līdz tas nofiksējas.
- Velciet ķēdes bremzi / priekšējo rokas aizsargu **3** pret priekšējo rokturi **13** un iestatiet uzstādītā pozīcijā, kā norādīts O. attēlā.
- Instrumentu tagad var lietot.

PIEZĪME. Atsitiena gadījumā kreisā roka saskaras ar priekšējo aizsargu, spiežot to uz priekšu materiāla virzienā. Instruments tiek apturēts.

Ķēdes bremzes pārbaude

Ikreiz pirms darba pārbaudiet ķēdes bremzi, vai tā darbojas pareizi.

- Novietojiet instrumentu uz līdzenas un taisnas virsmas. Pārbaudiet, vai motorzāģa ķēde **5** nepieskaras zemei.
- Cieši ar abām rokām satveriet motorzāģi un izslēdziet to.

- Grieziet kreiso roku ap rokturi uz priekšu ap priekšējo rokturi **13** tā, lai plauksta virspuse saskartos ar ķēdes bremzi / priekšējo rokas aizsargu **3**, un spiediet to uz priekšu materiāla virzienā. Motorzāģim momentā jāpārstāj darboties.

PIEZĪME. Ja motorzāģis momentā netiek apturēts, pārtrauciet to ekspluatēt un nogādāiet tuvākajā DEWALT apkopes centrā.



BRĪDINĀJUMS! Pirms zāģēšanas jāaktivizē ķēdes bremze.

Izplatītākās zāģēšanas metodes

(A., P., Q., U., V., W. att.)

Gāšana

Koka nozāģēšanas process. Pirms koka gāšanas pārbaudiet, vai akumulators ir pilnībā uzlādēts, lai varētu paveikt visu gāšanas procesu ar vienu akumulatora uzlādi. Negāziet kokus stipra vēja apstākļos.



BRĪDINĀJUMS! Gāžot koku, var gūt ievainojumus. Šis darbs jāveic tikai apmācītām personām.

- Vajadzības gadījumā pirms zāģēšanas jāieplāno un jāattīra atkāpšanās ceļš. Atkāpšanās ceļam jābūt atpakaļejošā virzienā pa diagonāli no paredzētās koka krišanas līnijas (**U. att.**).

U. att.

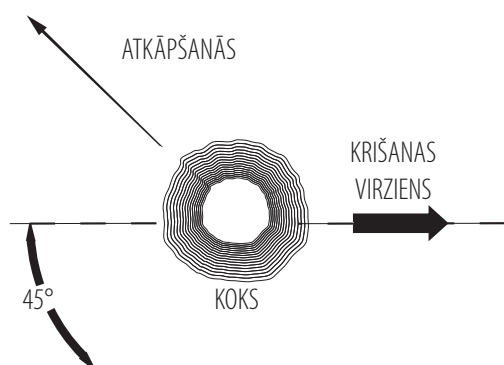

- Pirms koka gāšanas novērtējiet dabīgo koka noliekumu, lielāko zaru atrašanās vietu un vēja virzienu, lai noteiktu, kurā virzienā koks kritīs. Sagatavojiet ķīļus (koka, plastmasas vai alumīnija) un smagu āmuru. Atbrīvojiet aizzāģējuma vietas no netīrumiem, akmeņiem, atlupušas mizas, naglām, skavām un stieplēm.
- Aizzāģējums: perpendikulāri krišanas līnijai veiciet kokā iezāģējumu, kas atbilst 1/3 no koka diametra. Vispirms veiciet apakšējo horizontālo iezāģējumu. Tādējādi motorzāģa ķēde vai ķēdes sliede netiks iespiesta, veicot otro iezāģējumu (V. att.).
- Gāšanas aizzāģējums: šim aizzāģējumam jābūt vismaz 51 mm augstāk par horizontālo iezāģējumu. Gāšanas aizzāģējumam jābūt paralēli horizontālam iezāģējuma līnijai. Veidojiet gāšanas aizzāģējumu tā, lai atstātu kokā pietiekami lielu nepārzāģēto joslu. Nepārzāģētā josla kalpo kā eņģe, neļaujot kokam grozīties un krist nepareizā virzienā. Nepārzāģējiet šo joslu (V. att.).
- Tiklīdz gāšanas aizzāģējums tuvojas nepārzāģētajai joslai, koks sāk krist. Ja pastāv iespēja, ka koks varētu nekrist

paredzētajā virzienā vai noliekties atpakaļ un iespiest motorzāģa ķēdi, pārtrauciet zāģēšanu, kamēr aizzāģējums vēl nav pabeigts, un ievietojiet aizzāģējumā ķīli, lai koks kristu pareizajā virzienā. Kad koks sāk krist, izņemiet motorzāģi no aizzāģējuma, apturiet tā motoru, novietojiet motorzāģi zemē un tad atkāpieties pa atkāpšanās ceļu. Uzmanieties no krītošiem zariem virs galvas un skatieties sev zem kājām.

V. att.

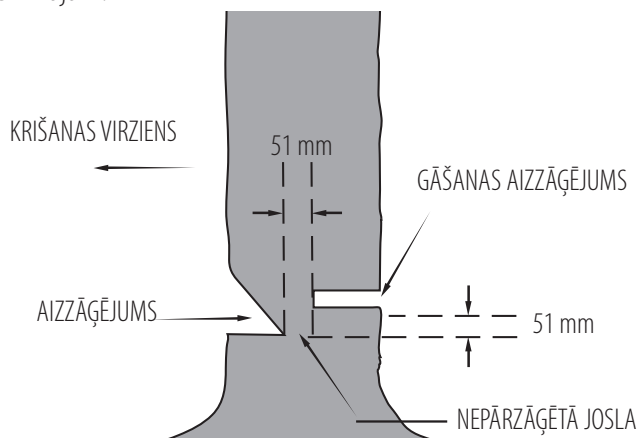

Atzarošana

Funkcija paredzēta nogāzta koka zaru nozāģēšanai. Atzarojot nenozāģējiet lielos apakšējos zarus, lai tie varētu atbalstīt baļķi. Nozāģējiet mazos zarus ar vienu piegājienu. Nospriegoti zari jāzāģē virzienā no zara apakšas uz augšu, lai motorzāģis neiestrēgtu, kā norādīts P. attēlā. Aplīdziniet zarus no pretējās puses, lai koka stumbrs atrastos starp jums un motorzāģi. Nekad nezāģējiet zaru, turot to starp kājām vai sēžot uz zara.

Sagarināšana



BRĪDINĀJUMS! Ja operators šo darbu veiks pirmo reizi, ieteicams vispirms pavingrināties uz zāģēšanas steķa.

Šī ir nozāģēta koka vai baļķa sazāģēšana īsākos gabalos. Zāģēšanas metode atkarīga no tā, kā baļķis tiek atbalstīts. Ja iespējams, lietojiet zāģēšanas steķi (Q. att.).

- Sākot zāģēt, motorzāģa ķēdei ir jādarbojas pilnā ātrumā.
- Novietojiet motorzāģa ķēdes apakšējo zobatduri **22** aiz sākotnējā iezāģējuma vietas, kā norādīts W. attēlā.
- leslēdziet motorzāģi un zāģējiet, pamazām sagāžot ķēdes sliedi uz leju, ko var panākt, izmantojot zobatduri kā eņģi.
- Tiklīdz motorzāģis ir 45 grādu leņķī, iztaisnojiet to un atkārtojiet minēto darbību, līdz baļķis ir pārzāģēts.
- Ja baļķis tiek balstīts visā garumā, zāģējiet to no augšpusē, lai neiezāģētu zemē, jo tādējādi ķēde ātri vien kļūs neasa.

W. att.

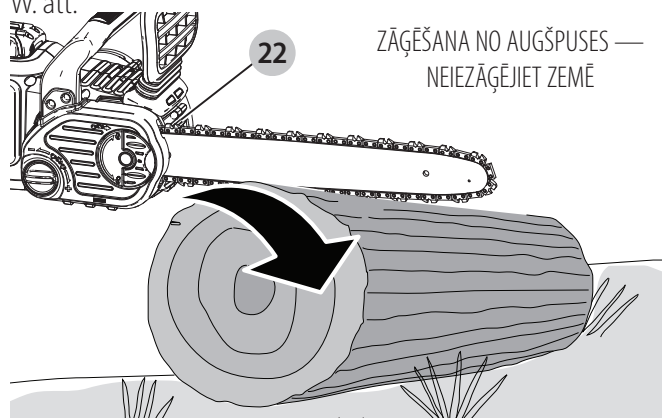

- **X. attēls:** ja baļķis atbalstīts vienā galā
Vispirms no apakšpuses veiciet baļķi iezāgējumu, kas atbilst 1/3 no baļķa diametra. Tad pārzāgējiet baļķi, zāgējot no augšpuses pret pirmo iezāgējumu.

X. att.

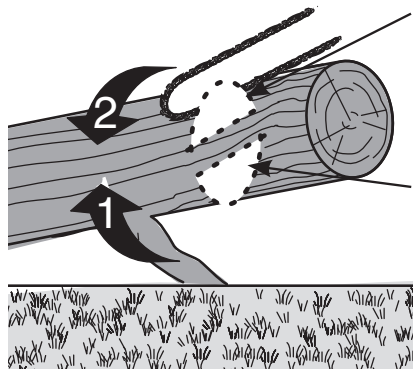

2. IEZĀGĒJUMS NO AUGŠPUSES
(2/3 NO DIAMETRA)
PRET 1. IEZĀGĒJUMU (LAI
NEIESPIESTU ĶĒDI)

1. IEZĀGĒJUMS NO
APAKŠPUSES (1/3 NO
DIAMETRA), LAI NERASTOS
ATSKABARGAS

- **Y. attēls:** ja baļķis atbalstīts abos galos
Vispirms no augšpuses veiciet baļķi iezāgējumu, kas atbilst 1/3 no baļķa diametra. Tad pārzāgējiet baļķi, zāgējot atlikušo 2/3 no apakšpuses pret pirmo iezāgējumu.

Y. att.

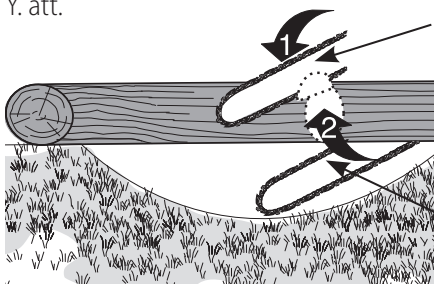

1. IEZĀGĒJUMS NO AUGŠPUSES
(1/3 NO DIAMETRA), LAI
NERASTOS ATSKABARGAS

2. IEZĀGĒJUMS NO APAKŠPUSES
(2/3 NO DIAMETRA)
PRET 1. IEZĀGĒJUMU (LAI
NEIESPIESTU ĶĒDI)

- Strādājot nogāzē, vienmēr stāviet augstāk par baļķi. Kad baļķis ir teju pārzāgēts, samaziniet spiedienu uz motorzāģi, bet neatļaidiet satvērienu, lai saglabātu kontroli. Neļaujiet motorzāģim saskarties ar zemi. Pabeidzot zāgēšanu, nogaidiet, līdz motorzāģa ķēde pārstāj griezties, tad pārvietojiet motorzāģi. Pārvietojot motorzāģi no vienas zāgējuma vietas uz citu, jāizslēdz motors.

TĪRĪŠANA UN APKOPE

Instrumentu tīriet tikai ar maigām ziepēm un mitru lupatiņu. Nelietojiet šķīdinātājus motorzāģa plastmasas korpusa tīrīšanai. Nekādā gadījumā nepieļaujiet, lai instrumentā iekļūst šķidrums; instrumentu nedrīkst iegremdēt šķīdumā.

SVARĪGI! Lai saglabātu izstrādājuma DROŠU un UZTICAMU darbību, remontdarbus, apkopi un regulēšanu drīkst veikt tikai pilnvarotā DEWALT apkopes centrā, izmantojot tikai identiskas rezerves daļas.

Regulāra apkope nodrošina motorzāģa ilgu un efektīvu kalpošanas laiku.

Motorzāģa ķēde un ķēdes sliede

Pēc vairākām darba stundām noņemiet zobrata aizsargu, ķēdes sliedi un motorzāģa ķēdi, tad tos rūpīgi notīriet, izmantojot mīkstu saru suku. Uz sliedes esošajai eļļošanas atverei jābūt tīrai. Nomainot neasu ķēdi pret asu, ieteicams aplikt ķēdi ar ķēdes sliedi, sākot no apakšpuses un virzoties uz augšpusi.

Motorzāģa ķēdes asināšana (R.–T. att.)



UZMANĪBU! Ķēde ir asa. Vienmēr valkājiet aizsargcimdus, strādājot ar ķēdi. Ķēde ir asa, tāpēc var izraisīt ievainojumus pat tad, ja negriežas.



BRĪDINĀJUMS! Rotējošā ķēde ir asa. Pirms turpmāk minēto darbu veikšanas akumulatoram jābūt izņemtam, lai nejauši neiedarbinātu instrumentu. Ja tas netiek ievērots, var gūt smagus ievainojumus.

PIEZĪME. Darba laikā saskaroties ar zemi vai naglām, motorzāģa ķēdes zobi uzreiz kļūst neasi.

Lai saglabātu instrumenta vislabāko darba efektivitāti, svarīgi ir regulāri asināt ķēdes zobus. Ievērojiet turpmāk minētos ieteikumus par pareizu motorzāģa ķēdes asināšanu.

1. Ķēdes asināšanai izmantojiet 4,5 mm vīli un vīles turētāju vai vīlēšanas vadīklu. Tādējādi tiek panākts pareizs asināšanas leņķis.
2. Novietojiet vīles turētāju līdzeni uz zoba augšējās plātnes un dziļummēra.
3. **R. attēls:** augšējās plātnes **21** vīlēšanas līnijai jābūt 30° leņķī uz vīlēšanas vadīklas, kas atrodas paralēli ķēdei (vīļējiet 60° leņķī pret ķēdi, skatoties no sāna).
4. Vispirms uzasiniet zobus vienā ķēdes pusē. Virziet vīli no zoba iekšpuses uz ārpusi. Tad apgrieziet motorzāģi otrādi un novilējiet ķēdes otrā pusē esošos zobus, izmantojot to pašu metodi (2., 3., 4. darbība).

PIEZĪME. Ar plakanvīli novilējiet atgāžņu augšpusi (ķēdes posma daļa zoba priekšpusē) tā, lai tie būtu aptuveni par 0,635 mm zemāk nekā zoba gali, kā norādīts **S. attēlā**.

5. **T. attēls:** visiem zobiem jābūt vienādā garumā.
6. Ja augšējo vai sānu plātņu hromētajā virsmā ir bojājumi, vilējiet tiktāl, līdz tie ir novīlēti.



UZMANĪBU! Novīlēti zobi ir asi, tāpēc ievērojiet ārkārtīgu piesardzību, tos asinot.

PIEZĪME. Ikreiz uzasinot ķēdi, tā zaudē daļu no pretatsitiena īpašībām, tāpēc jāievēro ārkārtīga piesardzība. Ķēdi ieteicams asināt ne vairāk kā četras reizes.

Piederumi



BRĪDINĀJUMS! Lietojot citus piederumus, kas nav ieteikti šajā rokasgrāmatā, var rasties bīstami apstākļi.

Rezerves ķēdi un sliedi var iegādāties vietējā DEWALT pilnvarotajā apkopes centrā. Lietošanai tikai ar pretatsitiena ķēdi un sliedi.

Ķēdes un sliedes, kas pieejamas modelim **DCM575:**

- ķēdes sliede: **40 cm**, apkopes detaļas numurs: 90641855
- **46 cm**, apkopes detaļas numurs: N500117
- ķēde: **40 cm**, apkopes detaļas numurs: 90618541
- **46 cm**, apkopes detaļas numurs: N500152

APKOPE

Šis DEWALT elektroinstrumenti ir paredzēti ilglaicīgam darbam ar mazāko iespējamo apkopi. Nepārtraukti nevainojama darbība ir atkarīga no pareizas instrumenta apkopes un regulāras tīrīšanas.



BRĪDINĀJUMS! *Lai mazinātu smaga ievainojuma risku, pirms regulēšanas vai pierīču/piederumu uzstādīšanas un noņemšanas izslēdziet instrumentu un izņemiet no tā akumulatoru. Instrumentam nejausi sākot darboties, var gūt ievainojumus.*

Lietotājam nav paredzēts patstāvīgi veikt lādētāja un akumulatora apkopi.



Elļošana

Sk. sadaļu **Motorzāģa ķēdes un ķēdes sliedes elļošana** (L. att.).



Tīrīšana



BRĪDINĀJUMS! *Ar sausu gaisu no galvenā korpusa izpūtiet netīrumus un putekļus ikreiz, kad pamanāt tos uzkrājamies gaisa atverēs, kā arī visapkārt tām. Veicot šo darbu, valkājiet atzītus acu aizsargus un putekļu masku.*



BRĪDINĀJUMS! *Instrumenta detaļu tīrīšanai, kas nav no metāla, nedrīkst izmantot šķīdinātājus vai citas asas ķīmiskas vielas. Šīs ķīmiskās vielas var sabojāt šo detaļu materiālu. Lietojiet tikai ziepjūdeni samitrinātu lupatiņu. Nekādā gadījumā nepieļaujiet, lai instrumentā iekļūst šķidrums; instrumentu nedrīkst iegremdēt šķīdumā.*

Piederumi



BRĪDINĀJUMS! *Tā kā citi piederumi, kurus DEWALT nav ieteicis un nepiedāvā, nav pārbaudīti lietošanai ar šo instrumentu, var rasties bīstami apstākļi, ja tos lietošiet. Lai mazinātu ievainojuma risku, šim instrumentam lietojiet tikai DEWALT ieteiktos piederumus.*

Sīkāku informāciju par attiecīgiem piederumiem jautājiet izplatītājam.

Vides aizsardzība



Dalīta atkritumu savākšana. Izstrādājumus un akumulatorus ar šo apzīmējumu nedrīkst izmest kopā ar parastiem sadzīves atkritumiem.

Izstrādājumu un akumulatoru sastāvā ir materiāli, ko var atgūt vai otrreizēji pārstrādāt, samazinot pieprasījumu pēc izejvielām. Nododiet otrreizējai pārstrādei elektriskos izstrādājumus un akumulatorus saskaņā ar vietējiem noteikumiem. Sīkāka informācija ir pieejama vietnē www.2helpU.com.

Uzlādējams akumulators

Šis ilglaicīgas darbības akumulators jāuzlādē, kad tas vairs nenodrošina pietiekami lielu jaudu, salīdzinot ar jaudu pirms tam. Kad tā ekspluatācijas laiks ir beidzies, no tā ir jāatbrīvojas videi nekaitīgā veidā:

- izlādējiet akumulatoru pilnībā, pēc tam izņemiet to no instrumenta;
- litija jonu elementus iespējams pārstrādāt; nogādājiet akumulatoru pilnvarotā remonta darbnīcā vai vietējā atkritumu pārstrādes punktā; savāktie akumulatori tiek pareizi otrreizēji pārstrādāti vai likvidēti.

PROBLĒMU NOVĒRŠANA

Problēma	Risinājums
Instrumentu nevar iedarbināt.	<ul style="list-style-type: none"> Pārbaudiet, vai akumulators ir pareizi ievietots. Iepazīsieties ar akumulatora uzlādes prasībām. Pārbaudiet, vai bloķētājs ir nospiests līdz galam pirms mēlītes kustināšanas.
Darba laikā instruments izslēdzas.	<ul style="list-style-type: none"> Uzlādējiet akumulatoru. Instrumentam tiek lietots ar spēku. Ieslēdziet no jauna un pārmerīgi nespiediet instrumentu.
Akumulators netiek uzlādēts.	<ul style="list-style-type: none"> Ievietojiet akumulatoru lādētājā, līdz iedegas sarkanais uzlādes indikators. Ja akumulators ir tukšs, uzlādējiet to 8 stundas. Pievienojiet lādētāju elektrotīklam. Sīkāku informāciju sk. sadaļā Svarīgas piezīmes par uzlādi. Pārbaudiet kontaktligzdas darbību, iespraužot tajā kādu citu elektroiekārtu. Pārbaudiet, vai kontaktligzda ir savienota ar gaismas slēdzi, kas atvieno barošanu, ja izslēdz gaismas. Pārvietojiet lādētāju un instrumentu vietā, kur apkārtējā gaisa temperatūra ir robežās no 4,5 °C līdz 40,5 °C.
Ķēde vai sliede ir pārkarsusi.	<ul style="list-style-type: none"> Sk. sadaļu Ķēdes spriegojuma regulēšana. Sk. sadaļu Motorzāģa ķēdes un ķēdes sliedes elļošana.
Ķēde ir vaļīga.	<ul style="list-style-type: none"> Sk. sadaļu Ķēdes spriegojuma regulēšana.
Slikta zāģējuma kvalitāte.	<ul style="list-style-type: none"> Sk. sadaļu Ķēdes spriegojuma regulēšana. PIEZĪME. Pārmērīgs spriegojums izraisa ātrāku ķēdes un sliedes nolietojumu un saīsina to kalpošanas laiku. Ielļojiet ikreiz pirms zāģēšanas. Sk. sadaļu Motorzāģa ķēdes nomaīņa.
Instrumenti darbojas, bet nezāģē.	<ul style="list-style-type: none"> Iespējams, ķēde uzstādīta ačgārnī. Sk. sadaļas par ķēdes uzstādīšanu un noņemšanu.

Problēma

Risinājums

Instrumenti netiek
eļļots.

- Uzpildiet eļļas tvertni.
 - Notīriet ķēdes sliedi, zobratu un zobrata aizsargu. Sk. sadaļu **Tīrīšana un apkope**.
-

54 В ЦЕПНАЯ ПИЛА DCM575

Поздравляем Вас!

Вы выбрали инструмент фирмы DEWALT. Тщательная разработка изделий, многолетний опыт фирмы по производству инструментов, различные усовершенствования сделали электроинструменты DEWALT одними из самых надёжных помощников для профессионалов.

Технические характеристики

		DCM585
Напряжение питания	В _{пост. тока}	54
Тип аккумулятора		Li-Ion
Длина шины	см	40
Максимальная скорость цепи (без нагрузки)	м/с	15
Максимальная длина среза	см	40
Заправочный объем масла	мл	115
Вес (без аккумулятора)	кг	4.8

Сумма величин шума и вибрации (сумма векторов по трём осям), измеренных в соответствии со стандартом EN60745-2-13:2009+A1:2010:

L_{PA} (звуковое давление)	дБ(А)	80,5
L_{WA} (акустическая мощность)	дБ(А)	100,5
K (погрешность измерения акустической мощности)	дБ(А)	3
Значения вибрационного воздействия $a_h =$	м/с ²	3,5
Погрешность K =	м/с ²	1,5

Уровень вибрации, указанный в данном информационном листке, был рассчитан по стандартному методу тестирования в соответствии со стандартом EN60745 и может использоваться для сравнения инструментов разных марок. Он может также использоваться для предварительной оценки воздействия вибрации.



ВНИМАНИЕ: Заявленная величина вибрации относится только к основным видам применения инструмента. Однако если инструмент применяется не по основному назначению, с другими принадлежностями или содержится в ненадлежащем порядке, уровень вибрации будет отличаться от указанной величины. Это может значительно увеличить воздействие вибрации в течение всего периода работы инструментом.

При оценке уровня воздействия вибрации необходимо также учитывать время, когда инструмент находился в выключенном состоянии или когда он включён, но не выполняет какую-либо операцию. Это может значительно уменьшить уровень воздействия в течение всего периода работы инструментом.

Определите дополнительные меры предосторожности для защиты оператора от воздействия вибрации, такие как: тщательный уход за инструментом и принадлежностями, содержание рук в тепле, организация рабочего места.

Минимальные электрические предохранители:

Инструменты 230 В 10 ампер, электросеть

Декларация соответствия ЕС

Директива по механическому оборудованию



54 В Цепная пила

DCM575

DEWALT заявляет, что продукты, обозначенные в разделе «Технические характеристики», разработаны в полном соответствии со стандартами:

2006/42/EC, EN60745-1:2009+A11:2010, EN60745-2-13:2009+A1:2010.

2000/14/EC, Annex V DEKRA Certification B.V., Meander 1051 / P.O. Box 5185 6825 MJ ARNHEM / 6802 ED

ARNHEM

Netherlands

Идентификационный Номер Уполномоченного Органа: 0344

L_{PA} (измеренное звуковое давление) 80,5 дБ(А)

Погрешность (K) = 3,0 дБ(А)

L_{WA} (гарантированная акустическая мощность) 103 дБ(А)

Данные продукты также соответствуют Директивам 2014/30/EU и 2011/65/EU. За дополнительной информацией обращайтесь по указанному ниже адресу или по адресу, указанному на последней странице руководства.

Нижеподписавшееся лицо полностью отвечает за соответствие технических данных и делает это заявление от имени фирмы DEWALT.

Маркус Ромпел (Markus Rompel)

Директор по инженерным разработкам

DEWALT, Richard-Klinger-StraÙe 11,

D-65510, Idstein, Germany

12.12.2016



ВНИМАНИЕ: Полное ознакомление с руководством по эксплуатации снизит риск получения травмы.

Аккумуляторы				Зарядные устройства / Время зарядки (минут)							
Кат. No.	В _{пост. тока}	Ач	Вес кг	DCB107	DCB113	DCB115	DCB118	DCB132	DCB119	DCB413	
DCB547	18/54	9.0/3.0	1.25	420	220	140	85	140	X	X	
DCB546	18/54	6.0/2.0	1.05	270	140	90	60	90	X	X	
DCB497	36	7.5	1.92	X	X	X	X	X	X	150	
DCB496	36	6.0	1.88	X	X	X	X	X	X	120	
DCB181	18	1.5	0.35	70	35	22	22	22	45	X	
DCB182	18	4.0	0.61	185	100	60	60	60	120	X	
DCB183/B	18	2.0	0.40	90	50	30	30	30	60	X	
DCB184/B	18	5.0	0.62	240	120	75	75	75	150	X	
DCB185	18	1.3	0.35	60	30	22	22	22	X	X	

Определения: Предупреждения безопасности

Следующие определения указывают на степень важности каждого сигнального слова. Прочтите руководство по эксплуатации и обратите внимание на данные символы.



ОПАСНО: Означает чрезвычайно опасную ситуацию, которая **приводит к смертельному исходу или получению тяжёлой травмы.**



ВНИМАНИЕ: Означает потенциально опасную ситуацию, которая **может привести к смертельному исходу или получению тяжёлой травмы.**



ПРЕДУПРЕЖДЕНИЕ: Означает потенциально опасную ситуацию, которая **может привести к получению травмы лёгкой или средней тяжести.**

ПРЕДОСТЕРЕЖЕНИЕ: Означает ситуацию, **не связанную с получением телесной травмы, которая, однако, может привести к повреждению инструмента.**



Риск поражения электрическим током



Огнеопасность!

Общие правила безопасности при работе с электроинструментами



ВНИМАНИЕ: **Внимательно прочтите все инструкции по безопасности и руководство по эксплуатации.** Несоблюдение всех перечисленных ниже правил безопасности и инструкций может привести к поражению электрическим током, возникновению пожара и/или получению тяжёлой травмы.

СОХРАНИТЕ ВСЕ ПРАВИЛА БЕЗОПАСНОСТИ И ИНСТРУКЦИИ ДЛЯ ПОСЛЕДУЮЩЕГО ИСПОЛЬЗОВАНИЯ

Термин «Электроинструмент» во всех приведённых ниже указаниях относится к Вашему сетевому (с кабелем) или аккумуляторному (беспроводному) электроинструменту.

1) БЕЗОПАСНОСТЬ РАБОЧЕГО МЕСТА

- Содержите рабочее место в чистоте и обеспечьте хорошее освещение.** Плохое освещение или беспорядок на рабочем месте может привести к несчастному случаю.
- Не используйте электроинструменты, если есть опасность возгорания или взрыва, например, вблизи легко воспламеняющихся жидкостей, газов или пыли.** В процессе работы электроинструменты создают искровые разряды, которые могут воспламенить пыль или горючие пары.
- Во время работы с электроинструментом не подпускайте близко детей или посторонних лиц.** Отвлечение внимания может вызвать у Вас потерю контроля над рабочим процессом.

2) ЭЛЕКТРОБЕЗОПАСНОСТЬ

- Вилка кабеля электроинструмента должна соответствовать штепсельной розетке. Ни в коем случае не видоизменяйте вилку электрического кабеля.** Не используйте соединительные штепсели-переходники, если в силовом кабеле электроинструмента есть провод заземления. Использование оригинальной вилки кабеля и соответствующей ей штепсельной розетки уменьшает риск поражения электрическим током.
- Во время работы электроинструментом избегайте физического контакта с заземлёнными объектами, такими как трубопроводы, радиаторы отопления, электроплиты и холодильники.** Риск поражения электрическим током увеличивается, если Ваше тело заземлено.
- Не используйте электроинструмент под дождём или во влажной среде.** Попадание воды

в электроинструмент увеличивает риск поражения электрическим током.

- d) Бережно обращайтесь с **электрическим кабелем**. Ни в **каком случае не используйте кабель для переноски электроинструмента или для вытягивания его вилки из штепсельной розетки**. Не подвергайте электрический кабель воздействию высоких температур и смазочных веществ; держите его в стороне от острых кромок и **движущихся частей**. Повреждённый или запутанный кабель увеличивает риск поражения электрическим током.
- e) **При работе электроинструментом на открытом воздухе используйте удлинительный кабель, предназначенный для наружных работ**. Использование кабеля, пригодного для работы на открытом воздухе, снижает риск поражения электрическим током.
- f) **При необходимости работы электроинструментом во влажной среде используйте источник питания, оборудованный устройством защитного отключения (УЗО)**. Использование УЗО снижает риск поражения электрическим током.

3) ЛИЧНАЯ БЕЗОПАСНОСТЬ

- a) При работе электроинструментами будьте внимательны, следите за тем, что Вы делаете, и **руководствуйтесь здравым смыслом**. Не используйте электроинструмент, если Вы устали, а также находясь под действием алкоголя или понижающих реакцию лекарственных препаратов и **других средств**. Малейшая неосторожность при работе с электроинструментами может привести к серьёзной травме.
- b) **При работе используйте средства индивидуальной защиты. Всегда надевайте защитные очки**. Своевременное использование защитного снаряжения, а именно: пылезащитной маски, ботинок на нескользящей подошве, защитного шлема или противошумовых наушников, значительно снизит риск получения травмы.
- c) **Не допускайте непреднамеренного запуска**. Перед тем, как подключить инструмент к сети и/или аккумулятору, поднять или перенести его, убедитесь, что выключатель находится в положении «выключено». Не переносите электроинструмент с нажатой клавишей пускового выключателя и не подключайте к сетевой розетке электроинструмент, выключатель которого установлен в положение «включено», это может привести к несчастному случаю.
- d) Перед включением электроинструмента снимите с него **все регулировочные или гаечные ключи**. Регулировочный или гаечный ключ, оставленный закреплённым на вращающейся части

электроинструмента, может стать причиной получения тяжёлой травмы.

- e) Работайте в **устойчивой позе. Всегда твёрдо стойте на ногах, сохраняя равновесие**. Это позволит Вам не потерять контроль при работе электроинструментом в непредвиденной ситуации.
- f) **Одевайтесь соответствующим образом. Во время работы не надевайте свободную одежду или украшения**. Следите за тем, чтобы Ваши волосы, одежда или перчатки находились в **постоянном отдалении от движущихся частей инструмента**. Свободная одежда, украшения или длинные волосы могут попасть в движущиеся части инструмента.
- g) Если электроинструмент снабжён устройством сбора и удаления пыли, убедитесь, что данное устройство подключено и **используется надлежащим образом**. Использование устройства пылеудаления значительно снижает риск возникновения несчастного случая, связанного с запылённостью рабочего пространства.

4) ИСПОЛЬЗОВАНИЕ ЭЛЕКТРОИНСТРУМЕНТОВ И ТЕХНИЧЕСКИЙ УХОД

- a) **Не перегружайте электроинструмент. Используйте Ваш инструмент по назначению**. Электроинструмент работает надёжно и безопасно только при соблюдении параметров, указанных в его технических характеристиках.
- b) Не используйте электроинструмент, если его выключатель не устанавливается в **положение включения или выключения**. Электроинструмент с неисправным выключателем представляет опасность и подлежит ремонту.
- c) Отключайте электроинструмент от сетевой розетки и/или **извлекайте аккумулятор перед регулировкой, заменой принадлежностей или при хранении электроинструмента**. Такие меры предосторожности снижают риск случайного включения электроинструмента.
- d) Храните неиспользуемые электроинструменты в недоступном для детей месте и не позволяйте лицам, не знакомым с электроинструментом или данными инструкциями, работать с **электроинструментом**. Электроинструменты представляют опасность в руках неопытных пользователей.
- e) **Регулярно проверяйте исправность электроинструмента**. Проверяйте точность совмещения и лёгкость перемещения подвижных частей, целостность деталей и **любых других элементов электроинструмента, воздействующих на его работу**. **Не используйте неисправный электроинструмент, пока он не будет полностью отремонтирован**. Большинство несчастных случаев являются

следствием недостаточного технического ухода за электроинструментом.

- f) Следите за остротой заточки и **чистотой режущих принадлежностей**. Принадлежности с острыми кромками позволяют избежать заклинивания и делают работу менее утомительной.
- g) Используйте электроинструмент, аксессуары и насадки в соответствии с данным Руководством по эксплуатации и с учётом рабочих условий и **характера будущей работы**. Использование электроинструмента не по назначению может создать опасную ситуацию.

5) ИСПОЛЬЗОВАНИЕ АККУМУЛЯТОРНЫХ ИНСТРУМЕНТОВ И ТЕХНИЧЕСКИЙ УХОД

- a) **Заряжайте аккумулятор зарядным устройством марки, указанной производителем.** Зарядное устройство, которое подходит к одному типу аккумуляторов, может создать риск возгорания в случае его использования с аккумуляторами другого типа.
- b) Используйте электроинструменты только с **разработанными специально для них аккумуляторами**. Использование аккумулятора какой-либо другой марки может привести к возникновению пожара и получению травмы.
- c) Держите не используемый аккумулятор подальше от металлических предметов, таких как скрепки, монеты, ключи, гвозди, шурупы, и **других мелких металлических предметов, которые могут замкнуть контакты аккумулятора**. Короткое замыкание контактов аккумулятора может привести к получению ожогов или возникновению пожара.
- d) В критических ситуациях из аккумулятора может вытечь жидкость (электролит); избегайте контакта с **кожей**. Если жидкость попала на кожу, **смойте её водой**. Если жидкость попала в глаза, **обращайтесь за медицинской помощью**. Жидкость, вытекшая из аккумулятора, может вызвать раздражение или ожоги.

6) ТЕХНИЧЕСКОЕ ОБСЛУЖИВАНИЕ

- a) Ремонт Вашего электроинструмента должен производиться только квалифицированными специалистами с **использованием идентичных запасных частей**. Это обеспечит безопасность Вашего электроинструмента в дальнейшей эксплуатации.

Дополнительные меры безопасности при работе цепными пилами



ВНИМАНИЕ: Дополнительные правила безопасности для цепных пил

- При работе цепной пилы следите за тем, чтобы все части Вашего тела находились на безопасном расстоянии от пильной цепи. Перед запуском цепной пилы убедитесь, что пильная цепь не касается никаких предметов. В процессе работы, всего один миг неосторожности может привести к контакту пильной цепи с частью тела или одеждой.
- Всегда держите цепную пилу правой рукой за заднюю и левой рукой за переднюю рукоятку. При других способах удержания цепной пилы существует повышенная опасность получения травмы.
- Держите инструмент только за изолированные рукоятки, поскольку пильная цепь может соприкоснуться со скрытой проводкой. Контакт пильной цепи с находящимся под напряжением проводом делает не покрытые изоляцией металлические части электроинструмента также «живыми», что создаёт опасность поражения оператора электрическим током.
- Работайте в защитных очках и используйте средства защиты слуха. Кроме этого, рекомендуется использовать дополнительные средства защиты для головы, рук, ног и стоп. Подходящие средства защиты уменьшают риск получения травмы от разлетающихся в разные стороны отходов пиления или от непреднамеренного контакта с пильной цепью.
- Не работайте цепной пилой, находясь на дереве. Работа цепной пилой на дереве может привести к получению тяжёлой травмы.
- Выберите удобное и устойчивое положение и работайте цепной пилой стоя только на закреплённом, неподвижном и ровном основании. Скользкие или неустойчивые поверхности, такие как стремянки, могут стать причиной потери равновесия и контроля над цепной пилой.
- При отпиливании ветви, находящейся под нагрузкой, ветвь может быть отброшена назад. При внезапном отскакивании тугой ветви существует риск получения травмы оператором и/или потери контроля над цепной пилой.
- Соблюдайте особую осторожность при пилении кустарников и молодых деревьев. Гибкий материал может запутаться в пильной цепи, ударить или вывести оператора из положения равновесия.
- Переносите цепную пилу за переднюю рукоятку, в выключенном состоянии и держа её на расстоянии от себя. При переноске или хранении цепной пилы всегда надевайте на направляющую шину защитный чехол. При правильном обращении с цепной пилой предотвращается непреднамеренный контакт с движущейся пильной цепью.
- Соблюдайте инструкции по смазке, натяжению пильной цепи и замене дополнительных принадлежностей. В случае недостаточно натянутой или недостаточно смазанной маслом пильной цепи, существует опасность образования трещин, а также

увеличивается опасность возникновения обратного удара.

- **Поверхность рукояток должна быть сухой, чистой и не содержать следов масла и консистентной смазки.** Покрытые масляной плёнкой рукоятки могут выскользнуть из рук, что повлечёт за собой потерю контроля над инструментом.
- **Данная цепная пила предназначена только для пиления древесины. Используйте цепную пилу только по назначению. Например: не используйте цепную пилу для пиления пластика, стеновых материалов или строительных материалов, не являющихся древесными.** Использование цепной пилы не по назначению может создать опасную ситуацию.

Причины обратного удара и действия оператора по его предупреждению:

Обратный удар возникает, когда носовая часть направляющей шины случайно соприкасается с объектом, а также в случае, если древесина перекашивается и зажимает пильную цепь в распиле.

Контакт носовой части пильной шины с объектом в некоторых случаях может вызвать внезапное действие отдачи, отбросив направляющую шину вверх и назад в направлении оператора.

При заклинивании верхней части пильной цепи также может произойти отбрасывание направляющей шины с большой скоростью в направлении оператора.

Любая из этих реакций может привести к потере контроля над управлением цепной пилой и, как следствие, к тяжёлой травме. Не полагайтесь только на устройства безопасности Вашей цепной пилы. Будучи оператором цепной пилы, Вы должны принимать все возможные меры, чтобы производить пиление без несчастных случаев и травм.

Обратный удар является результатом использования инструмента не по назначению и/или неправильных действий оператора и условий работы, и его можно избежать, соблюдая следующие меры безопасности:

- **Крепко держите цепную пилу за рукоятки, плотно обхватив их пальцами. Держите цепную пилу обеими руками и следите за положением тела и рук, чтобы эффективно противостоять воздействию обратного удара.** При соблюдении соответствующих мер предосторожности оператор может контролировать силу обратного удара. Не выпускайте цепную пилу из рук.
- **Работайте в устойчивой позе и не пилите на высоте выше уровня плеч.** Это поможет предотвратить непреднамеренный контакт носовой части режущего механизма с объектом и позволит лучше контролировать цепную пилу в неожиданных ситуациях.
- **В качестве запасных частей можно использовать только указанные изготовителем оборудования пильные шины и пильные цепи.** При использовании оригинальных запасных частей, существует опасность

разрыва пильной цепи, а также увеличивается опасность возникновения обратного удара.

- **Заточивание пильной цепи и все работы по её техническому обслуживанию должны производиться в соответствии инструкциями её изготовителя.** Уменьшение глубины шаблона может привести к повышенному обратному удару.

Для сведения к минимуму риска образования обратного удара, соблюдайте следующие меры предосторожности:

1. **Крепко держите пилу. При работающем двигателе крепко удерживайте пилу обеими руками. Крепко держите цепную пилу за рукоятки, плотно обхватив их пальцами.** При пилении нижним краем пильной шины цепную пилу будет тянуть вперёд, при пилении верхним краем пильной шины пилу будет отталкивать назад.
2. **Работайте в устойчивой позе.**
3. **Всегда твёрдо стойте на ногах, сохраняя равновесие.**
4. **Не допускайте контакта носовой части направляющей шины с брёвнами, ветвями, грунтом или другими объектами.**
5. **Не пилите на высоте выше уровня плеч.**
6. **Для сведения к минимуму риска образования обратного удара используйте такие устройства, как пильная цепь с низкой отдачей и уменьшающие отдачу направляющие шины.**
7. **В качестве запасных частей можно использовать только указанные изготовителем оборудования пильные шины и пильные цепи или их аналоги.**
8. **Не допускайте контакта движущейся пильной цепи с каким-либо объектом в носовой части направляющей шины.**
9. **Следите, чтобы в рабочей зоне не было посторонних предметов, таких как другие деревья, ветви, камни, проволочные ограждения, пни и пр.** Устраняйте или избегайте любых препятствий, способных повредить цепь во время пиления брёвен или ветвей.
10. **Следите, чтобы пильная цепь оставалась остро заточенной и правильной натянутой. Плохо натянутая или затупленная пильная цепь увеличивает риск образования обратного удара.** Регулярно проверяйте натяжение цепи при остановленном двигателе и отключённом от источника питания инструменте, но никогда при работающем двигателе!
11. **Начинайте и продолжайте распил только после того, как цепь наберёт максимальную скорость.** При распиле цепью, движущейся на низкой скорости, велика вероятность образования обратного удара.

12. **Распиливайте по одному бревну за раз.**
13. **Будьте предельно осторожны при повторном входе в предыдущий рез.** Перед выполнением реза уприте опорные зубья в древесину и дождитесь набора цепью максимальной скорости.
14. **Не используйте пилу для врезного или сквозного пиления.**
15. **Следите за смещением брёвен или других объектов, которые могут закрыть пропил и быть захвачены цепью.**

Функции защиты от обратного удара



ВНИМАНИЕ: Ваша цепная пила имеет несколько функций защиты, снижающих риск образования обратного удара, однако, они не исключают полностью опасность отдачи. Будучи оператором цепной пилы, Вы не должны полностью полагаться только на защитные устройства. Чтобы избежать образования обратного удара и других ситуаций, влекущих за собой получение тяжёлых травм, Вы обязаны соблюдать все меры предосторожности и следовать всем инструкциям по эксплуатации пилы и техническому обслуживанию, которые изложены в данном руководстве.

- Уменьшающая отдачу направляющая шина имеет носовую часть с малым радиусом, которая снижает размер опасной зоны обратного удара на кончике шины. Уменьшающая отдачу направляющая шина продемонстрировала значительное снижение количества и силы обратных ударов при проведении испытаний в соответствии с требованиями безопасности для электрических цепных пил.
- Пильная цепь с низкой отдачей имеет клиновидные ограничители глубины пропила и предохранительное звено, которые уменьшают обратную отдачу и постепенно подают древесину под режущие зубья.
- Не используйте цепную пилу, находясь на дереве, лестнице-стремянке, подмостках или на любой другой нестабильной поверхности.
- Держите инструмент за изолированные ручки при выполнении операций, во время которых режущая принадлежность может соприкоснуться со скрытой проводкой. Контакт с находящимся под напряжением проводом делает не покрытые изоляцией металлические части инструмента также «живыми», что создаёт опасность поражения оператора электрическим током.
- Не пытайтесь выполнять операции, выходящие за рамки ваших возможностей или опыта. Прочтите полностью и примите к сведению все инструкции в данном руководстве по эксплуатации.
- Перед запуском цепной пилы убедитесь, что пильная цепь не касается никаких предметов.
- Не управляйте цепной пилой одной рукой! Управление одной рукой может привести к получению тяжёлых травм оператором, его помощником или посторонними

лицами. Цепная пила разработана для управления только обеими руками.

- Следите, чтобы рукоятки оставались сухими, чистыми и не содержали следов масла и консистентной смазки.
- Следите, чтобы в зоне двигателя или на внешней стороне вентиляционных отверстий не скапливалась пыль, грязь или отходы пиления.
- Прежде чем положить цепную пилу, дождитесь полной остановки двигателя.
- Не используйте инструмент для подрезания вьющихся стеблей и/или зон под мелкими кустарниками.
- Будьте предельно осторожны при пилении небольших кустарников и молодых деревьев - гибкий материал может запутаться в пильной цепи, ударить или вывести оператора из положения равновесия.



ВНИМАНИЕ: При шлифовании, пилении, зачистке, сверлении и выполнении других строительных работ возможно образование пыли, содержащей химические вещества, вызывающие онкологические заболевания, врожденные пороки или другие нарушения репродуктивных функций.

Лишь некоторые из этих химических веществ:

- свинец, содержащийся в краске на свинцовой основе,
- кристаллический диоксид кремния, содержащийся в кирпиче, цементе и прочих стеновых материалах,
- мышьяк и хром, содержащийся в древесине, обработанной химическим способом (ССА).

Степень риска воздействия данных веществ повышается в зависимости от частоты выполнения подобных типов работ. Для сведения к минимуму риска воздействия данных химических веществ на Ваш организм работайте в хорошо проветриваемом помещении и с использованием защитного оборудования соответствующего типа, например, пылезащитных масок, специально разработанных для фильтрации микроскопических частиц.

- Избегайте продолжительного контакта с пылью, вырабатываемой при шлифовании, пилении, зачистке, сверлении и выполнении других строительных работ. Надевайте защитную одежду и промывайте незащищённые участки кожи водой и мылом. Попадание пыли в рот, глаза или на кожу может способствовать усвоению вредных химических веществ.



ВНИМАНИЕ: При использовании данного инструмента может образовываться и/или рассеиваться пыль, способная привести к серьёзным и хроническим заболеваниям дыхательных путей или другим травмам.

Цепная пила – названия и термины

- Распиловка – Поперечное распиливание стволов деревьев или брёвен на куски требуемой длины.

- *Тормоз двигателя – Механизм, останавливающий движение пильной цепи при отпуске куркового выключателя.*
- *Силовой блок цепной пилы – Часть цепной пилы без пильной цепи и направляющей шины.*
- *Приводная звёздочка – Зубчатая деталь, приводящая в движение пильную цепь.*
- *Валка деревьев – Процесс спиливания деревьев.*
- *Запил для валки – Завершающий пропил во время валки, выполняемый на противоположной от подпила стороне дерева.*
- *Передняя рукоятка – Дополнительная рукоятка, расположенная в передней части (или близко к ней) цепной пилы.*
- *Передний защитный кожух – Защитное ограждение между передней рукояткой цепной пилы и направляющей шиной; обычно располагается вблизи от руки, удерживающей переднюю рукоятку.*
- *Направляющая шина – Твёрдая конструкция с направляющими пазами, которая поддерживает и направляет пильную цепь.*
- *Защитный чехол для направляющей шины – Корпус, надеваемый на направляющую шину, чтобы предотвратить контакт с зубьями цепи, когда пила не используется.*
- *Обратный удар – Движение направляющей шины назад, вверх или в обоих направлениях, возникающее при контакте пильной цепи на верхнем сегменте носовой части направляющей шины с любым объектом, таким как бревно или ветвь, или смыкании древесины и заземлении пильной цепи в пропилах.*
- *Обратный удар при заземлении – Внезапный отскок пилы назад вследствие смыкания древесины и заземления движущейся пильной цепи в верхней части направляющей шины в пропилах.*
- *Вращательный обратный удар – Быстрое движение пилы вверх и назад. Возникает, когда движущаяся пильная цепь на верхнем сегменте носовой части направляющей шины касается какого-либо объекта, например, бревна или ветви.*
- *Обрезка ветвей – Удаление ветвей с поваленного дерева.*
- *Пильная цепь с низкой отдачей – Пильная цепь, снижающая возникновение обратного удара (при тестировании на репрезентативной выборке цепных пил).*
- *Нормальное положение при распиле – Положения, которые предполагается принимать при распиловке и валке деревьев.*
- *Верхний запил — Направляющий подпил на той стороне дерева, в направлении которого оно будет падать.*
- *Задняя рукоятка – Рукоятка, расположенная в задней части (или близко к ней) цепной пилы.*
- *Уменьшающая отдачу направляющая шина – Направляющая шина, продемонстрировавшая значительное снижение обратных ударов.*
- *Сменная пильная цепь – Цепь, снижающая возникновение обратного удара при испытаниях с конкретными цепными пилами.*
- *Пильная цепь – Цепь с режущими зубьями, распиливающая древесину, приводимая в действие двигателем и поддерживаемая направляющей шиной.*
- *Опорные зубья – Специальные зубья, позволяющие наклонить пилу и занять правильное положение при распиловке и валке деревьев.*
- *Переключатель – Устройство, подающее или отключающее электропитание двигателя цепной пилы.*
- *Соединительный переключатель – Механизм, передающий движение от куркового выключателя переключателю.*
- *Блокировка выключателя – Передвижной фиксатор, предотвращающий непреднамеренное срабатывание переключателя до тех пор, пока он не будет вручную активирован.*

Назначение

Ваша цепная пила DeWALT DCM575 предназначена для спиливания ветвей и распиливания брёвен диаметром до 35 см.

Остаточные риски

Несмотря на соблюдение соответствующих инструкций по технике безопасности и использование предохранительных устройств, некоторые остаточные риски невозможно полностью исключить. К ним относятся:

- *Ухудшение слуха.*
- *Риск получения травмы от разлетающихся частиц.*
- *Риск получения ожогов от принадлежностей и насадок, которые в процессе работы сильно нагреваются.*
- *Риск получения травмы, связанный с продолжительным использованием инструмента.*

Электробезопасность

Электрический двигатель рассчитан на работу только при одном напряжении электросети. Всегда следите, чтобы напряжение аккумулятора соответствовало напряжению, обозначенному на паспортной табличке инструмента. Также убедитесь, что напряжение Вашего зарядного устройства соответствует напряжению электросети.



Ваше зарядное устройство DeWALT имеет двойную изоляцию в соответствии со стандартом EN60335, что исключает потребность в заземляющем проводе.

Повреждённый кабель должен заменяться специально подготовленным кабелем, который можно получить в сервисном центре DeWALT.

Использование удлинительного кабеля

Используйте удлинительный кабель только в случае крайней необходимости! Всегда используйте удлинительный кабель установленного образца, соответствующий входной мощности Вашего зарядного устройства (см. раздел

«Технические характеристики»). Минимальный размер проводника должен составлять 1 мм²; максимальная длина кабеля не должна превышать 30 м.

При использовании кабельного барабана, всегда полностью разматывайте кабель.

СОХРАНИТЕ ДАННЫЕ ИНСТРУКЦИИ

Зарядные устройства

Зарядные устройства DEWALT не требуют регулировки и очень просты в эксплуатации.

Важные инструкции по безопасности для всех зарядных устройств

СОХРАНИТЕ ДАННЫЕ ИНСТРУКЦИИ: Данное руководство содержит важные инструкции по эксплуатации и технике безопасности для совместимых зарядных устройств (см. раздел «Технические характеристики»).

- *Перед началом эксплуатации зарядного устройства прочтите все инструкции и ознакомьтесь с предупредительными символами на зарядном устройстве, аккумуляторе и продукте, работающем от аккумулятора.*



ВНИМАНИЕ: Опасность поражения электрическим током. Не допускайте попадания жидкости внутрь зарядного устройства. Это может привести к поражению электрическим током.



ВНИМАНИЕ: Рекомендуется использование устройства защитного отключения с остаточным током 30 мА или менее.



ПРЕДУПРЕЖДЕНИЕ: Опасность получения ожога. Для снижения риска получения травмы заряжайте только аккумуляторы марки DEWALT. Аккумуляторы других марок могут взорваться, что приведёт к получению травмы или повреждению зарядного устройства.



ПРЕДУПРЕЖДЕНИЕ: Не позволяйте детям играть с устройством.

ПРЕДОСТЕРЕЖЕНИЕ: В определённых условиях, когда зарядное устройство подключено к электросети, открытые контакты подзарядки внутри его корпуса могут быть закорочены посторонним материалом. Не допускайте попадания токопроводящих материалов, таких как тонкая стальная стружка, алюминиевая фольга и слой металлических частиц, и другие подобные материалы, в гнезда зарядного устройства. Всегда отключайте зарядное устройство от электросети, если в его гнезде нет аккумулятора. Отключайте зарядное устройство от электросети перед чисткой.

- **НЕ ПЫТАЙТЕСЬ** заряжать аккумулятор зарядными устройствами марок, не указанных в данном руководстве. Зарядное устройство и аккумулятор специально разработаны для совместного использования.
- **Данные зарядные устройства не предусмотрены для зарядки аккумуляторов других марок, кроме**

DEWALT. Попытка зарядить аккумулятор другой марки может привести к риску возникновения пожара, поражения электрическим током или смерти от электрического тока.

- **Не подвергайте зарядное устройство воздействию дождя или снега!**
- **Отключайте зарядное устройство от электросети, вынимая вилку из розетки, а не потянув за кабель!** Это снизит риск повреждения электрической вилки и кабеля.
- **Располагайте кабель таким образом, чтобы на него нельзя было наступить, споткнуться об него, или иным способом повредить или сильно натянуть!**
- **Используйте удлинительный кабель только в случае крайней необходимости!** Использование несоответствующего удлинительного кабеля может создать риск возникновения пожара, поражения электрическим током или смерти от электрического тока.
- **Не кладите на верхнюю часть зарядного устройства какой-либо предмет и не ставьте зарядное устройство на мягкую поверхность, это может заблокировать вентиляционные прорезы и вызвать чрезмерный внутренний нагрев!** Располагайте зарядное устройство вдали от источника тепла. Вентиляция зарядного устройства происходит через прорезы, расположенные в верхней и нижней части его корпуса.
- **Не эксплуатируйте зарядное устройство, если его кабель или вилка повреждены** – сразу же заменяйте повреждённые детали.
- **Не эксплуатируйте зарядное устройство, если оно получило повреждение вследствие сильного удара или падения или иного внешнего воздействия!** Отнесите его в авторизованный сервисный центр.
- **Не разбирайте зарядное устройство самостоятельно; для проведения технического обслуживания или ремонта отнесите его в авторизованный сервисный центр.** Неправильная сборка может привести к риску поражения электрическим током или смерти от электрического тока.
- В случае повреждения электрического кабеля для предотвращения получения травмы он должен быть немедленно заменён производителем, его сервисным агентом или другим квалифицированным специалистом.
- **Перед каждой операцией чистки отключайте зарядное устройство от электросети. Это снизит риск поражения электрическим током.** Извлечение аккумулятора из зарядного устройства не приводит к снижению этого риска.
- **НИКОГДА** не пытайтесь подключать 2 зарядных устройств одновременно!
- **Зарядное устройство рассчитано на работу от стандартной бытовой электросети напряжением**

230 В. Не пытайтесь подключать его к источнику с другим напряжением. Данное указание не относится к автомобильному зарядному устройству.

Зарядка аккумулятора (Рис. В)

1. Перед тем как вставить аккумулятор, подключите вилку зарядного устройства к соответствующей сетевой розетке.
2. Вставьте аккумулятор **7** в зарядное устройство. Убедитесь, что аккумулятор полностью вошёл в зарядное устройство. Красный индикатор зарядки начнёт непрерывно мигать, указывая на начало процесса зарядки.
3. После завершения зарядки красный индикатор переходит в режим непрерывного свечения. Аккумулятор полностью заряжен, и его можно использовать с инструментом или оставить в зарядном устройстве. Для извлечения аккумулятора из зарядного устройства нажмите на отпирающую кнопку **15** на аккумуляторе.

ПРИМЕЧАНИЕ: Для достижения максимальной производительности и продления срока службы Li-Ion аккумуляторов, перед первым использованием полностью зарядите аккумулятор.

Процесс зарядки

Состояние заряда аккумулятора смотрите в приведённой ниже таблице:

Индикаторы зарядки	
	Зарядка
	Полностью заряжен
	Пауза для согревания/охлаждения аккумулятора*

* Красный индикатор зарядки будет продолжать мигать, тогда как жёлтый индикатор загорится только во время паузы для согревания/охлаждения аккумулятора. Как только аккумулятор охладится, жёлтый индикатор погаснет, и зарядное устройство продолжит процесс зарядки аккумулятора.

Зарядное устройство не будет заряжать неисправный аккумулятор. При обнаружении неисправности в аккумуляторе индикатор погаснет, отобразит проблему или начнёт мигать.

ПРИМЕЧАНИЕ: Это также может указывать на наличие неисправности в самом зарядном устройстве.

Если зарядное устройство указывает на наличие проблемы, отнесите зарядное устройство и аккумулятор в авторизованный сервисный центр для тестирования.

Пауза для согревания/охлаждения аккумулятора

Если зарядное устройство определит, что аккумулятор чрезмерно охлаждён или нагрет, автоматически инициируется пауза для согревания/охлаждения, в течение которой аккумулятор достигает оптимальной для зарядки температуры. Затем зарядное устройство автоматически

переключается на режим зарядки. Данная функция увеличивает максимальный срок службы аккумулятора. Охлаждённый аккумулятор будет заряжаться медленнее тёплого аккумулятора. Аккумулятор будет медленно заряжаться на протяжении всего цикла зарядки и не вернётся к максимальной скорости зарядки, даже если аккумулятор нагреется.

Зарядное устройство DCB118 оборудовано встроенным вентилятором, предназначенным для охлаждения заряжаемого аккумулятора. Вентилятор включается автоматически каждый раз, когда аккумулятору требуется охлаждение. Никогда не используйте зарядное устройство, если вентилятор не работает или его вентиляционные прорези заблокированы. Запрещается вставлять внутрь зарядного устройства посторонние предметы.

Электронная защитная система

Инструменты XR Li-Ion спроектированы по Электронной Защитной Системе, которая защищает аккумулятор от перегрузки, перегрева или глубокой разрядки.

При срабатывании Электронной Защитной Системы инструмент автоматически отключится. Если это произошло, поместите Li-Ion аккумулятор в зарядное устройство до его полной зарядки.

Крепление на стене

Дизайн данных зарядных устройств позволяет крепить их на стене или вертикально устанавливать на столе или рабочей поверхности. Закрепляйте зарядное устройство на стене в пределах досягаемости электрической розетки и вдали от углов и других преград, которые могут препятствовать воздушному потоку. Для отметки расположения на стене крепёжных винтов воспользуйтесь задней частью зарядного устройства в качестве шаблона. Надёжно закрепите зарядное устройство на стене, используя винты по гипсокартону (продаются отдельно) длиной минимум 25,4 мм и с головкой диаметром 7-9 мм. Вкручивайте винты в древесину на нужную глубину, оставляя их отступающими от поверхности приблизительно на 5,5 мм. Совместите отверстия в задней части зарядного устройства с выступающими винтами и повесьте зарядное устройство на винты.

Инструкции по чистке зарядного устройства



ВНИМАНИЕ: Опасность поражения электрическим током. Перед чисткой отключите зарядное устройство от розетки сети переменного тока. Грязь и масло можно удалять с наружной поверхности зарядного устройства с помощью ткани или мягкой неметаллической щётки. Не используйте воду или любой чистящий раствор. Не допускайте попадания какой-либо жидкости внутрь инструмента; ни в коем случае не погружайте какую-либо часть инструмента в жидкость.

Аккумуляторы

Важные инструкции по безопасности для всех аккумуляторов

При заказе аккумуляторов для замены, не забывайте указывать их номер по каталогу и напряжение.

Извлечённый из упаковки аккумулятор заряжен не полностью. Перед началом эксплуатации аккумулятора и зарядного устройства, прочтите нижеследующие инструкции по безопасности. Затем приступайте к установленной процедуре зарядки.

ПРОЧИТЕ ВСЕ ИНСТРУКЦИИ

- **Не заряжайте и не используйте аккумулятор во взрывоопасной атмосфере, например, в присутствии легко воспламеняющихся жидкостей, газов или пыли.** При установке или извлечении аккумулятора из зарядного устройства пыль или газы могут воспламениться.
- **Не вставляйте аккумулятор в зарядное устройство силой. никоим образом не видоизменяйте аккумулятор для установки в не предназначенное для него зарядное устройство – аккумулятор может расколоться, что приведёт к получению тяжёлой телесной травмы.**
- Заряжайте аккумуляторы только зарядными устройствами DEWALT.
- **НЕ БРЫЗГАЙТЕ** и не погружайте в воду или другие жидкости.
- **Не храните и не используйте инструмент и аккумулятор в местах, в которых температура может достичь или превысить 40°C (например, под наружными навесами или внутри металлических конструкций в летнее время).**
- **Не сжигайте аккумулятор, даже если он сильно повреждён или полностью изношен.** Аккумулятор в огне может взорваться. При горении ионно-литиевых аккумуляторов выделяются токсичные пары и частицы.
- **Если содержимое аккумулятора попало на кожу, немедленно промойте поражённый участок водой с мягким мылом.** Если аккумуляторная жидкость попала в глаз, промывайте открытый глаз в течение 15 минут, пока не исчезнет раздражение. Если необходимо обратиться за медицинской помощью, медиков следует поставить в известность, что аккумуляторный электролит состоит из смеси жидкого органического карбоната и солей лития.
- **Содержимое открытых элементов аккумулятора может вызывать раздражение органов дыхания.** Обеспечьте приток свежего воздуха. Если симптомы сохраняются, обратитесь за медицинской помощью.



ВНИМАНИЕ: Опасность получения ожога.

Аккумуляторная жидкость может воспламениться при попадании искры или пламени.



ВНИМАНИЕ: Ни в коем случае не пытайтесь разобрать аккумулятор. Не вставляйте в зарядное

устройство аккумулятор с треснувшим или повреждённым корпусом. Не разбивайте, не бросайте и не ломайте аккумулятор. Не используйте аккумуляторы или зарядные устройства, которые подверглись воздействию резкого удара, удара при падении, попали под тяжёлый предмет или были повреждены каким-либо другим образом (например, проткнуты гвоздём, попали под удар молотка или под ноги). Это может привести к поражению электрическим током или смерти от электрического тока. Повреждённые аккумуляторы должны возвращаться в сервисный центр на переработку.



ВНИМАНИЕ: Опасность возникновения пожара.

При перевозке или хранении аккумуляторов следите, чтобы металлические предметы не касались клемм аккумулятора. Например, не помещайте аккумулятор в карманы передника или одежды, в ящики для инструментов, чемоданы с дополнительными принадлежностями, в выдвижные мебельные ящики и другие подобные места, где могут находиться гвозди, винты, ключи и пр.



ПРЕДУПРЕЖДЕНИЕ: Кладите не используемый инструмент на устойчивую поверхность в месте, в котором он не создаёт опасность, что об него могут споткнуться и упасть.

Некоторые инструменты с аккумуляторами больших размеров ставятся на аккумулятор в вертикальном положении, но их легко опрокинуть.

Транспортировка



ВНИМАНИЕ: Опасность возникновения пожара.

Во время перевозки аккумуляторов существует риск возгорания при случайном контакте клемм аккумулятора с токопроводящими материалами. При перевозке аккумуляторов убедитесь, что клеммы аккумулятора защищены и надёжно изолированы от любых материалов, контакт с которыми способен вызвать короткое замыкание.

Аккумуляторы DEWALT соответствуют всем применимым правилам транспортировки, прописанным производителем, а также национальным стандартам, включающим в себя Рекомендации ООН по перевозке опасных грузов; правила международной ассоциации воздушного транспорта (IATA) по перевозке опасных грузов, правила международного морского кодекса по опасным грузам (IMDG) и Европейское соглашение о перевозке опасных грузов автотранспортом (ADR). Каждый ионно-литиевый элемент или аккумулятор протестирован в соответствии с требованиями к испытаниям, указанными в подразделе 38.3 части по испытаниям и критериям Рекомендаций ООН по перевозке опасных грузов.

В большинстве случаев, перевозимый аккумулятор DEWALT освобождается от классификации как материал 9 класса опасности. Транспортировка в соответствии с 9 классом опасности требуется только при перевозках ионно-литиевых

аккумуляторов с удельной мощностью, превышающей 100 ватт-часов (Втч).

Удельная мощность в ватт-часах указана на корпусе ионно-литиевого аккумулятора. Кроме того, из-за сложностей в установленных правилах, DEWALT не рекомендует отдельную авиаперевозку ионно-литиевых аккумуляторов, независимо от их удельной мощности в ватт-часах.

Авиаперевозка инструментов с установленными в них аккумуляторами (комбинированные наборы) возможна только в том случае, если удельная мощность аккумулятора не превышает 100 Втч.

Вне зависимости от условий перевозки в обязанности грузоотправителя входит уточнение и получение информации о последних действующих правилах упаковки, маркировки и требований к документации.

Информация данного раздела руководства по эксплуатации была предоставлена добровольно и на момент создания документа является полностью достоверной. Однако не было дано никаких гарантий - явно выраженных или подразумеваемых. Деятельность в соответствии с правилами и нормами полностью является ответственностью покупателя.

Транспортировка аккумулятора FLEXVOLT™

Аккумулятор FLEXVOLT™ DEWALT имеет два режима: **Режим использования и режим транспортировки.**

Режим использования: Аккумулятор FLEXVOLT™ сам по себе или установленный в продукты DEWALT 18 В будет работать как аккумулятор напряжением 18 В. При установке в продукты DEWALT 54 В или 108 В (при наличии двух 54 В аккумуляторов) аккумулятор FLEXVOLT™ будет работать как аккумулятор напряжением 54 В.

Режим транспортировки:

Аккумулятор FLEXVOLT™ находится в режиме транспортировки, если на него установлен колпачок. При перевозке всегда надевайте колпачок.

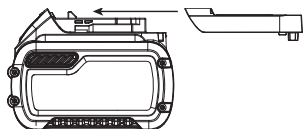

В режиме транспортировки ячейки электрически отключаются, образуя в результате три аккумулятора с более низкой удельной мощностью в Втч по сравнению с одним аккумулятором с более высокой удельной мощностью в Втч. Увеличение количества до 3-х аккумуляторов со сниженной удельной мощностью в Втч при перевозке может освободить от некоторых ограничений, применимых к аккумуляторам с более высокой удельной мощностью.

Например, удельная мощность в режиме транспортировки – 3 x 36 Втч, что равно трём аккумуляторам, каждый мощностью 36 Ватт. Удельная мощность в режиме использования – 108 Втч (1 аккумулятор).

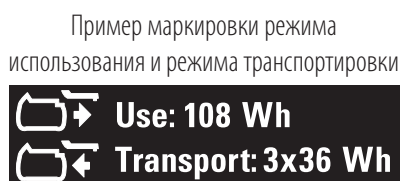

Рекомендации по хранению

1. Оптимальным местом для хранения является холодное и сухое место, вдали от прямых солнечных лучей и источников избыточного тепла или холода. Для увеличения производительности и срока службы храните не используемые аккумуляторы при комнатной температуре.
2. Для обеспечения долгого срока службы аккумуляторов, при длительном хранении рекомендуется убирать полностью заряженные аккумуляторы в сухое прохладное место вдали от зарядного устройства.

ПРИМЕЧАНИЕ: Не убирайте на хранение полностью разряженные аккумуляторы. Перед использованием аккумулятор потребует зарядки.

Символы на зарядном устройстве и аккумуляторе

В дополнение к пиктограммам, содержащимся в данном руководстве по эксплуатации, на зарядном устройстве и аккумуляторе имеются символы, которые отображают следующее:



Перед использованием внимательно прочтите данное руководство по эксплуатации.



Время зарядки см. в разделе «**Технические характеристики**».



Не касайтесь токопроводящими предметами контактов аккумулятора и зарядного устройства!



Ни в коем случае не пытайтесь заряжать повреждённый аккумулятор!



Не погружайте аккумулятор в воду.



Немедленно заменяйте повреждённый сетевой кабель.



Заряжайте аккумулятор при температуре окружающей среды в пределах 4°C-40°C.



Для использования только внутри помещений.



Утилизируйте отработанный аккумулятор безопасным для окружающей среды способом!

LI-ION



Заряжайте аккумуляторы DEWALT только зарядными устройствами DEWALT. Зарядка аккумуляторов других марок зарядными устройствами DEWALT может привести к протечке или взрыву аккумулятора и другим опасным ситуациям.

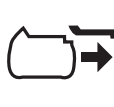

Не бросайте аккумулятор в огонь.

 **ИСПОЛЬЗОВАНИЕ** (без защитного колпачка).
Пример: Удельная мощность равна 108 Втч
(1 аккумулятор мощностью 108 Втч).

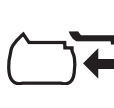
 **ТРАНСПОРТИРОВКА** (с защитным колпачком).
Пример: Удельная мощность равна 3 x 36 Втч
(3 аккумулятора, каждый мощностью 36 Втч).

Тип аккумулятора

Модель DCM575 работает от аккумулятора напряжением 54 В.

Могут использоваться аккумуляторы: DCB546, DCB547.
Более подробную информацию см. в разделе «**Технические характеристики**».

Комплект поставки

В упаковку входят:

- 1 Цепная пила
- 1 Защитный чехол
- 1 Шина 40 см
- 1 Пильная цепь 40 см
- 1 Руководство по эксплуатации

В КОМПЛЕКТ ПОСТАВКИ НЕ ВХОДЯТ АККУМУЛЯТОР ИЛИ ЗАРЯДНОЕ УСТРОЙСТВО

- 1 Аккумулятор Li-Ion**
- 1 Зарядное устройство для аккумуляторов Li-Ion**
- ** Входит в комплект поставки только DCM575X1
- Проверьте инструмент, детали и дополнительные приспособления на наличие повреждений, которые могли произойти во время транспортировки.
- Перед началом работы необходимо внимательно прочитать настоящее руководство и принять к сведению содержащуюся в нем информацию.

Маркировка инструмента

На инструменте имеются следующие знаки:



Перед использованием внимательно прочтите данное руководство по эксплуатации.



Используйте средства защиты органов слуха.



Надевайте защитные очки.



Не оставляйте инструмент под дождем.



Контакт носовой части направляющей шины с объектом может внезапно отбросить шину вверх и назад, став причиной получения тяжелой травмы.



Избегайте контакта носовой части направляющей шины с каким-либо объектом.



Вращательное движение пильной цепи.



Всегда работайте пилой, удерживая её двумя руками.

Выключайте инструмент. Перед любыми видами работ по техническому обслуживанию извлекайте из инструмента аккумулятор.



Гарантированная акустическая мощность в соответствии с Директивой 2000/14/ЕС.

Место положения кода даты

Код даты, который также включает в себя год изготовления, отштампован на поверхности корпуса инструмента.

Пример:

2016 XX XX

Год изготовления

Описание (Рис. А)



ВНИМАНИЕ: Ни в коем случае не модифицируйте электроинструмент или какую-либо его деталь. Это может привести к получению травмы или повреждению инструмента.

- 1 Курковый пусковой выключатель с регулировкой скорости
- 2 Рычаг блокировки пускового выключателя
- 3 Тормоз пильной цепи / передний защитный кожух
- 4 Направляющая шина
- 5 Пильная цепь
- 6 Крышка приводной звёздочки
- 7 Аккумулятор
- 8 Рукоятка регулировки направляющей шины
- 9 Рукоятка натяжения цепи
- 10 Индикатор уровня масла
- 11 Защитный чехол для направляющей шины
- 12 Задняя рукоятка
- 13 Передняя рукоятка
- 14 Корпус для аккумулятора
- 15 Отпирающая кнопка аккумулятора
- 16 Крышка резервуара для масла (не показана)

Назначение

Ваша цепная пила предназначена для профессиональных работ по распилу.

НЕ ИСПОЛЬЗУЙТЕ инструмент во влажных условиях или при наличии в окружающем пространстве легко воспламеняющихся жидкостей или газов.

Данная цепная пила является профессиональным электроинструментом.

НЕ РАЗРЕШАЙТЕ детям прикасаться к инструменту. Неопытные пользователи всегда должны работать под наблюдением.

- **Дети и неопытные лица.** Использование инструмента детьми и неопытными лицами допускается только под контролем ответственного за их безопасность лица.

- Данное изделие не может использоваться людьми (включая детей) со сниженными физическими, сенсорными и умственными способностями или при отсутствии необходимого опыта или навыка, за исключением, если они выполняют работу под присмотром лица, отвечающего за их безопасность. Не оставляйте детей с инструментом без присмотра.

СБОРКА И РЕГУЛИРОВКА

 **ВНИМАНИЕ:** Для снижения риска получения тяжёлой травмы, выключайте инструмент и извлекайте из него аккумулятор перед каждой операцией регулировки или снятием/установкой принадлежностей или насадок.

Непреднамеренный запуск инструмента может привести к получению травмы.

 **ВНИМАНИЕ:** Используйте аккумуляторы и зарядные устройства только марки DEWALT.

Установка и извлечение аккумулятора

(Рис. С-Е)

ПРИМЕЧАНИЕ: Убедитесь, что аккумулятор **7** полностью заряжен.

Для установки аккумулятора в инструмент

1. Совместите аккумулятор **7** с бороздками внутри инструмента (Рис. С).
2. Вдвигайте аккумулятор в инструмент, пока не услышите, что замок защёлкнулся на месте.

Для извлечения аккумулятора из инструмента

1. Нажмите на опирающую кнопку **15** и извлеките аккумулятор из инструмента (Рис. D).
2. Вставьте аккумулятор в зарядное устройство, как описано в разделе «Зарядное устройство» данного руководства.

Аккумулятор с расходомером (Рис. Е)

Некоторые аккумуляторы DEWALT оборудованы расходомером в виде трёх зелёных светодиодных индикаторов, обозначающих текущий уровень заряда аккумулятора.

Для активирования расходомера нажмите и удерживайте кнопку **17**. Комбинация из трёх горящих светодиодных индикаторов обозначает текущий уровень заряда аккумулятора. Когда уровень заряда аккумулятора упадёт ниже эксплуатационного предела, расходомер погаснет, и аккумулятор нужно будет подзарядить.

ПРИМЕЧАНИЕ: Расходомер является индикатором только лишь уровня заряда, оставшегося в аккумуляторе. Расходомер не является индикатором функциональных возможностей инструмента, зависящих от компонентов, температуры и действий конечного пользователя.

СБОРКА

Установка пильной шины и пильной цепи (Рис. А, F–H, К)

 **ПРЕДУПРЕЖДЕНИЕ:** Острая цепь. Прежде чем прикоснуться к пильной цепи всегда надевайте защитные перчатки. Цепь очень острая и можно порезаться даже при контакте с неподвижной цепью.

 **ВНИМАНИЕ:** Острая подвижная цепь! Перед выполнением любой из последующих операций убедитесь, что из инструмента извлечён аккумулятор. Несоблюдение этого требования может привести к получению тяжёлой травмы.

Пильная цепь **5** и направляющая шина **4** отдельно упакованы в картон. Цепь должна быть установлена на шину, затем шина с цепью должны быть установлена на корпус инструмента.

- Положите цепную пилу на ровную, устойчивую поверхность
- Отожмите блокировочный рычаг, поверните рукоятку регулировки направляющей шины **8** против часовой стрелки и снимите крышку приводной звёздочки **6**, как показано на Рисунке F.
- Надев защитные перчатки, возьмите пильную цепь **5** и оберните её вокруг направляющей шины **4**, убедившись, что зубья направлены в правильную сторону (см. Рисунок К).
- Убедитесь, что цепь правильно установлена в прорези по периметру направляющей шины.
- Наденьте пильную цепь на приводную звёздочку **18**. Совместите отверстие в направляющей шине со штифтом натяжения **20** и болтом **19** в основании инструмента, как показано на Рисунке G.
- Установив цепь и удерживая шину, закройте крышку приводной звёздочки **6**. Убедитесь, что отверстие для болта бесключевого натяжения цепи на крышке совмещено с болтом **19** на корпусе инструмента. Отожмите блокировочный рычаг и поворачивайте рукоятку регулировки направляющей шины **8** по часовой стрелке до щелчка, затем ослабьте рукоятку на один полный оборот – таким образом, пильная цепь будет натянута правильно.
- Для увеличения натяжения пильной цепи поверните рукоятку натяжения цепи **9** по часовой стрелке, как показано на Рисунке H. Следите, чтобы пильная цепь **5** была плотно натянута вокруг направляющей шины **4**. Затяните рукоятку регулировки направляющей шины до щелчка. Шина будет зафиксирована после трёх слышимых щелчков. Дальнейшее затягивание рукоятки не требуется.

Регулировка натяжения цепи (Рис. А, I)

 **ПРЕДУПРЕЖДЕНИЕ:** Острая цепь. Прежде чем прикоснуться к пильной цепи всегда надевайте

защитные перчатки. Цепь очень острая и можно порезаться даже при контакте с неподвижной цепью.



ВНИМАНИЕ: Острая подвижная цепь! Перед выполнением любой из последующих операций убедитесь, что из инструмента извлечён аккумулятор. Несоблюдение этого требования может привести к получению тяжёлой травмы.

- Положив пилу на плоскую, устойчивую поверхность, проверьте натяжение пильной цепи **5**. Натяжение правильное, если пильная цепь отскакивает назад, после её оттягивания указательным и большим пальцем с небольшим усилием на 3 мм от направляющей шины **4**, как показано на Рисунке I. Между направляющей шиной и пильной цепью не должно быть провисания, как показано на Рисунке I.
- Чтобы отрегулировать натяжение цепи, отожмите блокировочный язычок и поверните рукоятку регулировки направляющей шины **8** против часовой стрелки на один оборот. Поворачивайте рукоятку натяжения цепи **9** по часовой стрелке, пока цепь не будет правильно натянута, как было описано выше.
- Не натягивайте пильную цепь слишком туго, т.к. это может привести к её преждевременному износу и сократит срок службы направляющей шины и пильной цепи.
- Как только будет достигнуто правильное натяжение, надёжно затяните рукоятку регулировки направляющей шины.

ПРИМЕЧАНИЕ: Рукоятка регулировки направляющей шины имеет механизм затягивания с фиксаторами. Крышка приводной звёздочки будет зафиксирована на месте после трёх слышимых щелчков. Дальнейшее затягивание рукоятки не требуется.

- Если пильная цепь новая, в течение первых 2 часов работы проверяйте натяжение чаще (извлекая из пилы аккумулятор), поскольку новая пильная цепь немного растягивается.

Замена пильной цепи (Рис. А, К)



ПРЕДУПРЕЖДЕНИЕ: Острая цепь. Прежде чем прикоснуться к пильной цепи всегда надевайте защитные перчатки. Цепь очень острая и можно порезаться даже при контакте с неподвижной цепью.



ВНИМАНИЕ: Острая подвижная цепь! Перед выполнением любой из последующих операций убедитесь, что из инструмента извлечён аккумулятор. Несоблюдение этого требования может привести к получению тяжёлой травмы.

- Чтобы ослабить натяжение цепи, отожмите блокировочный язычок и поверните рукоятку регулировки направляющей шины **8** против часовой стрелки.
- Снимите крышку приводной звёздочки **6**, как было описано в разделе «Установка пильной шины и пильной цепи».

- Поднимите изношенную цепь **5** из паза в направляющей шине **4**.
- Поместите в паз направляющей шины новую цепь, убедившись, что зубья цепи направлены в нужную сторону, совместив стрелку на пильной цепи с изображением на крышке приводной звёздочки **6**, как показано на Рисунке К.
- Следуйте инструкциям в разделе «Установка пильной шины и пильной цепи».

Сменную пильную цепь и направляющую шину можно приобрести в ближайшем сервисном центре DEWALT.

- Для DCM575 требуется сменная цепь # DWRC1600, номер запасной детали 90618541. Сменная направляющая шина 40 см, номер запасной детали 90641855.

Смазка пильной цепи и направляющей шины (Рис. L)

Автоматическая система смазки

Данная цепная пила оборудована автоматической системой смазки, которая постоянно смазывает пильную цепь и направляющую шину. Индикатор уровня масла **10** отображает уровень смазки в цепной пиле. Как только уровень масла понизится до одной четверти заправочного объёма, извлеките из инструмента аккумулятор и долейте масло правильного типа. По окончании работы всегда опорожняйте резервуар для масла.

ПРИМЕЧАНИЕ: Чтобы обеспечить надлежащую смазку пильной цепи и направляющей шины, используйте высококачественное масло для цепных пил. В качестве временной замены можно использовать моторное масло без моющего средства весового класса SAE30. При спиливании ветвей рекомендуется использовать масло для цепных пил на растительной основе. Использование минеральных смазочных веществ не рекомендуется, поскольку они могут повредить деревья. Никогда не используйте отработанное или очень вязкое масло. Такие масла могут повредить Вашу цепную пилу.

Заправка резервуара для масла



- Отожмите блокировочный рычаг, против часовой стрелки открутите на четверть оборота, а затем снимите крышку резервуара для масла **16**. Заполните резервуар рекомендованным маслом для цепных пил, пока индикатор уровня масла **10** не достигнет верхней отметки.
- Установите на место крышку резервуара для масла и затяните её на четверть оборота по часовой стрелке. Установите рычаг в положение блокировки.
- Регулярно выключайте цепную пилу и проверяйте уровень масла по индикатору, чтобы убедиться, что пильная цепь и направляющая шина смазываются надлежащим образом.

Транспортировка пилы (Рис. А, М)



- При транспортировке пилы всегда извлекайте аккумулятор и надевайте на направляющую шину **4** защитный чехол **11** (Рис. М).
- Задействуйте тормоз цепи, переведя тормоз пильной цепи / передний защитный кожух **3** вперёд.

ЭКСПЛУАТАЦИЯ

Инструкции по использованию

-  **ВНИМАНИЕ:** Всегда следуйте указаниям действующих норм и правил безопасности.
-  **ВНИМАНИЕ:** Для снижения риска получения тяжёлой травмы, выключайте инструмент и извлекайте из него аккумулятор перед каждой операцией регулировки или снятием/установкой принадлежностей или насадок. Непреднамеренный запуск инструмента может привести к получению травмы.

Правильное положение рук во время работы (Рис. А, J)



-  **ВНИМАНИЕ:** Для уменьшения риска получения тяжёлой травмы, **ВСЕГДА** правильно удерживайте инструмент, как показано на рисунке.
-  **ВНИМАНИЕ:** Для уменьшения риска получения тяжёлой травмы **ВСЕГДА** надёжно удерживайте инструмент, предупреждая внезапные сбои в работе.

Правильное положение рук во время работы: левой рукой возьмитесь за переднюю рукоятку **13**, правой рукой удерживайте заднюю рукоятку **12**.

Эксплуатация цепной пилы (Рис. А, N–O)

-  **ВНИМАНИЕ:** Внимательно прочтите все инструкции. Несоблюдение всех перечисленных ниже инструкций может привести к поражению электрическим током, возникновению пожара и/или получению тяжёлой травмы.
- Принимайте меры защиты от обратного удара, который может привести к получению тяжёлой травмы или смерти. Во избежание риска возникновения обратного удара прочтите важные инструкции по **Защите от обратного удара**.
- Работайте в устойчивой позе. Не пилите выше уровня груди. Устойчиво стойте на ногах. Ставьте ноги врозь. Равномерно распределяйте вес тела на обе ноги.
- левой рукой крепко обхватите переднюю рукоятку **13**, правой рукой удерживайте заднюю рукоятку **12**, чтобы туловище находилось слева от направляющей шины.
- Не держите цепную пилу за тормоз пильной цепи / передний защитный кожух **3**. Следите, чтобы локоть левой руки оставался неподвижным

при выпрямленной левой руке, чтобы она могла выдержать отдачу.

-  **ВНИМАНИЕ:** Никогда не перекрещивайте руки при удержании пилы (левая рука на задней рукоятке, правая рука на передней рукоятке).
-  **ВНИМАНИЕ:** При работе цепной пилой ни при каких обстоятельствах не допускайте положения Вашего туловища на одной линии с направляющей шиной **4**.
- Никогда не используйте данный инструмент, находясь на дереве, будучи в неудобном положении, на лестнице-стремянке или на любой другой нестабильной поверхности. Так Вы можете потерять контроль над инструментом, что станет причиной получения тяжёлой травмы.
- Следите, чтобы во время всего процесса распила пильная цепь двигалась на максимальной скорости.
- Позвольте цепи делать свою работу. Оказывайте только слабое давление. Не оказывайте давления на цепную пилу в конце реза.
-  **ВНИМАНИЕ:** Всегда, когда инструмент не используется, активируйте тормоз цепи и извлекайте аккумулятор.

Включение/выключение

Всегда будьте уверены в своём устойчивом положении и крепко удерживайте цепную пилу обеими руками, обхватив всеми пальцами обе рукоятки.

Данный инструмент оборудован курковым пусковым выключателем с регулировкой скорости. Перед включением пилы убедитесь, что тормоз цепи не задействован. Нажмите на рычаг блокировки пускового выключателя **2**, изображённый на Рисунке N, затем нажмите на курковый выключатель **1**. Сразу же после запуска двигателя рычаг блокировки пускового выключателя можно отпустить. Увеличение скорости регулируется интенсивностью нажатия на курковый выключатель.

Чтобы инструмент работал непрерывно, продолжайте нажимать на курковый пусковой выключатель. Для выключения инструмента отпустите курковый выключатель.

ПРИМЕЧАНИЕ: Если при распиле было оказано чрезмерное давление, пила отключится. Чтобы снова запустить пилу отпустите рычаг блокировки пускового выключателя **2** и курковый выключатель **1**. Снова начните распиливать, но на этот раз оказывайте меньшее давление. Позвольте пиле работать на её номинальной скорости.

-  **ВНИМАНИЕ:** Ни в коем случае не пытайтесь заблокировать курковый пусковой выключатель в нажатом состоянии!

Настройка тормоза пильной цепи

Ваша цепная пила оборудована системой тормоза цепи, которая быстро остановит цепь в случае возникновения обратного удара.

- Извлеките аккумулятор из инструмента.
- Чтобы задействовать тормоз цепи, передвиньте тормоз цепи / передний защитный кожух **3** вперёд, пока он не защёлкнется на месте.
- Переведите тормоз цепи / передний защитный кожух **3** в исходное положение, потянув его в сторону передней рукоятки **13**, как показано на Рисунке U.
- Теперь инструмент готов к использованию.

ПРИМЕЧАНИЕ: В случае возникновения обратного удара Ваша левая рука толкнёт передний защитный кожух вперёд, в сторону заготовки. В результате инструмент остановится.

Проверка реакции тормоза пильной цепи на обратный удар

Перед каждым использованием цепной пилы всегда проверяйте, что тормозной механизм функционирует должным образом.

- Положите цепную пилу на ровную, устойчивую поверхность. Убедитесь, что на пильной цепи **5** нет земли.
- Крепко удерживая инструмент обеими руками, включите его.
- Захватите левой рукой переднюю рукоятку **13**, чтобы при этом тыльная сторона кисти руки входила в контакт с тормозом пильной цепи / передним защитным кожухом **3**, и толкните его вперёд, в направлении обрабатываемой заготовки. Цепная пила должна немедленно остановиться.

ПРИМЕЧАНИЕ: Если пила мгновенно не останавливается, не используйте пилу и отнесите её в ближайший сервисный центр DEWALT.

ВНИМАНИЕ: *Перед распилом убедитесь, что задействован тормоз цепи.*

Общие техники распила (Рис. А, Р, Q, U, V, W)

Валка деревьев

Процесс спиливания деревьев. Перед началом валки убедитесь, что аккумулятор полностью заряжен, и Вы сможете закончить работу на одной зарядке. Не производите валку деревьев при сильном ветре.

ВНИМАНИЕ: *Валка деревьев может привести к получению травмы. Она должна проводиться только опытными пользователями*

- Перед началом работ должен быть спланирован и при необходимости расчищен путь отхода. Путь отхода должен простираться назад и по диагонали, в сторону задней части ожидаемой линии падения. (Рисунок U)

Рис. U

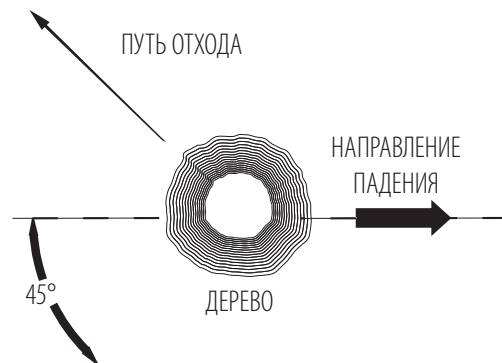

- Прежде чем начать валку, рассмотрите естественный наклон дерева, расположение более крупных ветвей и направление ветра, чтобы определить, каким образом дерево упадёт. Приготовьте клинья (деревянные, пластиковые или алюминиевые) и тяжёлый молоток. Со ствола дерева, на котором должны быть сделаны подпилы для валки, удалите грязь, камни, рыхлую кору, гвозди, скобы и проволоку.
- Верхний запил — Перпендикулярно направлению падения выполните направляющий запил на глубину 1/3 диаметра ствола. Сначала сделайте нижний горизонтальный подпил. Это поможет избежать заклинивания пильной цепи или направляющей шины во время выполнения второго подпила (Рисунок V).
- Запил для валки – Выполняйте запил для валки как минимум на 51 мм выше горизонтального подпила. Выполняйте запил для валки параллельно горизонтальному подпилу. Выполните запил для валки на такую глубину, чтобы осталось много нетронутой древесины, которая будет удерживать ствол. Эта центральная часть ствола предохранит дерево от скручивания и падения в неправильном направлении. Не распиливайте центральную часть ствола (Рисунок V).
- При приближении запила для валки к центральной части ствола дерево должно начать падать. При малейшей вероятности того, что дерево не упадёт в нужном направлении или оно может отскочить назад и защемить пильную цепь, прежде чем завершить запил для валки, вставьте клинья, чтобы расширить запил для контроля направления падения. Как только дерево начнёт падать, извлеките пилу из запила, остановите двигатель, поставьте пилу на землю и быстро отойдите по намеченному Вами пути отхода. Остерегайтесь падающих верхних сучьев и смотрите под ноги.

Рис. V

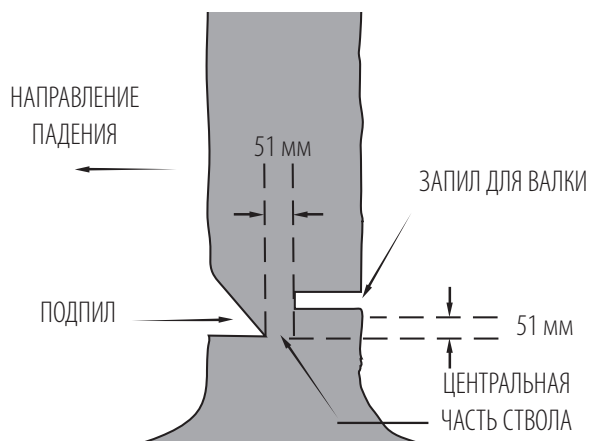

Обрезка ветвей

Удаление ветвей с поваленного дерева. При обрезке ветвей оставляйте нижние ветви в качестве опоры поваленного на землю дерева. Тонкие ветви удаляйте за один раз. Чтобы избежать заклинивания пильной цепи, напряжённые ветви должны подпиливаться снизу вверх, как показано на Рисунке P. Обрежьте ветви на противоположной стороне ствола, держа ствол между Вами и пилой. Никогда не пилите, удерживая пилу или распиливаемое бревно между ног.

Распиловка

ВНИМАНИЕ: Настоятельно рекомендуем неопытным пользователям попрактиковаться в пилении с использованием козел.

Распиливание стволов деревьев или брёвен на куски требуемой длины. Техника распиловки полностью зависит от типа опоры бревна. Каждый раз, когда это возможно, используйте козлы (Рис. Q).

- Всегда начинайте рез, дождавшись, пока цепь не наберёт полную скорость.
- Расположите нижние опорные зубья **22** цепи позади участка первоначального реза, как показано на Рисунке W.
- Включите пилу и поворотным движением опустите шину с цепью на ствол, при этом опираясь на опорные зубья.
- Как только цепная пила достигнет угла в 45°, снова выровняйте пилу и повторяйте предыдущие шаги, пока распил не будет закончен.
- Если ствол имеет опору по всей длине, выполняйте распиловку сверху вниз, избегая контакта пильной цепи с грунтом, т. к. она при этом быстро затупится.

Рис. W

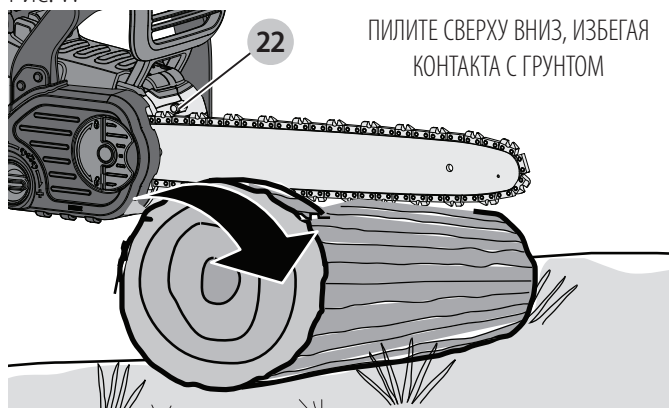

- **Рисунок X** - Если ствол имеет опору только с одной стороны
Сначала сделайте надрез по направлению снизу вверх на 1/3 диаметра ствола. Затем выполните рез сверху вниз в направлении первого надреза.

Рис. X



- **Рисунок Y** – Если ствол имеет опору с обеих сторон.
Сначала сделайте надрез сверху вниз на 1/3 диаметра ствола. Затем выполните рез на 2/3 диаметра снизу вверх в направлении первого надреза.

Рис. Y

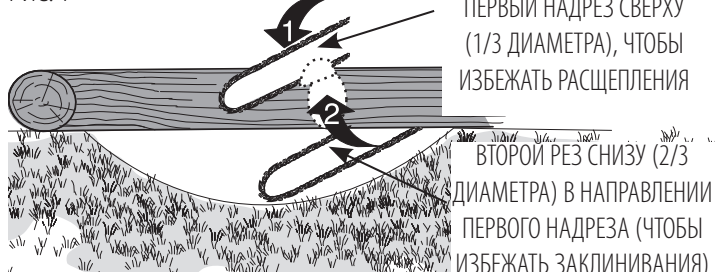

- При распиловке на склоне всегда стойте на верхней стороне от бревна. Чтобы сохранить контроль над инструментом во время выполнения глубоких пропилов, ближе к концу пропила ослабьте давление на пилу, продолжая всё также крепко удерживать обе рукоятки. Следите, чтобы пильная цепь не касалась грунта. Завершив рез, дождитесь полной остановки пильной цепи и только после этого перемещайте пилу. При переходе от одного пропила к другому всегда выключайте двигатель.

УХОД И ТЕХНИЧЕСКОЕ ОБСЛУЖИВАНИЕ

Для чистки инструмента используйте только слабый мыльный раствор и влажную ткань. Не используйте растворители для чистки пластикового корпуса пилы. Не допускайте попадания какой-либо жидкости внутрь инструмента; ни в коем случае не погружайте какую-либо часть инструмента в жидкость.

ВАЖНО: В целях обеспечения БЕЗОПАСНОСТИ и ДОЛГОВЕЧНОСТИ в использовании продукта ремонт, техническое обслуживание и регулировка должны производиться только в авторизованных сервисных центрах DEWALT и только с использованием идентичных запасных частей.

Регулярное техническое обслуживание обеспечивает продолжительный срок службы инструмента.

Пильная цепь и пильная шина

После нескольких часов работы, снимайте с цепной пилы крышку приводной звёздочки, направляющую шину и пильную цепь и тщательно их очищайте мягкой щетинной щёткой. Убедитесь, что на смазывающем отверстии на направляющей шине нет никакого мусора. При замене затупленных цепей на острые цепи старайтесь надевать цепь на шину снизу вверх.

Заточка пильной цепи (Рис. R–T)



ПРЕДУПРЕЖДЕНИЕ: Острая цепь. Прежде чем прикоснуться к пильной цепи всегда надевайте защитные перчатки. Цепь очень острая и можно порезаться даже при контакте с неподвижной цепью.



ВНИМАНИЕ: Острая подвижная цепь! Перед выполнением любой из последующих операций убедитесь, что из инструмента извлечён аккумулятор. Несоблюдение этого требования может привести к получению тяжёлой травмы.

ПРИМЕЧАНИЕ: При касании грунта или гвоздя при распиле зубья цепи мгновенно затупляются.

Для обеспечения наилучшей производительности Вашей цепной пилы необходимо, чтобы зубья пильной цепи оставались всегда остро заточенными. Чтобы правильно заточить пильную цепь, следуйте нашим рекомендациям:

1. Для наилучшего результата при заточке пильной цепи используйте напильник 4,5 мм и державку для напильника или шаблон. Это обеспечит заточку режущих зубьев под правильным углом.
2. Положите державку на верхние грани и ограничители глубины пропила.
3. **Рисунок R** – Угол заточки верхней грани зуба **21** - 30°. Державка располагается параллельно цепи (напильник под углом 60°, если смотреть сбоку).
4. Сначала заточите режущие зубья с одной стороны цепи. Заточивайте каждый зуб изнутри по направлению наружу. Затем поверните пилу другой стороной к себе и повторите весь процесс (шаги 2, 3, 4) для зубьев на другой стороне цепи.
5. **ПРИМЕЧАНИЕ:** Плоским напильником заточите верхние грани ограничителей глубины пропила (часть звена цепи, расположенная перед зубом), чтобы они оказались ниже верхних граней зубьев приблизительно на 0,635 мм, как показано на **Рисунке S**.
6. **Рисунок T** – Следите, чтобы верхние грани всех зубьев были одинаковой длины.
7. Если на хромовой поверхности верхних граней или боковых плоскостей зубьев есть повреждения, продолжайте заточку, пока повреждение не будет устранено.



ПРЕДУПРЕЖДЕНИЕ: После заточки зубья становятся очень острыми. Будьте предельно осторожны во время процесса заточки.

ПРИМЕЧАНИЕ: Каждая заточка цепи постепенно уменьшает её функции сниженной отдачи, поэтому цепь

должна использоваться с предельной осторожностью. Рекомендуется затачивать пильную цепь не более четырёх раз.

Дополнительные принадлежности



ВНИМАНИЕ: Не рекомендуется использование принадлежностей и насадок, не рекомендованных в данном руководстве по эксплуатации; это может привести к опасной ситуации.

Сменную пильную цепь и направляющую шину можно приобрести в ближайшем авторизованном сервисном центре DEWALT. Только для использования с пильными цепями и направляющими шинами с низкой отдачей.

Направляющие шины и пильные цепи для **DCM575:**

- Направляющая шина: **40 см**, номер запасной детали 90641855
46 см, номер запасной детали N500117
- Пильная цепь: **40 см**, номер запасной детали 90618541
46см, номер запасной детали N500152

ТЕХНИЧЕСКОЕ ОБСЛУЖИВАНИЕ

Ваш электроинструмент DEWALT рассчитан на работу в течение продолжительного времени при минимальном техническом обслуживании. Срок службы и надёжность инструмента увеличивается при правильном уходе и регулярной чистке.



ВНИМАНИЕ: Для снижения риска получения тяжёлой травмы, выключайте инструмент и извлекайте из него аккумулятор перед каждой операцией регулировки или снятием/установкой принадлежностей или насадок. Непреднамеренный запуск инструмента может привести к получению травмы.

Зарядное устройство и аккумулятор не требуют технического обслуживания.



Смазка

См. раздел «Смазка пильной цепи и направляющей шины (Рис. L)».



Чистка



ВНИМАНИЕ: Выдувайте грязь и пыль из корпуса сухим сжатым воздухом по мере видимого скопления грязи внутри и вокруг вентиляционных отверстий. Выполняйте данную процедуру, надев средство защиты глаз и респиратор утверждённого типа.



ВНИМАНИЕ: Никогда не используйте растворители или другие агрессивные химические средства для очистки неметаллических деталей инструмента. Эти химикаты могут ухудшить свойства

материалов, применённых в данных деталях. Используйте ткань, смоченную в воде с мягким мылом. Не допускайте попадания какой-либо жидкости внутрь инструмента; ни в коем случае не погружайте какую-либо часть инструмента в жидкость.

Дополнительные принадлежности



ВНИМАНИЕ: Поскольку принадлежности, отличные от тех, которые предлагает DEWALT, не проходили тесты на данном изделии, то использование этих принадлежностей может привести к опасной ситуации. Во избежание риска получения травмы, с данным продуктом должны использоваться только дополнительные принадлежности, рекомендованные DEWALT.

По вопросу приобретения дополнительных принадлежностей обращайтесь к Вашему дилеру.

Защита окружающей среды



Раздельный сбор. Инструменты и аккумуляторы, помеченные данным символом, нельзя утилизировать вместе с обычными бытовыми отходами.

Инструменты и аккумуляторы содержат материалы, которые могут быть восстановлены или переработаны в целях сокращения спроса на сырьё. Утилизируйте электрические продукты и аккумуляторы в соответствии с местными положениями. Для получения дополнительной информации посетите наш сайт www.2helpU.com.

Аккумулятор

Данный аккумулятор с длительным сроком службы следует подзаряжать, если он не обеспечивает достаточную мощность для работ, которые ранее выполнялись легко и быстро. Утилизируйте отработанный аккумулятор безопасным для окружающей среды способом.

- Полностью разрядите аккумулятор, затем извлеките его из инструмента.
- Ионно-литиевые элементы подлежат переработке. Сдайте их Вашему дилеру или в местный пункт переработки. Собранные аккумуляторы будут переработаны или утилизированы безопасным для окружающей среды способом.

ВОЗМОЖНЫЕ НЕИСПРАВНОСТИ И СПОСОБЫ ИХ УСТРАНЕНИЯ

Проблема	Решение
Инструмент не включается.	<ul style="list-style-type: none"> • Проверьте правильность установки аккумулятора. • Проверьте состояние заряда аккумулятора. • Перед тем, как нажать на курковый пусковой выключатель, убедитесь, что кнопка защиты от непреднамеренного пуска нажата до упора.
Инструмент выключается во время использования.	<ul style="list-style-type: none"> • Зарядите аккумулятор. • На инструмент оказывается слишком сильное давление. Запустите инструмент снова и оказывайте меньшее давление.
Аккумулятор не заряжается.	<ul style="list-style-type: none"> • Вставьте аккумулятор в зарядное устройство и дождитесь загорания красного индикатора. Если аккумулятор разрядился полностью, заряжайте его не менее 8 часов. • Вставьте вилку зарядного устройства в рабочую розетку. Дополнительную информацию см. в разделе «Важные примечания к зарядке». • Проверьте наличие тока в розетке, подключив к ней какой-нибудь прибор. • Убедитесь, что розетка соединена с выключателем освещения и отключается при выключении света. • Перенесите зарядное устройство и инструмент в место, где температура окружающей среды не ниже +4,5°C и не выше +40,5°C.
Направляющая шина и пильная цепь слишком горячие.	<ul style="list-style-type: none"> • См. раздел «Регулировка натяжения цепи». • См. раздел «Смазка пильной цепи».
Пильная цепь слабо натянута.	<ul style="list-style-type: none"> • См. раздел «Регулировка натяжения цепи».

Проблема	Решение
Некачественный распил.	<ul style="list-style-type: none"> См. раздел «Регулировка натяжения цепи». ПРИМЕЧАНИЕ: Чрезмерное натяжение способствует преждевременному износу цепи и уменьшает срок службы шины и цепи. Смазывайте цепь перед каждым пропилом. См. раздел «Замена пильной цепи».
Инструмент работает, но не режет.	<ul style="list-style-type: none"> Возможно, пильная цепь установлена в неправильном направлении. См. разделы по установке и снятию цепи.
Инструмент автоматически не смазывается.	<ul style="list-style-type: none"> Заполните резервуар маслом. Очистите направляющую шину, приводную звёздочку и крышку приводной звёздочки. См. раздел «Уход и техническое обслуживание».

EST	Tallmac Tehnika OÜ Liimi 4/2 10621 Tallinn	(+372) 6563683 remont@tallmac.ee www.tallmac.ee
	Tallmac Tehnika OÜ Riia 130 B/1 TARTU 50411	(+372) 6668510 tartu@tallmac.ee www.tallmac.ee
	Stokker AS Peterburi tee 44 11415 Tallinn	(+372) 6201111 stokker@stokker.com www.stokker.com
LV	LIC GOTUS SIA Ulbrokas Str. 1021 Riga	(+371) 67556949 info@licgotus.lv www.licgotus.lv
	Stokker SIA Krasta iela 42 LV1003 Riga	(+371) 27354354 krasta.riga@stokker.com www.stokker.com
	Visico Fastening Systems SIA Mazā Rāmavas iela 2 1076 Valdlauci, Riga	(+371) 67 452 453 (+371) 67 452 454 info@visico.eu www.visico.eu
LT	ELREMTA MASTERMANN UAB NAGLIO STR 4C 52367 Kaunas	(+370) 69840004 servisas@elmast.lt www.elremta.lt
	Stokker UAB Islandijos pl.5 LT-49179 Kaunas	(+370) 650 05730 kaunas@stokker.com www.stokker.com

Rohkem infot lähima hoolduspartneri kohta leiate siit:

www.2helpu.com

Informāciju par tuvāko servisa pārstāvi skatiet tīmekļa vietnē:

www.2helpu.com

Informāciju apie artimiausias remonto dirbtuves rasite tinklalapyje:

www.2helpu.com



Garantija

DEWALT užtikrina, kad gaminio, kuris pristatomas vartotojui, medžiagos ir (arba) jo surinkimas yra kokybiškas. Garantija yra priedas prie privačių vartotojų teisių ir jų nekeičia. Garantija galioja visose Europos Bendrijos valstybėse natėse ir Europos laisvosios prekybos zonoje.

Jei DEWALT gaminy sultūžia dėl nekokybiškų medžiagų ir (arba) surinkimo, arba, jei jis neatitinka techninių reikalavimų, 12 mėnesių laikotarpiu nuo jo įsigijimo DEWALT sutaisys arba pakels gaminį.

Garantija netaikoma, jei gedimas atsiranda dėl:

- normalaus susidėvėjimo;
- netinkamo įrankio eksploatavimo ar techninės priežiūros;
- jei variklis buvo perkrautas;
- jei gaminy sugedo dėl neįprastų dalių, medžiagų ar nelaimingo atsitikimo;
- netinkamo maitinimo.

Garantija netaikoma, jei gaminį remontavo arba išmontavo DEWALT neįgaliosios technikas.

Garantijai pasinaudoti gaminį, užpildytą garantinę kortelę ir pirkimo įrodymą (čekį) reikia pristatyti pardavėjui arba tiesiogiai įgaliotoms remonto dirbtuvėms ne vėliau kaip per du mėnesius nuo gedimo nustatymo.

Informaciją apie artimiausias DEWALT remonto dirbtuves rasite tinklalapyje www.2helpu.com.

Garantinis talonas:

Įrankio modelis/katalogo numeris

Serijsinis numeris/datos kodas

Vartotojas

Pardavėjas

Data



Garantii

DEWALT garanteerib, et toode on kliendile tarnimisel vaba materjali ja/või koostamise vigadest. Garantii lisandub erakliendi seaduslikele õigustele ning ei mõjuta neid. Garantii kehtib kõigi Euroopa Ühenduse liikmesriikide territooriumitel ja Euroopa vabakaubanduspiirkonnas.

Kui 12 kuu jooksul ostmisest esineb mõnel DEWALT tootel rike materjali ja/või koostamise vea tõttu või see on spetsifikatsiooni suhtes defektne, parandab või vahetab DEWALT toote kliendi jaoks minimaalse vaevaga.

Garantii ei kehti, kui vea põhjuseks on:

- Normaalne kulumine
- Tööriista väärkohtlemine või halb hooldamine
- Mootori ülekoormamine
- Kui toodet on kahjustanud vöörosakesed, materjal või õnnetus
- Vale toitepinge

Garantii ei kehti, kui toodet on remontinud või demonteerinud DEWALT volitusetä isik.

Garantii kasutamiseks tuleb toode, täidetud garantiikaart ja ostutõend (t ekk) viia müüjale või otse volitatud teenindajale hiljemalt kaks kuud peale vea avastamist.

Teavet lähima DEWALT teenindaja kohta leiata veebisaidilt: www.2helpu.com.

Garantiita long:

Tööriista mudel/katalogi number

Seerianumber/kuupäeva kood

Klient

Müüja

Kuupäev

DEWALT®

РУССКИЙ ЯЗЫК

Гарантия

DEWALT гарантирует, что данное изделие в момент поставки потребителю не содержит каких-либо дефектов материалов или сборки. Данная гарантия дополняет законные права частного потребителя и не затрагивает их каким-либо образом. Настоящая гарантия действует на территориях стран-членов Европейского Союза и в Европейской зоне свободной торговли.

Если в течение 12 месяцев с даты приобретения произошла поломка изделия DEWALT из-за некачественных материалов и/или сборки, либо изделие является дефектным в соответствии с техническими требованиями, то DEWALT отремонтирует или заменит изделие с минимальным беспокойством для потребителя.

Гарантия не действительна, если произошла поломка вследствие:

- Нормального износа
- Неправильного использования или плохого обслуживания
- Перегрузки двигателя
- Если изделие повреждено посторонними частями, материалом или вследствие аварии
- Использования ненадлежащего источника питания

Гарантия не действительна, если изделие подвергалось ремонту или разборке лицом, не уполномоченным DEWALT.

Для того, чтобы воспользоваться гарантией необходимо предоставить: изделие, заполненную Гарантийную карту и доказательство покупки (приемки) дилеру или непосредственно уполномоченному агенту по обслуживанию не позднее двух месяцев с момента обнаружения поломки.

Информацию о ближайшем агенте по обслуживанию DEWALT можно найти на странице в Интернете: www.2helpu.com.

Гарантийный талон:

Модель инструмента / Номер по каталогу

Серийный номер / Код даты

Потребитель

Дилер

Дата

DEWALT®

LATVIŠU

Garantija

DEWALT garantē, ka produktam, to piegādājot Klientam, nav materiālu un/vai montāžas defektu. Garantija ir papildus privāti Klienti juridiskajam tiesībam un tas neietekmē. Garantija ir spēkā visās Eiropas Kopienas dalībvalstīs un Eiropas Brīvās tirdzniecības zonā.

Jā DEWALT produkts saūst materiālu un/vai montāžas trūkumu dēļ vai ja tam ir trūkumi saskaņā ar tehnisko specifikāciju, DEWALT 12 mēnešu laikā no pirkšanas datuma veiks remontu vai produkta nomaiņu, cenšoties klientam radīt iespējami mazāk grūtību.

Garantija nav spēkā, ja bojājums ir radies šāda iemesla dēļ:

- Normāls nolikums
- Ieļļas nepareiza lietošana vai silkta uzlīmēšana
- Ja motors darbināts ar pārsliodzi
- Ja produkta bojājumu radījuši svešķermeņi, cits materiāls vai tas bojāts avārijas rezultātā
- Nepareiza strāvas padeve

Garantija nav spēkā, ja produktam gēmontu vai arkori veikusi persona, kam šādam nolūkam nav DEWALT atļaujas.

Lai izmantotu garantijas tiesības, produkts ar aizpildītu garantijas talonu un rēķuma arliecinājumu (čēku) ir jānogādā rādēvējam vai tieši pilnvarotajam arkores pārstāvim vēlākais divus mēnešus pēc trūkuma konstatēšanas.

Informāciju par tuvāko DEWALT servisa pārstāvi meklēiet mājas lapā: www.2helpu.com.

Garantijas talons:

Ieļļes modelis/Kataloga numurs

Sērijas numurs/Datuma kods

Klients

Pārdevējs

Datums